

**Ersatzteilliste Typ 3323**  
**Spare parts list Type 3323**  
**Pièces de rechange Type 3323**  
**Lista dei pezzi di ricambio Tipo 3323**  
**Lista de repuestos Tipo 3323**



---

**Bei der Bestellung von Ersatzteilen geben Sie bitte folgendes an:**

Typenbezeichnung, Nummer des Ersatzteils in der Zusammenstellungszeichnung (nächste Seite) und dessen Bezeichnung.

Zusätzlich die SAMSON Auftragsnummer und die Positionsnummer des Auftrages unter dem dieses Gerät geliefert wurde oder die Erzeugnisnummer des Gerätes, bzw. den Inhalt des Typenschildes.

Technische Änderungen vorbehalten.

**When ordering spare parts, please specify:**

Type designation, spare part number indicated in the enclosed drawing (next page) as well as the spare part name.

Furthermore, include the SAMSON order number and the position number representing the item delivered, the product number of the item, or the information written on the associated name plate.

Specifications subject to change without notice.

**Lors de la commande de pièces de rechange, prière d'indiquer:**

la désignation du type, le numéro et la désignation de la pièce repérée sur le plan d'ensemble (page suivante).

Indiquer également le numéro de commande SAMSON ainsi que la position de la commande sous laquelle le matériel a été livré, le numéro de série ou l'inscription sur la plaque signalétique.

Sous réserve de modification technique.

**Nell'ordinazione delle parti di ricambio occorre indicare quanto segue:**

tipo di apparecchio, numero della parte di ricambio indicato nel disegno allegato (pagina seguente) e denominazione della parte di ricambio.

Indicare anche il numero della commessa SAMSON ed il numero di posizione con i quali è stato fornito l'apparecchio oppure il numero di codice del medesimo o i dati riportati sulla targhetta.

Ci riserviamo il diritto di modifica

**Al pedir repuestos rogamos faciliten los siguientes datos:**

Designación del tipo, número del recambio indicado en el dibujo general (página siguiente) y su descripción. Indiquen además el número de pedido de SAMSON, el número de posición con el cual se suministró el aparato, y el número de fabricación del mismo o la inscripción que figura en la placa de identificación.

Reservado el derecho de modificación técnica.

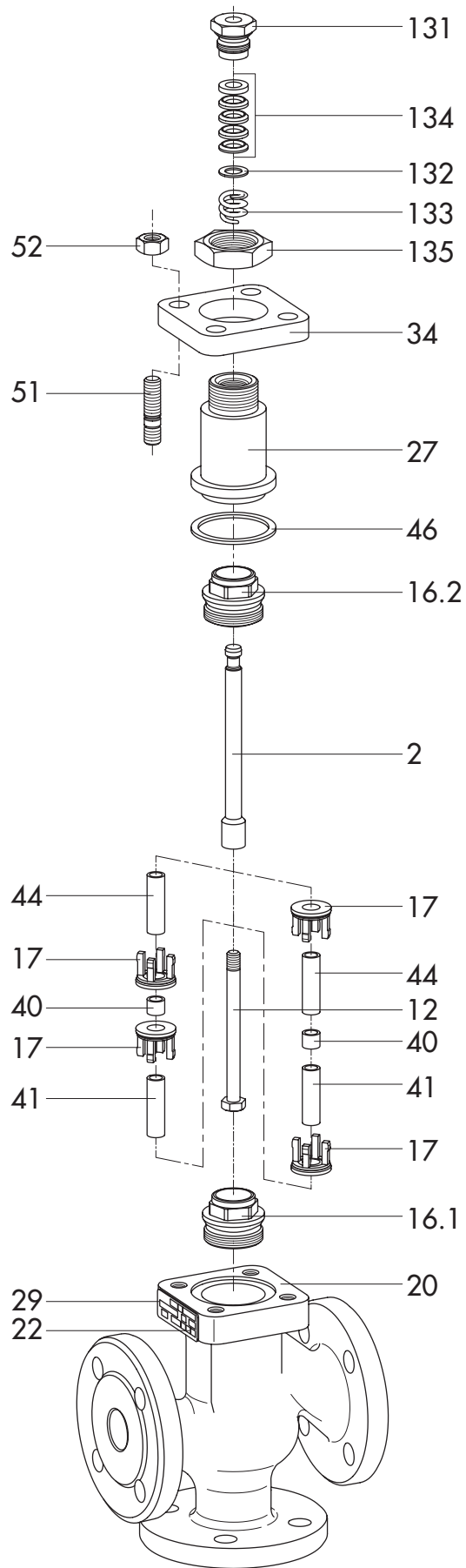

## DE

2	Kegelstange
12	Schraube
16.1	Sitz oben
16.2	Sitz unten
17	Kegel
20	Gehäuse
22	Typenschild
27	Flansch
29	Kerbnagel
34	Flansch
40	Rohr
41	Rohr
44	Rohr
46	Graphitdichtring
51	Stiftschraube
52	6-kt. Mutter
131	Gewindebuchse
132	Scheibe
133	Feder
134	Packung
135	Mutter

## EN

2	Plug stem
12	Screw
16.1	Upper seat
16.2	Lower seat
17	Plug
20	Body
22	Nameplate
27	Flange
29	Round head grooved pin
34	Flange
40	Tube
41	Tube
44	Tube
46	Graphite sealing ring
51	Stud
52	Hex. head nut
131	Threaded bushing
132	Washer
133	Spring
134	Packing
135	Nut

## FR

2	Tige de clapet
12	Vis
16.1	Siège supérieur
16.2	Siège inférieur
17	Clapet
20	Corps
22	Plaque signalétique
27	Bride

29	Rivet
34	Bride
40	Entretoise
41	Entretoise
44	Entretoise
46	Joint graphite
51	Goujon
52	Ecrou 6 pans
131	Douille filetée
132	Rondelle
133	Ressort
134	Garniture de presse étoupe
135	Ecrou

## IT

2	Asta otturatore
12	Vite
16.1	Seggio superiore
16.2	Seggio inferiore
17	Otturatore
20	Corpo
22	Targhetta
27	Flangia
29	Chiodo intagliato
34	Flangia
40	Tubo
41	Tubo
44	Tubo
46	Anello di tenuta in grafite
51	Vite prigioniera
52	Dado esagonale
131	Boccola filettata
132	Disco
133	Molla
134	Pacco tenuta
135	Dado

## ES

2	Vastago del obturador
12	Tornillo
16.1	Asiento arriba
16.2	Asiento abajo
17	Obturador
20	Cuerpo
22	Placa de identificación
27	Brida
29	Pasador
34	Brida
40	Tubo
41	Tubo
44	Tubo
46	Anillo junta de grafito
51	Pasador tornillo
52	Tuerca exagonal
131	Casquillo roscado
132	Arandela

- 133 Muelle
- 134 Empaquetadura
- 135 Tuerca



SAMSON AG · MESS- UND REGELTECHNIK  
Weismüllerstraße 3 · 60314 Frankfurt am Main  
Telefon 069 4009-0 · Telefax 069 4009-1507  
Internet: <http://www.samson.de>

**EL 8113/8114**