

Ersatzteilliste Typ 3310
Spare parts list Type 3310
Pièces de rechange type 3310
Lista dei pezzi di ricambio Tipo 3310
Lista de repuestos Tipo 3310



Bei der Bestellung von Ersatzteilen geben Sie bitte folgendes an:

Typenbezeichnung, Nummer des Ersatzteils in der Zusammenstellungszeichnung (nächste Seite) und dessen Bezeichnung.

Zusätzlich die SAMSON Auftragsnummer und die Positionsnummer des Auftrages unter dem dieses Gerät geliefert wurde oder die Erzeugnisnummer des Gerätes, bzw. den Inhalt des Typenschildes.

Technische Änderungen vorbehalten.

When ordering spare parts, please specify:

Type designation, spare part number indicated in the enclosed drawing (next page) as well as the spare part name. Furthermore, include the SAMSON order number and the position number representing the item delivered, the product number of the item, or the information written on the associated name plate.

Specifications subject to change without notice.

Lors de la commande de pièces de rechange, prière d'indiquer:

la désignation du type, le numéro et la désignation de la pièce repérée sur le plan d'ensemble (page suivante). Indiquer également le numéro de commande SAMSON ainsi que la position de la commande sous laquelle le matériel a été livré, le numéro de série ou l'inscription sur la plaque signalétique.

Sous réserve de modification technique.

Nell'ordinazione delle parti di ricambio occorre indicare quanto segue:

tipo di apparecchio, numero della parte di ricambio indicato nel disegno allegato (pagina seguente) e denominazione della parte di ricambio.

Indicare anche il numero della commessa SAMSON ed il numero di posizione con i quali è stato fornito l'apparecchio oppure il numero di codice del medesimo o i dati riportati sulla targhetta.

Ci riserviamo il diritto di modifica.

Al pedir repuestos rogamos faciliten los siguientes datos:

Designación del tipo, número del recambio indicado en el dibujo general (página siguiente) y su descripción.

Indiquen además el número de pedido de SAMSON, el número de posición con el cual se suministró el aparato, y el número de fabricación del mismo o la inscripción que figura en la placa de identificación.

Reservado el derecho de modificación técnica.

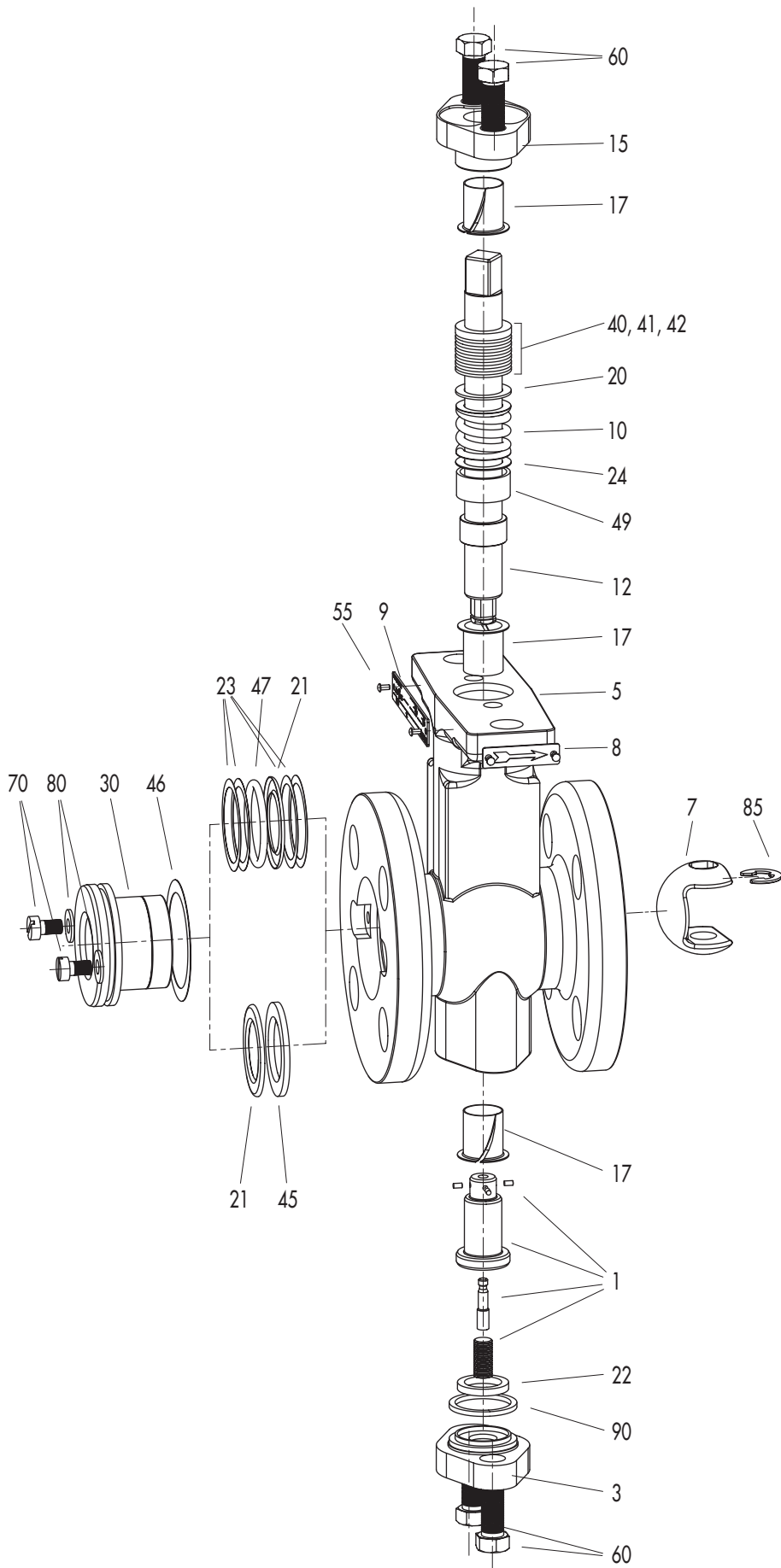

DE

1	Gegenwelle, vollst.
3	Stopfen
5	Gehäuse
7	Kugel
8	Pfeilschild
9	Typenschild
10	Feder
12	Welle mit Vierkant
15	Stopfbuchsbrille
17	Lagerbuchse
20	Scheibe
21	Sitzring(#)
21	Stützring(*)
22	Gleitscheibe
23	Unterlegscheiben(#)
24	Gleitscheibe
30	Druckstück
40	V-Ring-Packung
41	Seidenschnur-Packung
42	Compound-Packung
45	Sitzdichtung(*)
46	Flachdichtung
47	Metallrohrdichtung(#)
49	Distanzstück
55	Halbrundkerbnagel
60	6kt-Schraube
70	Zyl. Schraube
80	Scheibe
85	Sicherungsring
90	Flachdichtung

(#) bei metalledichtender Ausführung

(*) bei weichdichtender Ausführung

EN

1	Support shaft assembly
3	End plug
5	Body
7	Ball
8	Arrow plate
9	Nameplate
10	Spring
12	Square-ended shaft
15	Gland flange
17	Bearing bushing
20	Washer
21	Seat ring (#)
21	Supporting ring (*)
22	Disc
23	Washers (#)
24	Disc
30	Retainer
40	V-ring packing
41	Silk cord packing
42	Compound packing
45	Seat seal (*)
46	Gasket
47	Metal tube-shaped seal (#)
49	Packing spacer
55	Round-head grooved pin

60	Hexagon bolt
70	Fillister head screw
80	Washer
85	Retaining ring
90	Gasket

(#) For version with metal sealing

(*) For version with soft sealing

FR

1	Arbre entraîné complet
3	Bouchon
5	Corps
7	Sphère
8	Plaque (flèche)
9	Plaque signalétique
10	Ressort
12	Arbre avec embout carré (ou clavette)
15	Fouloir
17	Bague de guidage (palier)
20	Rondelle
21	Rondelle siège (#)
21	Bague de soutien (*)
22	Disque de glissement
23	Rondelle de calage (#)
24	Rondelle de glissement
30	Tuyère
40	Garniture à chevrons
41	Garniture tressée
42	Garniture Compound
45	Joint de siège (*)
46	Joint plat
47	Métal O-Ring (#)
49	Entretoise
55	Rivet
60	Vis H
70	Vis TC
80	Rondelle
85	Anneau d'arrêt
90	Joint plat

(#) Uniquement pour étanchéité métallique

(*) Uniquement pour étanchéité souple

IT

1	Alberino di supporto
3	Tappo
5	Corpo
7	Sfera
8	Targhetta
9	Targhetta
10	Molla
12	Alberino con quadrato
15	Flangia del premistoppa
17	Boccola
20	Disco
21	Anello del seggio(#)
21	Anello di supporto(*)
22	Disco
23	Anelli di sicurezza(#)
24	Disco

- 30 Pressore
- 40 Pacco tenuta V-Ring
- 1 Premistoppa a treccia
- 42 Premistoppa compound
- 45 Tenuta del seggio(*)
- 46 Guarnizione
- 47 Tenuta metallica(#)
- 49 Distanziatore
- 55 Chiodo intagliato
- 60 Vite esagonale
- 70 Vite cilindrica
- 80 Disco
- 85 Anello di sicurezza
- 90 Guarnizione

(#) per versione con tenuta metallica

(*) per versione con tenuta morbida

ES

- 1 Eje inferior completo
- 3 Tapón
- 5 Cuerpo
- 7 Bola
- 8 Flecha indicadora
- 9 Placa de identificac
- 10 Resorte
- 12 Eje de casquillo cuadrado
- 15 Prensaestopas
- 17 Casquillo eje
- 20 Arandela
- 21 Asiento anillo (#)
- 21 Asiento anillo (*)
- 22 Arandela deslizante
- 23 Anillo de ajuste cierre (#)
- 24 Arandela deslizante
- 30 Pieza de presión
- 40 Empaquetadura anular en V
- 41 Empaquetadura completa
- 42 Empaquetadura completa
- 45 Junta asiento (*)
- 46 Junta
- 47 Junta metálica asiento (#)
- 49 Distanciador
- 55 Pasador
- 60 Tuerca hexagonal
- 70 Tornillo cilindrico
- 80 Arandela
- 85 Anillo de seguridad
- 90 Junta

(#) para versión junta metálica

(*) para versión junta blanda

