

### Flansch-Anschlussmaße für PN 6, PN 10, PN 16, PN 25 und PN 40

Bild 1 zeigt die schematische Anordnung, nicht die genaue Anzahl der Schraubenlöcher.  
Die tatsächliche Anzahl finden Sie in Tabelle 1 unter "Anz. n".

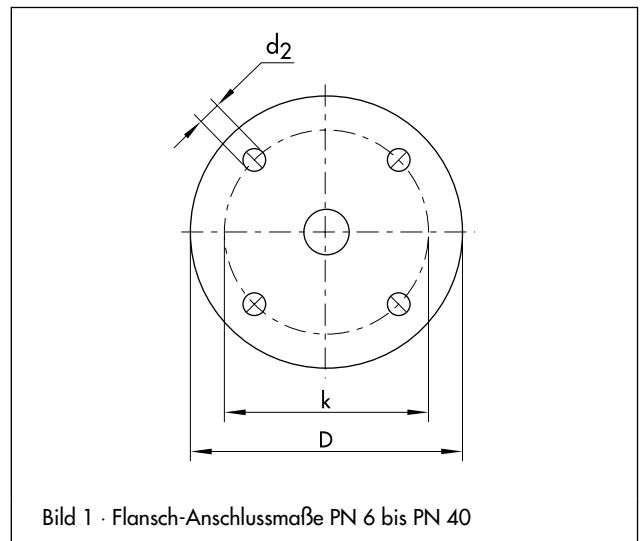

<sup>1)</sup> Die Flansch-Anschlussmaße für PN 160, PN 250 und PN 320 entsprechen den Angaben in DIN 2501-1

**Tabelle 1** · Anschlussmaße PN 6, PN 10, PN 16, PN 25 und PN 40

| Nennweite  | PN 6        |                |                   |                | PN 10       |                |                   |                | PN 16       |                |                   |                | PN 25       |                |                   |                | PN 40       |                |                   |                |
|------------|-------------|----------------|-------------------|----------------|-------------|----------------|-------------------|----------------|-------------|----------------|-------------------|----------------|-------------|----------------|-------------------|----------------|-------------|----------------|-------------------|----------------|
|            | Außen-<br>∅ | Loch-<br>kr.-∅ | Schrauben<br>Anz. | ∅              | Außen-<br>∅ | Loch-<br>kr.-∅ | Schrauben<br>Anz. | ∅              | Außen-<br>∅ | Loch-<br>kr.-∅ | Schrauben<br>Anz. | ∅              | Außen-<br>∅ | Loch-<br>kr.-∅ | Schrauben<br>Anz. | ∅              | Außen-<br>∅ | Loch-<br>kr.-∅ | Schrauben<br>Anz. | ∅              |
|            | D           | k              | n                 | d <sub>2</sub> | D           | k              | n                 | d <sub>2</sub> | D           | k              | n                 | d <sub>2</sub> | D           | k              | n                 | d <sub>2</sub> | D           | k              | n                 | d <sub>2</sub> |
| <b>15</b>  | 80          | 55             | 4                 | 11             | 95          | 65             | 4                 | 14             | 95          | 65             | 4                 | 14             | 95          | 65             | 4                 | 14             | 95          | 65             | 4                 | 14             |
| <b>20</b>  | 90          | 65             | 4                 | 11             | 105         | 75             | 4                 | 14             | 105         | 75             | 4                 | 14             | 105         | 75             | 4                 | 14             | 105         | 75             | 4                 | 14             |
| <b>25</b>  | 100         | 75             | 4                 | 11             | 115         | 85             | 4                 | 14             | 115         | 85             | 4                 | 14             | 115         | 85             | 4                 | 14             | 115         | 85             | 4                 | 14             |
| <b>32</b>  | 120         | 90             | 4                 | 14             | 140         | 100            | 4                 | 18             | 140         | 100            | 4                 | 18             | 140         | 100            | 4                 | 18             | 140         | 100            | 4                 | 18             |
| <b>40</b>  | 130         | 100            | 4                 | 14             | 150         | 110            | 4                 | 18             | 150         | 110            | 4                 | 18             | 150         | 110            | 4                 | 18             | 150         | 110            | 4                 | 18             |
| <b>50</b>  | 140         | 110            | 4                 | 14             | 165         | 125            | 4                 | 18             | 165         | 125            | 4                 | 18             | 165         | 125            | 4                 | 18             | 165         | 125            | 4                 | 18             |
| <b>65</b>  | 160         | 130            | 4                 | 14             | 185         | 145            | 8                 | 18             | 185         | 145            | 8 <sup>1)</sup>   | 18             | 185         | 145            | 8                 | 18             | 185         | 145            | 8                 | 18             |
| <b>80</b>  | 190         | 150            | 4                 | 18             | 200         | 160            | 8                 | 18             | 200         | 160            | 8                 | 18             | 200         | 160            | 8                 | 18             | 200         | 160            | 8                 | 18             |
| <b>100</b> | 210         | 170            | 4                 | 18             | 220         | 180            | 8                 | 18             | 220         | 180            | 8                 | 18             | 235         | 190            | 8                 | 22             | 235         | 190            | 8                 | 22             |
| <b>125</b> | 240         | 200            | 8                 | 18             | 250         | 210            | 8                 | 18             | 250         | 210            | 8                 | 18             | 270         | 220            | 8                 | 26             | 270         | 220            | 8                 | 26             |
| <b>150</b> | 265         | 225            | 8                 | 18             | 285         | 240            | 8                 | 22             | 285         | 240            | 8                 | 22             | 300         | 250            | 8                 | 26             | 300         | 250            | 8                 | 26             |
| <b>200</b> | 320         | 280            | 8                 | 18             | 340         | 295            | 8                 | 22             | 340         | 295            | 12                | 22             | 360         | 310            | 12                | 26             | 375         | 320            | 12                | 30             |
| <b>250</b> | 375         | 335            | 12                | 18             | 395         | 350            | 12                | 22             | 405         | 355            | 12                | 26             | 425         | 370            | 12                | 30             | 450         | 385            | 12                | 33             |
| <b>300</b> | 440         | 395            | 12                | 22             | 445         | 400            | 12                | 22             | 460         | 410            | 12                | 26             | 485         | 430            | 16                | 30             | 515         | 450            | 16                | 33             |
| <b>350</b> | 490         | 445            | 12                | 22             | 505         | 460            | 16                | 22             | 520         | 470            | 16                | 26             | 555         | 490            | 16                | 33             | 580         | 510            | 16                | 36             |
| <b>400</b> | 540         | 495            | 16                | 22             | 565         | 515            | 16                | 26             | 580         | 525            | 16                | 30             | 620         | 550            | 16                | 36             | 660         | 585            | 16                | 39             |

<sup>1)</sup> Nach EN 1092-2 (Gusseisenflansche) und EN 1092-3 (Flansche aus Kupferlegierungen) dürfen Flansche mit diesem PN und DN mit 4 Löchern geliefert werden. Sind Stahlflansche mit 4 Löchern erforderlich, dürfen diese nach Absprache zwischen Hersteller und Besteller geliefert werden.

# Flansch-Anschlussmaße für PN 63, PN 100, PN 160, PN 250 und PN 320

Die Flansch-Anschlussmaße für **PN 160, PN 250 und PN 320** entsprechen den Angaben in **DIN 2501-1**.

Bild 2 zeigt die schematische Anordnung, nicht die genaue Anzahl der Schraubenlöcher.  
Die tatsächliche Anzahl finden Sie in Tabelle 2 unter "Anz. n".

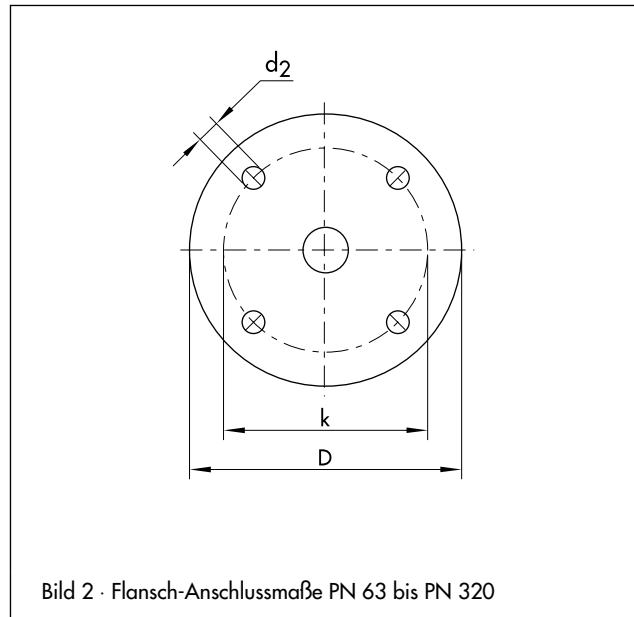

Bild 2 · Flansch-Anschlussmaße PN 63 bis PN 320

**Tabelle 2** · Anschlussmaße PN 63, PN 100, PN 160, PN 250 und PN 320

| Nennweite  | PN 63       |                |                   |                | PN 100      |                |                   |                | PN 160      |                |                   |                | PN 250      |                |                   |                | PN 320      |                |                   |                |
|------------|-------------|----------------|-------------------|----------------|-------------|----------------|-------------------|----------------|-------------|----------------|-------------------|----------------|-------------|----------------|-------------------|----------------|-------------|----------------|-------------------|----------------|
|            | Außen-<br>Ø | Loch-<br>kr.-Ø | Schrauben<br>Anz. | Schrauben<br>Ø | Außen-<br>Ø | Loch-<br>kr.-Ø | Schrauben<br>Anz. | Schrauben<br>Ø | Außen-<br>Ø | Loch-<br>kr.-Ø | Schrauben<br>Anz. | Schrauben<br>Ø | Außen-<br>Ø | Loch-<br>kr.-Ø | Schrauben<br>Anz. | Schrauben<br>Ø | Außen-<br>Ø | Loch-<br>kr.-Ø | Schrauben<br>Anz. | Schrauben<br>Ø |
|            | D           | k              | n                 | d <sub>2</sub> | D           | k              | n                 | d <sub>2</sub> | D           | k              | n                 | d <sub>2</sub> | D           | k              | n                 | d <sub>2</sub> | D           | k              | n                 | d <sub>2</sub> |
| <b>15</b>  | 105         | 75             | 4                 | 14             | 105         | 75             | 4                 | 14             | 105         | 75             | 4                 | 14             | 130         | 90             | 4                 | 18             | 130         | 90             | 4                 | 18             |
| <b>20</b>  | 130         | 90             | 4                 | 18             | -           | -              | -                 | -              | -           | -              | -                 | -              | -           | -              | -                 | -              | -           | -              | -                 | -              |
| <b>25</b>  | 140         | 100            | 4                 | 18             | 140         | 100            | 4                 | 18             | 140         | 100            | 4                 | 18             | 150         | 105            | 4                 | 22             | 160         | 115            | 4                 | 22             |
| <b>32</b>  | 155         | 110            | 4                 | 22             | 155         | 110            | 4                 | 22             | -           | -              | -                 | -              | -           | -              | -                 | -              | -           | -              | -                 | -              |
| <b>40</b>  | 170         | 125            | 4                 | 22             | 170         | 125            | 4                 | 22             | 170         | 125            | 4                 | 22             | 185         | 135            | 4                 | 26             | 195         | 145            | 4                 | 26             |
| <b>50</b>  | 180         | 135            | 4                 | 22             | 195         | 145            | 4                 | 26             | 195         | 145            | 4                 | 26             | 200         | 150            | 8                 | 26             | 210         | 160            | 8                 | 26             |
| <b>65</b>  | 205         | 160            | 8                 | 22             | 220         | 170            | 8                 | 26             | 220         | 170            | 8                 | 26             | 230         | 180            | 8                 | 26             | 255         | 200            | 8                 | 30             |
| <b>80</b>  | 215         | 170            | 8                 | 22             | 230         | 180            | 8                 | 26             | 230         | 180            | 8                 | 26             | 255         | 200            | 8                 | 30             | 275         | 220            | 8                 | 30             |
| <b>100</b> | 250         | 200            | 8                 | 26             | 265         | 210            | 8                 | 30             | 265         | 210            | 8                 | 30             | 300         | 235            | 8                 | 33             | 335         | 265            | 8                 | 36             |
| <b>125</b> | 295         | 240            | 8                 | 30             | 315         | 250            | 8                 | 33             | 315         | 250            | 8                 | 33             | 340         | 275            | 12                | 33             | 380         | 310            | 12                | 36             |
| <b>150</b> | 345         | 280            | 8                 | 33             | 355         | 290            | 12                | 33             | 355         | 290            | 12                | 33             | 390         | 320            | 12                | 36             | 425         | 350            | 12                | 39             |
| <b>200</b> | 415         | 345            | 12                | 36             | 430         | 360            | 12                | 36             | 430         | 360            | 12                | 36             | 485         | 400            | 12                | 42             | 525         | 440            | 16                | 42             |
| <b>250</b> | 470         | 400            | 12                | 36             | 505         | 430            | 12                | 39             | 515         | 430            | 12                | 42             | 585         | 490            | 16                | 48             | 640         | 540            | 16                | 52             |
| <b>300</b> | 530         | 460            | 16                | 36             | 585         | 500            | 16                | 42             | 585         | 500            | 16                | 42             | 690         | 590            | 16                | 52             | -           | -              | -                 | -              |
| <b>350</b> | 600         | 525            | 16                | 39             | 655         | 560            | 16                | 48             | -           | -              | -                 | -              | -           | -              | -                 | -              | -           | -              | -                 | -              |
| <b>400</b> | 670         | 585            | 16                | 42             | 715         | 620            | 16                | 48             | -           | -              | -                 | -              | -           | -              | -                 | -              | -           | -              | -                 | -              |