

Regler ohne Hilfsenergie Bauart 42

Differenzdruckregler mit Ventil Typ 2421

Typ 42-14 · Typ 42-18



Anwendung

Differenzdruckregler für Fernwärmeversorgungsanlagen, ausgedehnte Heizungssysteme und industrielle Anlagen.

Für Differenzdruck-Sollwerte (Δp) von **0,05** bis **1,5 bar** · mit Ventilen Nennweite **DN 15** bis **50** · Nenndruck **PN 16** bis **40** · für flüssige und dampfförmige Medien von **5 °C** bis **220 °C**, für Luft und nicht brennbare Gase bis **80 °C**

Das Ventil **schließt**, wenn der Differenzdruck steigt.

Die Geräte regeln den Differenzdruck auf den eingestellten Sollwert.

Charakteristische Merkmale

- Geräusch- und wartungsarme, mediumgesteuerte P-Regler
- Geeignet für Kreislaufwasser, Wasser-Glykolgemische, Wasserdampf und Luft sowie für andere Flüssigkeiten, Gase und Dämpfe, wenn diese die Eigenschaften der Stellmembran nicht beeinflussen
- Ventilgehäuse wahlweise aus Grauguss, Sphäroguss, Stahlguss oder Schmiedestahl
- Besonders geeignet für Fernwärmeversorgungsanlagen

Ausführungen

Differenzdruckregler für den Einbau in die Vorlauf- oder Rücklaufleitung (siehe Anwendung).

Typ 42-14 (Bild 2) · mit Ventil Typ 2421 für DN 15 bis 50 und Antrieb Typ 2424 mit einstellbarem Sollwert · Abgedichtet zwischen Antrieb und Ventil

Typ 42-18 (Bild 1) · mit Ventil Typ 2421 für DN 15 bis 25 und Antrieb Typ 2428 mit festem Sollwert, eingestellt auf $\Delta p = 0,2; 0,3; 0,4$ oder $0,5$ bar · Abgedichtet zwischen Antrieb und Ventil

Ausführung nach **ANSI** und **JIS** auf Anfrage.

Sonderausführung mit FPM-Membran für Mineralöle. Ausführung für andere Öle auf Anfrage.

Zubehör

Notwendige Zubehörteile – z. B. Schneidringverschraubung, Nadeldrosselventile, Ausgleichgefäße und Steuerleitungen – sind im Typenblatt T 3095 aufgeführt.

Bestelltext

Differenzdruckregler Typ 42-14 / 42-18

DN ..., PN ..., Gehäusewerkstoff...

Sollwert/Sollwertbereich ... bar

evtl. Sonderausführung ...

Zubehör ...



Bild 1 · Differenzdruckregler Typ 42-18



Bild 2 · Differenzdruckregler Typ 42-14

Wirkungsweise (Bilder 3 und 4)

Das Ventil wird in Pfeilrichtung durchströmt. Die Stellung des Kegels (3) beeinflusst dabei den Differenzdruck über die zwischen Sitz (2) und Kegel freigegebene Fläche.

Der zu regelnde Differenzdruck wird auf die Stellmembran (12) übertragen und dort in eine Kraft umgeformt. Diese Kraft verstellt den Kegel in Abhängigkeit von der Kraft der Sollwertfedern (14).

Bei Typ 42-14 ist der Sollwert an der SollwertEinstellung (17) einstellbar.

Bei Typ 42-18 bestimmen die im Antrieb eingebauten Sollwertfedern (14) den Sollwert.

Die Antriebe Typ 2424 und 2428 sind mit einem Kraftbegrenzer mit internem Überströmer (21) ausgerüstet. Er begrenzt die auf die Kegelstange übertragene Kraft und schützt Sitz und Kegel vor Überlastung. Zum Schutz des Verbrauchers öffnet der interne Überströmer, wenn z. B. bei einem Einsatz in der Rücklaufleitung das Motorventil schließt und am Wärmeübertrager ein Vakuum entsteht.

Bei allen Ausführungen übernehmen Steuerleitungen die Übertragung des Plus- und Minusdruckes.

Bei beiden Typen ist der Druck im Ventil vom Druck im Antrieb getrennt ¹⁾.

Einbau des Ventils und Anbau des Antriebs

Ventil und Antrieb werden in getrennten Verpackungen geliefert. Der Antrieb kann vor oder nach dem Einbau des Ventils durch die Überwurfmutter mit dem Ventil verbunden werden

Generell ist zu beachten ...

- Einbau der Ventile in waagrecht verlaufende Rohrleitungen,
- Durchflussrichtung entsprechend dem Pfeil auf dem Gehäuse,
- vor dem Ventil einen Schmutzfänger – z. B. Typ 2 NI von SAMSON – einbauen.



Zulässige Einbaulagen

- Antrieb hängend (siehe Foto): alle Nennweiten.
- Antrieb hängend oder stehend: alle Nennweiten und gleichzeitig max. 120 °C.
- Antriebslage beliebig: alle Nennweiten mit fester Kegelführung und gleichzeitig max. 120 °C.
- Antrieb zur Seite: Ausführungen mit fester Kegelführung.
- **Dampfregelung:** Antrieb immer **hängend**.

Nähere Einzelheiten finden Sie in EB 3001.

- 2 Sitz
- 3 Kegel
- 7 Kegelstange
- 12 Stellmembran
- 13 Steuerleitung
- 14 Sollwertfeder(n)
- 17 SollwertEinstellung
- 21 Kraftbegrenzer mit internem Überströmer

¹⁾ Ab Produktionsdatum Juli 2010 entfällt das dazu seither erforderliche Zwischenstück. Die Abdichtung ist jetzt im Antrieb integriert.



Bild 3 · Differenzdruckregler Typ 42-14, Antrieb Typ 2424



Bild 4 · Differenzdruckregler Typ 42-18, Antrieb Typ 2428

Tabelle 1 · Technische Daten

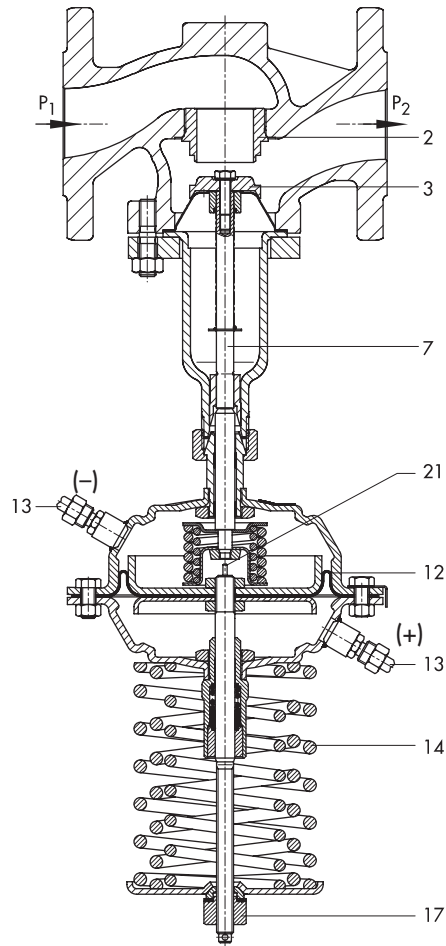
Typ		42-14	42-18
Nennweite	DN	15 bis 50	15 bis 25
Nenndruck	PN	16, 25 oder 40 (nach DIN EN 12516-1)	
Max. zul. Temperatur	Gehäuse	siehe Druck-Temperatur-Diagramm	
	Antrieb	mit Ausgleichsgefäß: Dampf und Flüssigkeiten bis 220 °C ohne Ausgleichsgefäß: Flüssigkeiten bis 150 °C Luft und Gase bis 80 °C	
Membranfläche des Antriebes		320 cm ²	160 cm ²
Ansprechdruck des internen Überströmers über dem eingestellten Sollwert		0,6 bar	1,2 bar
Sollwertbereiche	bar	0,05 bis 0,25	0,1 bis 0,6; 0,2 bis 1 0,5 bis 1,5
Max. zul. Betriebsdruck bei Doppelmembranantrieb		25 bar	40 bar
Leckageklasse nach DIN EN 60534-4		≤ 0,05 % vom K _{VS} -Wert	

Kenndaten für die Durchflussberechnung nach DIN EN 60534, Teil 2-1 und 2-2: F_L = 0,95; x_T = 0,75

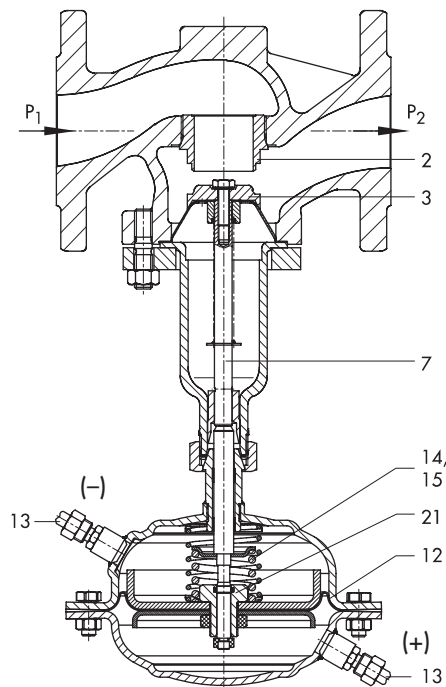
Tabelle 2 · Werkstoffe · Werkstoffnummern nach DIN EN

Ventil Typ 2421				
Nenndruck		PN 16	PN 25	PN 16/25/40
Ventilgehäuse		Grauguss EN-JL1040	Sphäroguss EN-JS1049	Stahlguss 1.0619 Korrosionsfester Schmiedestahl 1.4571 ¹⁾
Sitz und Kegel		korrosionsfester Stahl 1.4305 1.4571		
Kegelstange		1.4310		
Unterteil		P265GH (1.0305) 1.4571		
Gehäusedichtung		Grafit mit metallischem Träger		
Antrieb Typ 2424 und 2428				
Membranschalen		DD 11 1.4301		
Membran		EPDM ²⁾ mit Gewebereinlage		
Führungsbuchse		DU-Buchse PTFE		

1) nur DN 15, 25, 40 und 50

2) Sonderausführung für Mineralöle: FPM (FKM)

Tabelle 3 · K_{VS}-Werte, z-Werte und maximal zulässige Differenzdrücke

Nennweite	DN	15	20	25	32	40	50
Sitzdurchmesser	mm	14	19	22	32	32	40
Hub	mm	10					
K _{VS} -Wert ¹⁾	normal	4	6,3	8	16	20	32
	reduziert	0,1; 0,4; 1,0; 2,5; 4			6,3	-	
z-Wert ²⁾		0,65	0,6	0,55		0,45	0,4
Differenzdruck ²⁾ Δp in bar	Typ 42-14	25	16	14	6		4
	Typ 42-18				-		

1) Mikrogarnitur ist möglich

2) für normalen K_{VS}-Wert

Druck-Temperatur-Diagramm – nach DIN EN 12516-1 –

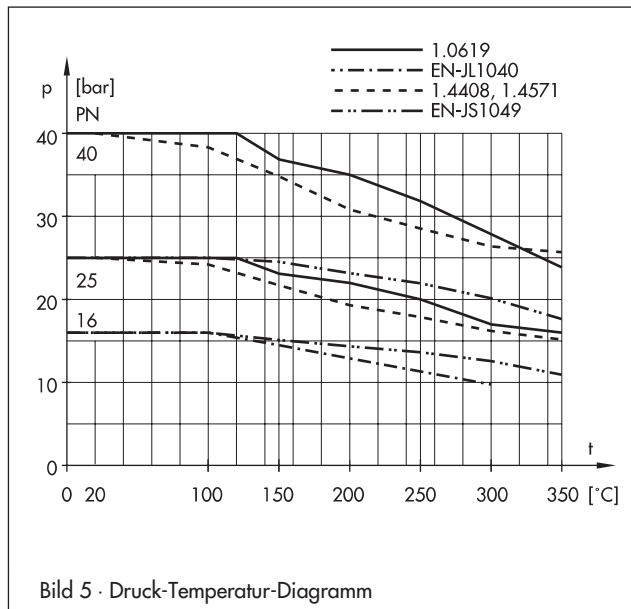

Anwendung

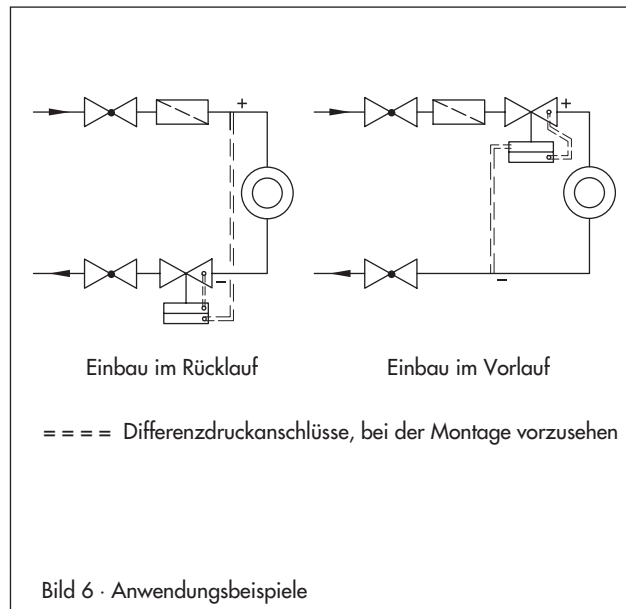

Abmessungen

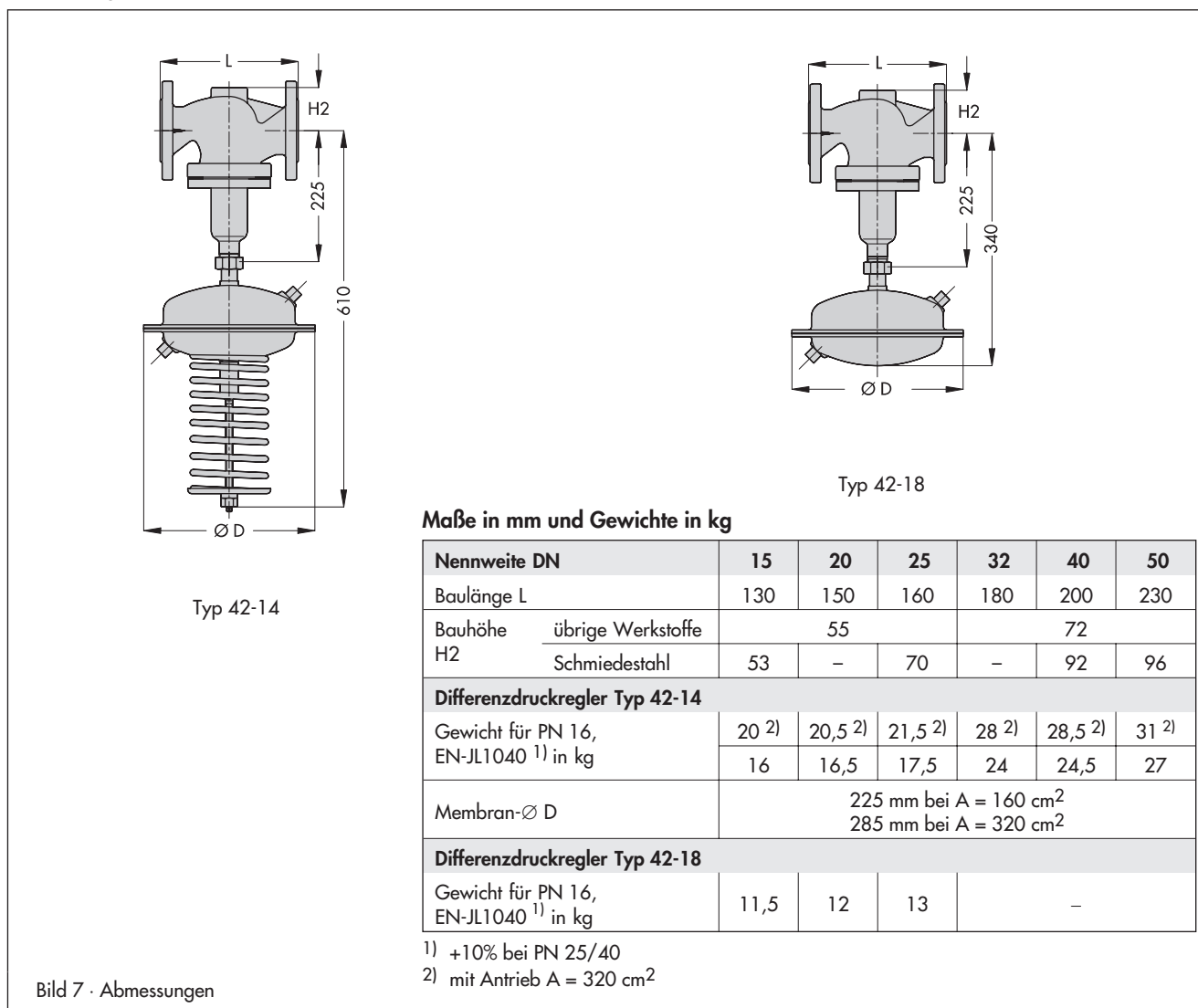

Technische Änderungen vorbehalten.



SAMSON AG · MESS- UND REGELTECHNIK
Weismüllerstraße 3 · D-60314 Frankfurt am Main
Telefon: 069 4009-0 · Telefax: 069 4009-1507
Internet: <http://www.samson.de>

T 3001

2011-05