

Anwendung

Kopplung von mehreren Reglern der Automationsserie TROVIS 5100, 5400 und 5500 über ein Modem an eine Leitstation



Der Leitungsteiler TROVIS 5486 verteilt das RS-232-C-Signal einer Modemschnittstelle X1 auf zwei Schnittstellen-Ports: den Port X3 für einen Regler, der das Modem ansteuert, und den Port X2 für einen oder mehrere weitere Regler. Er ermöglicht es so, zwei oder mehr Regler ohne Koppelrechner über ein Modem an eine Leitstation anzukoppeln.

Der Regler am Port X3 arbeitet immer mit RS-232-C-Signal. Für ihn muss die Modemfunktion aktiviert sein.

Regler am Port X2 können mit RS-232-C- oder RS-485-Schnittstelle ausgestattet sein. Für sie darf die Modemfunktion nicht aktiviert sein.

Ein Anwendungsbeispiel wird auf der folgenden Seite gezeigt.

Die Verbindungskabel (6-polige RJ 12-Stecker) sowie das Modemkabel (handelsüblicher, 9-poliger Sub-D-Stecker, weiblich) sind nicht im Lieferumfang enthalten.

Ausführungen

TROVIS 5486 Leitungsteiler mit drei Schnittstellenports, Spezifikation s. Tabelle „Technische Daten“

Zubehör

Busverteiler 1-fach 1400-6169

- für Wandmontage
- eine RJ 12-Buchse

Busverteiler 4-fach 1400-7140

- für Hutschienenmontage
- vier RJ 12-Buchsen

Kabelkonverter RS 232/RS 485 (4-Leiter) 1400-7308

Länge 1,5 m

Kabelkonverter RS 232/RS 485 (2-Leiter) 1400-8800

Länge: 1,5 m

Bus-Verbindungskabel RJ 12/RJ 12

- Stecker/Stecker
- 0,8 m 8801-2804
- 1,6 m 8801-2805
- 3,0 m 8801-2806



Bild 1 · Leitungsteiler TROVIS 5486

Technische Daten (Leitungsteiler TROVIS 5486)

Datenübertragung	asynchron, voll-/halbduplex oder simplex
Schnittstelle X1	RS-232-C, 9-polige SUB-D-Buchse
Schnittstelle X2	RS-232-C / RS-485-Signal Übertragung über RJ 12-Buchse
Schnittstelle X3	RS-232-C, Übertragung über RJ 12-Buchse
Übertragungsgeschwindigkeit	0 bis 100000 Bit/s; codetransparent
Übertragungsdistanz	X1: V.24/RS-232-C: 15 m X2: V.24/RS-232-C: 15 m; RS-485 (4-Draht): 1200 m X3: V.24/RS-232-C: 15 m
Anzeigen	4 LEDs für Netz, TD, RD und Status
Isolation	galvanische Trennung der Schnittstelle X2 gegen X1 und X3 sowie PE; Netztrennung durch Transformator, Schutzleiter dient nur Störstromableitung
Trennspannung	420 V effektiv
Hilfsenergie	230 V AC, 50/60 Hz, andere auf Anfrage
Netzkabel	1,8 m; separat
Leistungsaufnahme	max. 3,5 VA
Störfestigkeit	entsprechend EN 61000-6-2
Störaussendung	entsprechend EN 61000-6-3
Umgebungstemperatur	5 bis 50 °C
Feuchtigkeit	0 bis 95 % relative Luftfeuchtigkeit
Gehäusematerial	Kunststoff ABS, schwarz, Rückseite Aluminium
Montage	mit Gummifüßen oder Klettbandern
Gewicht	0,4 kg

Maße in mm

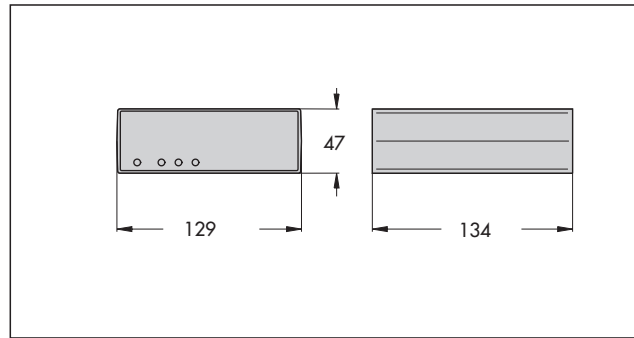

Elektrischer Anschluss



Bild 2 · Anwendungsbeispiel

Technische Änderungen vorbehalten.

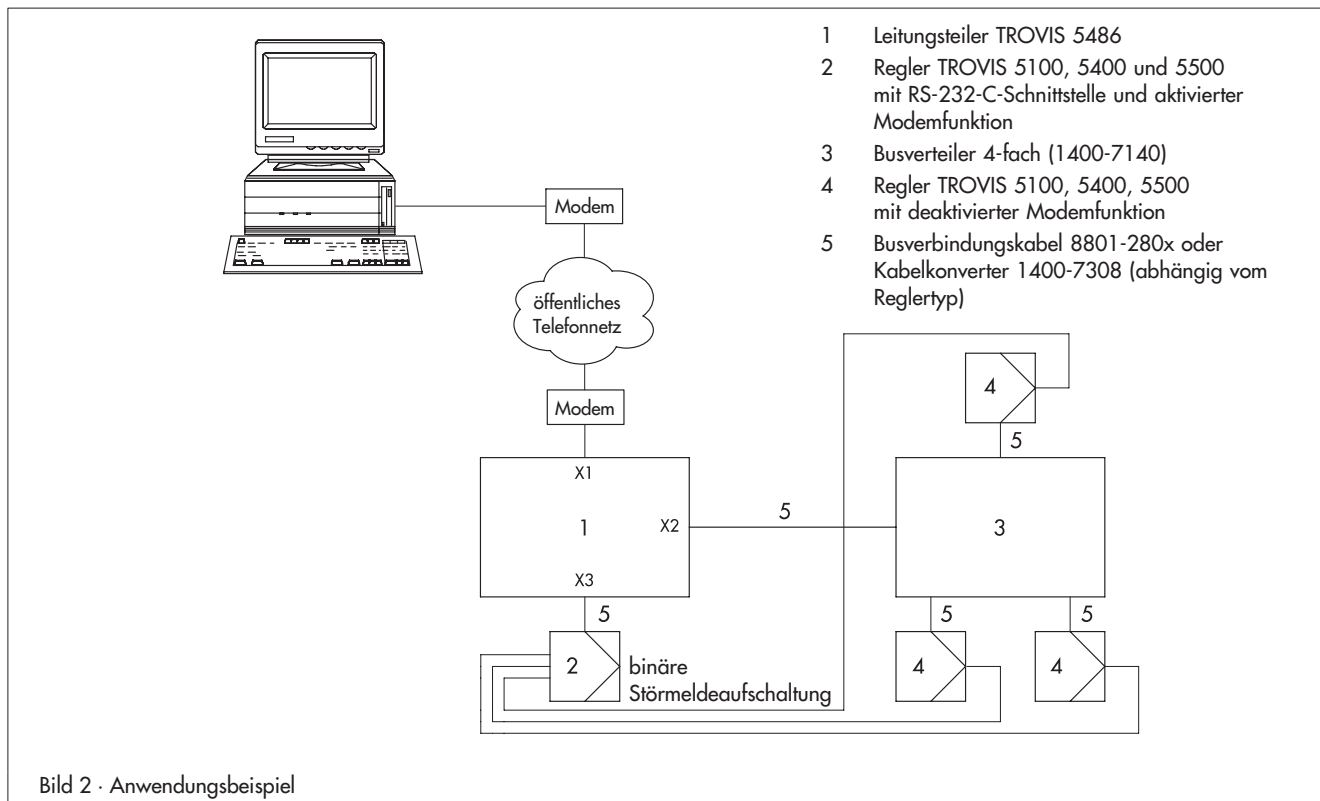
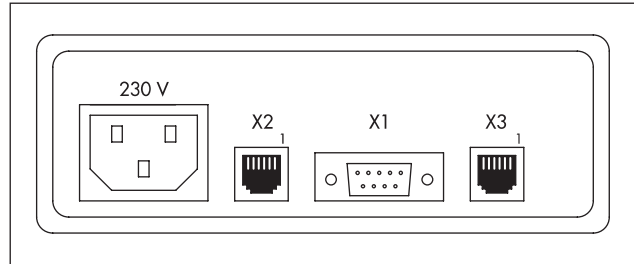