

# Elektrisches Stellventil mit Kombiniertem Regler mit Hubantrieb



## Typ 3222 N/5757

### Einsitz-Durchgangsventil Typ 3222 N

#### Anwendung

Stellventile für die Heizungs-, Lüftungs- und Klimatechnik, besonders geeignet für Nahwärme und große Heiznetze

DN 15 · PN 16 · bis 120 °C <sup>1)</sup> (Ausführung für aufbereitetes Wasser) · bis 80 °C (Ausführung für nicht brennbare Gase)



Die Stellventile bestehen aus einem Einsitz-Durchgangsventil Typ 3222 N und einem Kombinierten Regler mit Hubantrieb Typ 5757.

#### Besondere Merkmale:

- Einsitz-Durchgangsventil
- Ventil Typ 3222 N beiderseits mit Anschlussgewinde ISO 228/1- G 3/4 B zum Anschluss von Anschraubenden G 1/2, Anschweiß- oder Anlötenden
- Kraftschlüssiger Anbau
- Zusätzliches Isolierteil für den Einbau in isolierte Rohrleitungen lieferbar

#### Ausführungen

Anwendung in Trinkwassererwärmungsanlagen im Durchflusssystem und bei Maschinenbau-Anwendungen		
Typ 3222 N/5757	PN 16	DN 15
Heizungsanwendung		
Typ 3222 N/5757-7	PN 16	DN 15



Bild 1 · Elektrisches Stellventil mit Kombiniertem Regler mit Hubantrieb Typ 3222 N/5757

#### Ebenfalls lieferbar:

- Einsitz-Durchgangsventil Typ 3222 N mit elektrischem Antrieb, siehe Typenblatt T 5867
- Einsitz-Durchgangsventile Typ 3222 (DN 15 bis 50) mit Kombiniertem Regler mit Hubantrieb, siehe T 5766
- Einsitz-Durchgangsventil Typ 3222 (DN 15 bis 50) mit elektrischem oder pneumatischem Antrieb, siehe T 5866

<sup>1)</sup> für gleitend gefahrene Nah- oder Fernwärmenetze

### Wirkungsweise

Antrieb und Ventil sind mit einer Überwurfmutter (6) kraftschlüssig miteinander verbunden. Für den Einsatz in isolierten Rohrleitungen wird ein Isolierteil angeboten.

Das Einsitz-Durchgangsventil wird in Pfeilrichtung durchströmt. Die Stellung des Ventilkegels (3) beeinflusst dabei den Volumenstrom über die zwischen Kegel und Ventilsitz (2) freigegebene Fläche.

Die lineare Antriebskraft wird über die Antriebsstange (7) direkt auf die Kegelstange (5) geleitet. Beim Ausfahren bewegt diese den Ventilkegel (3) in Schließrichtung. Bei einfahrender Antriebsstange folgt die Kegelstange durch die Kraft der Ventilfeeder (4) im Ventil der Bewegung.

### Einbau

Einbaulage beliebig, jedoch ...

- Vor dem Zusammenbau Antrieb – Ventil: Antriebsstange einfahren.
- Antrieb **nicht** hängend montieren.
- Sofern das Stellventil isoliert wird, ein Isolierteil verwenden. Antrieb und Überwurfmutter der Kupplung **nicht** isolieren!
- Max. zul. Umgebungstemperaturbereich beachten!

### Bestelltext

Elektrisches Stellventil mit Kombiniertem Regler mit Hubantrieb Typ 3222 N/5757-7, Typ 3222 N/5757  
DN 15, PN 16

### Zubehör:

Paar Anschraubenden G 1/2 /Paar Anschweißenden/  
Paar Anlötenden ( $d_i = 15$  oder  $d_i = 18$  mm),  
Isolierteil

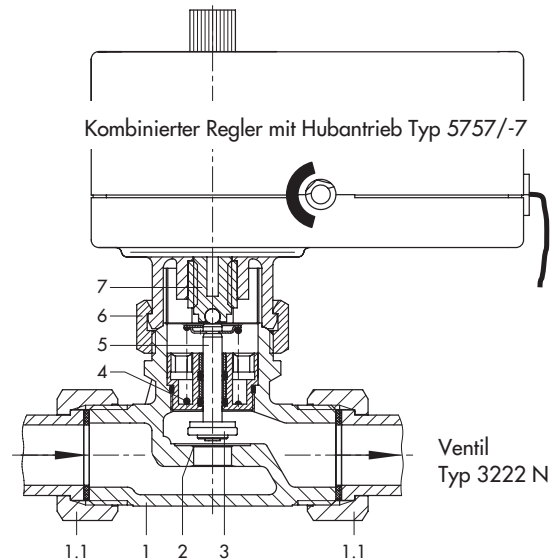

- 1 Ventilgehäuse
- 1.1 Überwurfschraubung mit Dichtung und Anschweißende (Zubehör)
- 2 Sitz
- 3 Kegel
- 4 Ventilfeeder
- 5 Kegelstange
- 6 Überwurfmutter
- 7 Antriebsstange

Bild 2 · Aufbau und Wirkungsweise Typ 3222 N/5757

**Tabelle 1 · Technische Daten** · Alle Drücke als Überdruck in bar

<b>Ventil Typ 3222 N</b>	
Nennweite	DN 15
Anschluss	ISO 228/1-G ¾ B
Anschlussart (optional)	Anschraubenden G ½ · Anschweißenden · Anlötenden
Nenndruck	PN 16
K <sub>V5</sub> -Wert Standard Sonderausführung	2,5 0,25 · 0,4 · 0,63 · 1 · 1,6
Ventilhub	6 mm
Kennlinie	gleichprozentig
Druckentlastung	keine
Max. zul. Differenzdruck Δp	6 bar
Dichtungsart K <sub>V5</sub> ≤ 1 K <sub>V5</sub> = 1,6 und 2,5	metallisch dichtend weich dichtend
Leckdurchfluss (Klasse I nach DIN EN 60534)	< 0,05 % vom K <sub>V5</sub> -Wert
Max. zul. Temperatur	120 °C
Max. zul. Mediumtemperatur aufbereitetes Wasser nicht brennbare Gase	120 °C 80 °C
z-Wert	0,43

**Tabelle 2 · Werkstoffe** · Werkstoff-Nr. nach DIN EN

<b>Ventil Typ 3222 N</b>		
Ventilgehäuse	CW602N (Messing)	
Kegel	bis K <sub>V5</sub> = 1	1.4305
	K <sub>V5</sub> = 1,6; 2,5	1.4305 mit EPDM-Dichtring
Kegelstange	1.4305	
Sitz	bis K <sub>V5</sub> = 1	1.4305
	K <sub>V5</sub> = 1,6; 2,5	CW602N (Messing)
Ventilfeder	1.4310 K	
Anschweißenden	1.0254 (St 37)	
Anschraubenden	Messing	
Anlötenden	CC491K (Rotguss, Rg 5)	
Isolier-Zwischenstück	1.4305, CW617N (Messing), PTFE, EPDM, FPM	
<b>Kombinierter Regler mit Hubantrieb Typ 5757/-7</b>		
Gehäuse	Kunststoff (PPO)	
Überwurfmutter	Messing	

Abmessungen in mm

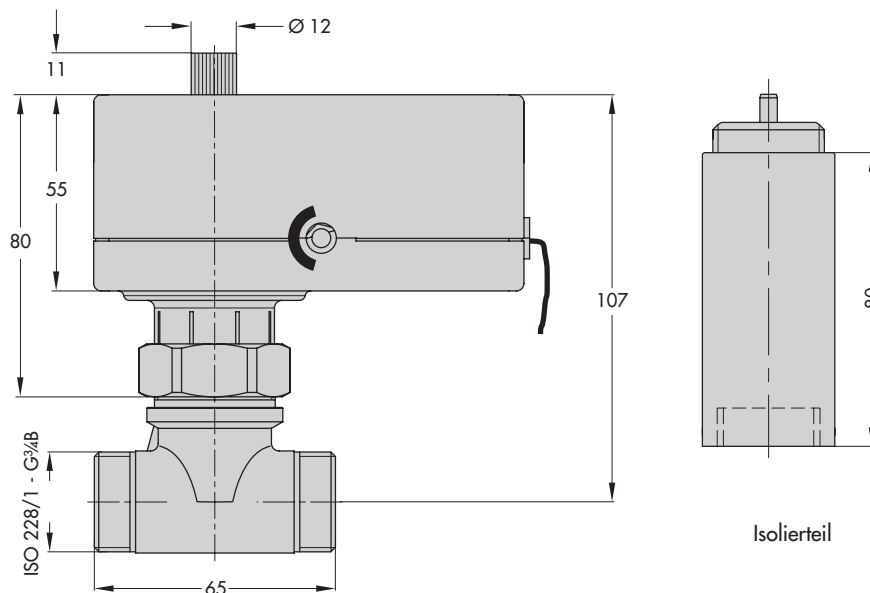

Isolierteil

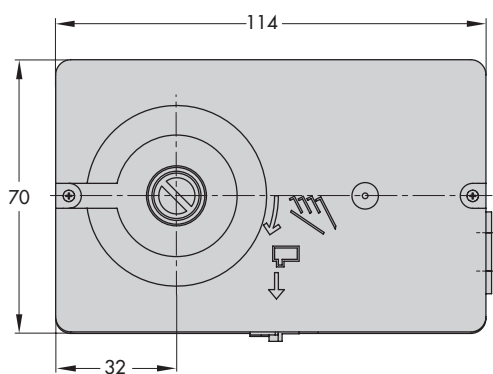

Typ 3222 N/5757, 3222 N/5757-7

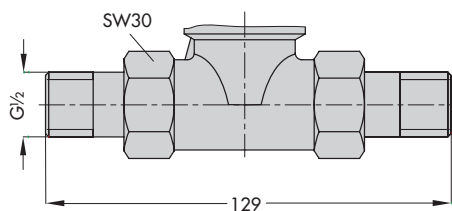

Stellventil mit Anschraubenden

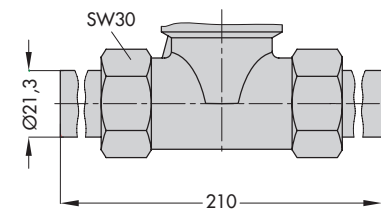

Stellventil mit Anschweißenden

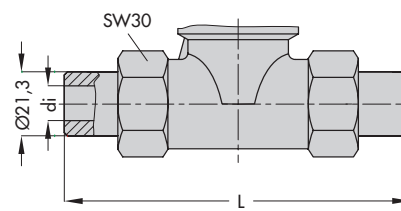

Stellventil mit Anlötenden

**Gewicht**

Ventilgehäuse ohne Antrieb: 0,3 kg  
mit Antrieb: 1,0 kg

**Anlötenden - Maße in mm**

Innen-Ø di	15	18
Länge L	107	103

Bild 3 · Abmessungen und Gewicht

Technische Änderungen vorbehalten.



SAMSON AG · MESS- UND REGELTECHNIK  
Weismüllerstraße 3 · 60314 Frankfurt am Main  
Telefon 069 4009-0 · Telefax 069 4009-1507  
Internet: <http://www.samson.de>

**T 5767**

2009-05