

### Anwendung

Stellventil für die Verfahrenstechnik bei hohen industriellen Anforderungen, insbesondere bei hohen Drücken und Temperaturen

**Nennweite** DN 80 bis 500  
**Nenndruck** PN 16 bis 400  
**Temperaturen** -200 bis +500 °C



Durchgangsventil Typ 3254 mit

- pneumatischem Antrieb Typ 3271 (Stellventil Typ 3254-1) oder
- pneumatischem Antrieb Typ 3277 (Stellventil Typ 3254-7) für den Anbau eines integrierten Stellungsreglers

Ventilgehäuse aus

- Stahlguss
- korrosionsfestem Stahlguss
- warmfestem oder kaltzähem Stahlguss

Geräuscharmer Ventilkegel

- metallisch dichtend
- weich dichtend oder
- metallisch eingeschliffen
- druckentlastet zur Beherrschung großer Differenzdrücke
- zusätzliche Kegelstangenführung im unteren Gehäuseflansch

Die im Baukastensystem ausgeführten Stellventile können mit verschiedenen Anbaugeräten ausgestattet werden:

Stellungsregler, Grenzsignalgeber, Magnetventile und andere Anbaugeräte nach DIN EN 60 534 und NAMUR-Empfehlung (Einzelheiten siehe Übersichtsblatt T 8350).

### Ausführungen

**Normalausführung** mit PTFE-Packung für Temperaturen von -10 bis 220 °C oder mit nachziehbarer Hochtemperaturpackung für -10 bis 350 °C, Nennweiten DN 80 bis 500, Nenndruck PN 16 bis 160

- **Typ 3254-1** (Bild 1) · Ventil Typ 3254 und Antrieb Typ 3271 mit 700 bis 2800 cm<sup>2</sup> Antriebsfläche (vgl. Typenblatt T 8310-2)
- **Typ 3254-7** · Ventil Typ 3254 und Antrieb Typ 3277 mit 700 cm<sup>2</sup> Antriebsfläche (vgl. T 8310-1)

### Weitere Ausführungen mit

- **Nenndrücke >PN 160 bis 400** · auf Anfrage
- **Anschweiß- oder Vorschuhenden** nach DIN EN 12 627
- **Strömungsteiler** · zur Reduzierung des Geräuschpegels, vgl. Typenblatt T 8081
- **Antikavitations-Garnitur AC-Trim** · vgl. T 8082, T 8083
- **Isolier- oder Balgteil** · vgl. Technische Daten
- **Heizmantel** · Einzelheiten auf Anfrage
- **zusätzlicher Handverstellung** · vgl. T 8310-1/-2



Bild 1 · Pneumatisches Stellventil Typ 3254-1 mit Antrieb Typ 3271

- **Ausführung nach US-amerikanischen Normen** · Nennweite NPS 3 bis 16, Class 150 bis 2500 (vgl. T 8061)
- **Handstellventil Typ 3254-3** · mit Handantrieb Typ 3273 für Ventile mit max. 30 mm Nennhub, vgl. Typenblatt T 8312
- **Elektrisches Stellventil Typ 3254-2** · auf Anfrage

### Wirkungsweise (Bilder 2 bis 4)

Das Ventil wird in Pfeilrichtung durchströmt. Die Stellung des Ventilkegels bestimmt dabei den Durchflussquerschnitt zwischen Ventilsitz und Kegel. Die zusätzliche Kegelstangenführung befindet sich im unteren Gehäuseflansch.

Reicht die Stellkraft des Antriebs bei hohen Drücken oder Differenzdrücken am Kegel nicht mehr aus, ist eine Druckentlastung vorzusehen (Bild 3).

Bild 4 zeigt eine Ausführung mit Metallbalgabdichtung. Ein Kontrollanschluss ermöglicht die Überwachung des korrosionsfesten Stahlbalges.

Die Stellventile können zur weiteren Reduzierung des Geräuschpegels mit einem Strömungsteiler St I (Bild 4) oder St III ausgerüstet werden (Einzelheiten siehe Typenblatt T 8081).

### Sicherheitsstellung

Je nach Anordnung der Druckfedern im Antrieb (Einzelheiten siehe Typenblatt T 8310-1 und T 8310-2) hat das Stellventil zwei Sicherheitsstellungen, die bei Ausfall der Hilfsenergie wirksam werden.

**"Antriebsstange durch Feder ausfahrend (FA)":**

bei Hilfsenergieausfall wird das Ventil geschlossen.

**"Antriebsstange durch Feder einfahrend (FE)":**

bei Hilfsenergieausfall wird das Ventil geöffnet.



Bild 2 · Stellventil Typ 3254-1 mit pneumatischem Antrieb Typ 3271



Bild 3 · Ventil Typ 3254 mit Anschweißenden und druckentlastetem Ventilkegel

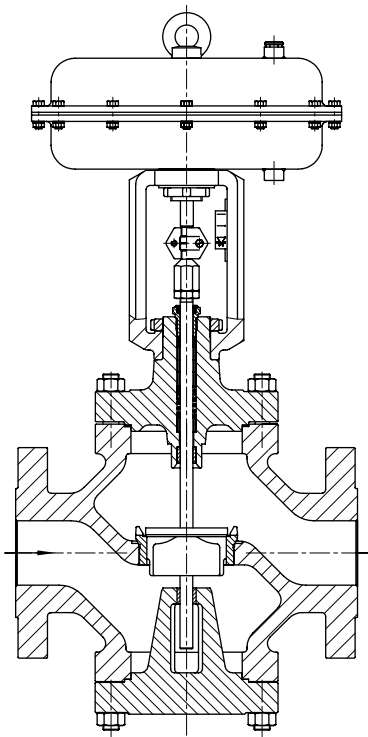

Bild 4 · Ventil Typ 3254 mit Strömungsteiler St I und zusätzlicher Metallbalgabdichtung mit Kontrollanschluss

**Tabelle 1 · Technische Daten für Typ 3254**

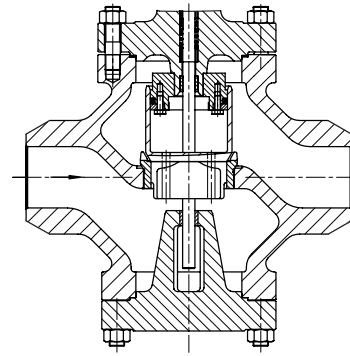
Werkstoff		Stahlguss · 1.0619	Stahlguss · 1.7357	Korrosionsfester Stahlguss 1.4581	
Nennweite <sup>1)</sup>	DN	80 ... 500		80 ... 100	150 ... 500
Nenndruck	PN	16 ... 160 <sup>2)</sup>	40 ... 160 <sup>2)</sup>	16 ... 160	16 ... 100 <sup>2)</sup>
Anschlussart	Flansche	alle DIN EN-Ausführungen			
	Anschweißenden	nach DIN EN 12 627			
Sitz-Kegel-Dichtung		metallisch dichtend, weich dichtend oder metallisch eingeschliffen			
Kennlinienform		gleichprozentig oder linear			
Stellverhältnis		50 : 1			
<b>Temperaturbereiche</b> in °C · Zulässige Betriebsdrücke gemäß Druck-Temperatur-Diagrammen (vgl. Übersichtsblatt T 8000-2)					
Gehäuse ohne Isolierteil		-10 ... 220 · bis 350 °C mit HT-Packung			
Gehäuse mit	Isolierteil	-10 ... 400	-10 ... 500	-10 ... 450	
	Balgteil	-10 ... 400	-10 ... 500	-10 ... 450	
Ventilkegel <sup>3)</sup>	Standard	metallisch dichtend	-250 ... 500		
		weich dichtend	-200 ... 220		
	druckentlastet	PTFE-Ring	-200 ... 220		
		Grafit-Ring	220 ... 500		
<b>Leckageklasse</b> nach DIN EN 1349: 2000					
Ventilkegel	Standard	metallisch dichtend	IV		
		weich dichtend	VI		
		met. eingeschliffen	IV-S2 · ab DN 100: IV-S1		
	druckentlastet metallisch dichtend	mit PTFE-Ring: IV · mit Grafit-Ring: III			

<sup>1)</sup> DN 400 in PN 40 und PN 100; DN 500 in PN 40

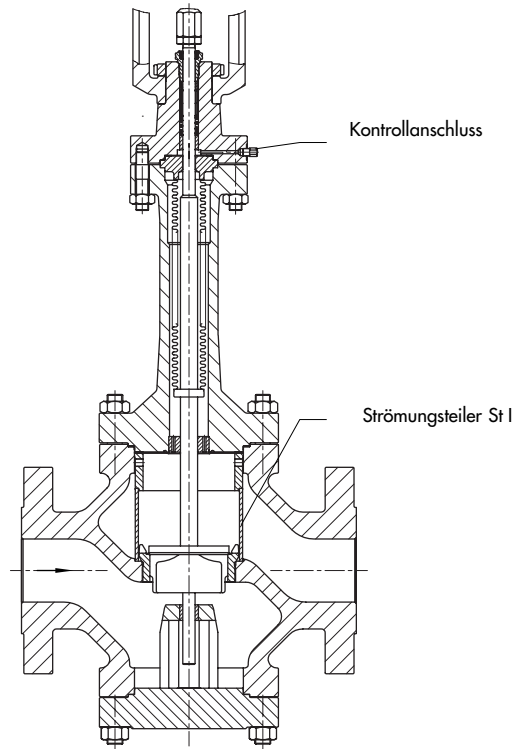
<sup>2)</sup> Bis PN 400 auf Anfrage.

<sup>3)</sup> Nur in Verbindung mit geeigneten Gehäusewerkstoffen.

**Tabelle 2 · Werkstoffe**

Normalausführung		Stahlguss · 1.0619	Stahlguss · 1.7357	Korrosionsfester Stahlguss 1.4581
Gehäuse und Flansche <sup>1)</sup>				
Sitz und Kegel <sup>2)</sup>	metallisch dichtend	1.4006/1.4008		1.4571/1.4581
	Weichdichtung	PTFE mit 15 % Glasfaser		
	Druckentlastung	PTFE mit Kohle · Grafit		
Führungsbuchsen		1.4112		2.4610
Stopfbuchsenpackung		V-Ring-Packung PTFE mit Kohle, Feder 1.4310 oder HT-Packung		
Gehäusedichtung		Metall		
Isolierteil		1.0619/1.7335		1.4571
<b>Metallbalgabdichtung</b>				
Zwischenstück		1.0619/1.7335		1.4571
Metallbalg		1.4571		
Heizmantel		1.4541		

<sup>1)</sup> Siehe auch Druck-Temperatur-Diagramme im Übersichtsblatt T 8000-2.  
Werkstoff für Temperaturen über 500 °C: 1.7380  
für Tieftemperatureinsatz 1.6220 oder 1.4308.

<sup>2)</sup> Sitze und metallisch dichtende Kegel auch stellitiert oder Kegel aus Vollstellit lieferbar.

**Tabelle 3 · Lieferbare K<sub>vs</sub>-Werte** · Ausführungen in grau unterlegten Feldern auch mit druckentlastetem Kegel lieferbar

**Tabelle 3a · Übersicht mit Strömungsteiler St I (K<sub>vsI</sub>) und St III (K<sub>vsIII</sub>)**

K <sub>vs</sub>		63	100	160	250	360	630	1000	1500	2000	2500	4000
K <sub>vsI</sub>		57	90	144	225	320	560	900	1350	1800	2250	3600
K <sub>vsIII</sub>		47	75	120	190	270	480	750	1100	1500	1900	3000
Sitz-∅	mm	63	80	100	125	150	200	250	300	350	400	500
Nennhub	mm	30			60			120				

**Tabelle 3b · Ausführungen ohne Strömungsteiler**

K <sub>vs</sub>		63	100	160	250	360	630	1000	1500	2000	2500	4000
DN												
80		•	•									
100		•	•	•								
150		•	•	•	•	•						
200			•	•	•	•	•					
250			•	•	•	•	•	•				
300				•	•	•	•	•	•			
400						•	•	•	•	•	•	
500										•	•	•

**Tabelle 3c · Ausführungen mit Strömungsteiler St I**

K <sub>vsI</sub>		57	90	144	225	320	560	900	1350	1800	2250	3600
DN												
80		•	•									
100		•	•	•								
150		•	•	•	•	•						
200			•	•	•	•	•					
250			•	•	•	•	•	•				
300				•	•	•	•	•	•			
400						•	•	•	•	•	•	
500										•	•	•

**Tabelle 3d · Ausführungen mit Strömungsteiler St III**

K <sub>vsIII</sub>		47	75	120	190	270	480	750	1100	1500	1900	3000
DN												
100		•										
150		•	•	•	•							
200			•	•	•	•						
250				•	•	•	•					
300				•	•	•	•	•				
400						•	•	•	•	•		
500										•	•	•

**Tabelle 4a · Zulässige Differenzdrücke  $\Delta p$  für Ventile mit metallisch dichtendem Kegel ohne Druckentlastung, ohne Metallbalgabdichtung · Sicherheitsstellung "Ventil ZU"**

Grau unterlegte Signalbereiche entsprechen dem Normalfall, d. h. der Anwendung bei Nennhub · Nicht unterlegte Werte gelten für maximal vorgespannte Federn · Klammerwerte sind für halben Hub gültig

Tabelle 4a · Sicherheitsstellung "Ventil ZU" (FA)												
Nenn-Signalbereich (bar) bei Antrieb (cm <sup>2</sup> )	700		0,2...1,0	0,4...1,2 (0,8...1,2)	0,4...2,0	0,8...2,4 (1,6...2,4)	0,6...3,0	1,2...3,6 (2,4...3,6)	1,4...2,3 (1,85...2,3)	2,1...3,3 (2,7...3,3)	2,35...3,8 (3,05...3,8)	2,6...4,3 (3,45...4,3)
	1400											
	2800		0,9...1,6	1,1...1,8 (1,25...1,6)	1,0...2,1	1,25...2,35 (1,55...2,1)	1,1...2,6	1,5...3,0 (1,85...2,6)				
	2x2800											
Erforderlicher Zuluftdruck			Federendwert + 0,2 bar									
DN	K <sub>vs</sub>	Antrieb cm <sup>2</sup>	$\Delta p$ bei p <sub>2</sub> = 0									
80 100	63	700	-	6,5	6,5	14,5	10,5	22,6	26,7	40,8	45,9	50,9
		1400	-	(30,7)	-	(63)	-	(79,2)	-	(81,2)	-	(97,4)
150	63	700	-	6,2	6,2	14,3	10,2	22,4	26,4	40,6	45,6	50,7
		1400	-	(30,4)	-	(62,8)	-	(78,9)	-	(81)	-	(97,1)
80 100	100	700	-	-	-	8,8	6,3	13,8	16,4	25,1	28,2	31,4
		1400	-	(18,8)	-	(38,9)	-	(48,9)	-	(50,2)	-	(60,2)
150	100	700	-	-	-	8,6	6,2	13,7	16,2	24,9	28,1	31,2
		1400	-	(18,7)	-	(38,7)	-	(48,8)	-	(50)	-	(60)
200 250	100	700	-	-	-	8,4	5,9	13,4	15,9	24,7	27,8	30,9
		1400	-	(18,4)	-	(38,5)	-	(48,5)	-	(49,7)	-	(59,8)
100	160	700	-	-	-	5,5	-	8,7	10,3	15,9	17,9	19,9
		1400	-	(11,9)	-	(24,7)	-	(31,2)	-	(32)	-	(38,4)
150	160	700	-	-	-	5,4	-	8,6	10,2	15,8	17,8	19,8
		1400	-	(11,8)	-	(24,6)	-	(31)	-	(31,9)	-	(38,3)
200 bis 300	160	700	-	-	-	5,2	-	8,4	10	15,6	17,7	19,7
		1400	-	(11,6)	-	(24,5)	-	(30,9)	-	(31,7)	-	(38,1)
150	250	1400	-	-	-	7,4	4,4	9,5	10,5	13,6	12,6	16,7
		2800	(15,6)	(32,1)	(40,3)	(48,5)	-	(24,9)	-	(31)	-	(37,2)
200 bis 300	250	1400	-	-	-	7,3	4,2	9,4	10,4	13,5	12,5	16,6
		2800	(15,5)	(32)	(40,2)	(48,4)	-	(24,7)	-	(30,9)	-	(37,1)
		2x2800	(33)	(64)	(80,2)	(96,8)	-	(49,4)	-	(61,8)	-	(74,2)
150	360	1400	-	-	-	5,1	-	6,5	7,2	9,4	8,6	11,5
		2800	(10,8)	(22,2)	(27,9)	(33,6)	-	(17,2)	-	(21,5)	-	(25,7)
200 bis 400	360	1400	-	-	-	5	-	6,4	7,1	9,3	8,6	11,4
		2800	(10,7)	(22,1)	(27,8)	(33,5)	-	(17,1)	-	(21,4)	-	(25,7)
		2x2800	(21,4)	(44,2)	(55,6)	(67)	-	(34,2)	-	(42,8)	-	(51,4)
200 bis 400	630	1400	-	-	-	-	-	-	-	5,1	4,7	6,3
		2800	(5,9)	(12,3)	(15,5)	(18,8)	-	(9,5)	-	(11,9)	-	(14,3)
		2x2800	(11,8)	(24,6)	(31)	(37,6)	-	(19)	-	(23,8)	-	(28,6)
250 bis 400	1000	2800	-	-	4,8	5,8	4,2	5,3	4,8	6	5,3	7,3
		2x2800	-	7,4	9,6	11,6	8,4	10,6	9,6	12	10,6	14,6
300 400	1500	2800	-	-	-	4	-	-	-	4,1	-	5
		2x2800	-	5	6,6	8	5,8	7,2	6,6	8,2	7,2	10
400 bis 500	2000	2800	-	-	-	-	-	-	-	-	-	-
		2x2800	-	-	4,8	5,8	4,2	5,2	4,8	6	5,2	7,4
	2500	2800	-	-	-	-	-	-	-	-	-	-
		2x2800	-	-	-	4,4	-	4	-	4,6	4	5,6
500	4000	2x2800	-	-	-	2,7	-	2,5	-	2,9	-	3,4

**Tabelle 4b · Zulässige Differenzdrücke  $\Delta p$  für Ventile mit metallisch dichtendem Kegel ohne Druckentlastung, ohne Metallbalgabdichtung; Sicherheitsstellung "Ventil AUF"**

Tabelle 4b · Sicherheitsstellung "Ventil AUF" (FE)						
Nenn-Signalsbereich (bar) bei Antrieb (cm <sup>2</sup> )		700	0,2...1,0 (0,2 ... 0,6)			
		1400				
		2800				
		2x2800				
Erforderlicher Zuluftdruck		1,4	2,4	4,0	6,0	
DN	K <sub>vs</sub>	Antrieb (cm <sup>2</sup> )	$\Delta p$ bei p <sub>2</sub> = 0 bar			
80 100	63	700	6,5	26,7	59	99,4
		1400	(30,7)	(71)	(136)	–
150	63	700	6,2	26,4	58,7	99,2
		1400	(30,6)	(71)	(136)	–
80 100	100	700	–	16,3	36,4	61,5
		1400	(18,8)	(43,9)	(84)	(134)
150	100	700	–	16,2	36,2	61,3
		1400	(18,7)	(43,7)	(83,8)	(134)
200 250	100	700	–	15,9	35	61,1
		1400	(18,4)	(43,5)	(83)	(134)
100	160	700	–	10,2	23,1	39,1
		1400	(11,8)	(27,8)	(53,5)	(85,6)
150	160	700	–	10,2	23	39,1
		1400	(11,8)	(27,8)	(53,5)	(85,6)
200 bis 300	160	700	–	10,1	22,9	38,9
		1400	(11,6)	(27,7)	(53,4)	(85,5)
150	250	1400	–	13,6	30	50,6
		2800	(15,6)	(36,2)	(69)	–
200 bis 300	250	1400	–	13,5	29,9	50,4
		2800	(15,5)	(36,1)	(68,9)	–
		2x2800	(31)	(72)	(138)	–
150	360	1400	–	9,4	20,8	35
		2800	(10,8)	(25)	(47,8)	–
200 bis 400	360	1400	–	9,3	20,7	34,9
		2800	(10,7)	(25)	(47,8)	–
		2x2800	(21,4)	(50)	(95,6)	–
200 bis 400	630	1400	–	5,1	11,5	19,6
		2800	(5,9)	(13,9)	(26,8)	(42,8)
		2x2800	(11,8)	(27,8)	(53,6)	–
250 bis 400	1000	2800	–	6,8	15	25,3
		2x2800	–	13,6	30	50,6
300 400	1500	2800	–	4,7	10,4	17,5
		2x2800	–	9,4	20,8	35
400 bis 500	2000	2800	–	–	7,6	12,8
		2x2800	–	6,8	15,2	25,6
	2500	2800	–	–	5,8	9,8
		2x2800	–	5,2	11,6	19,6
500	4000	2x2800	–	–	7,4	12,5

#### Hinweise zu den Differenzdrucktabellen

Die Differenzdrucktabellen wurden unter folgenden Voraussetzungen erstellt:

- Strömung gegen Schließrichtung des Ventilkugels
- Ausführung mit metallisch dichtendem oder weich dichtendem Kegel
- Ausführung mit PTFE-Stopfbuchse
- Tabellen 4a und 4b für Kegel ohne Druckentlastung mit Nachdruck p<sub>2</sub> = 0 bar
- Bei den aufgeführten maximalen Differenzdrücken und den zuvor genannten Bedingungen wird der in Tabelle 1 angegebene Leckdurchfluss nicht überschritten
- Alle Druckangaben in bar (Überdruck)
- Der angegebene Differenzdruck kann durch das Druck-Temperatur-Diagramm begrenzt werden.

**Hinweis zur Sicherheitsstellung "Ventil ZU":** Bei Antrieben mit reduzierten Hüben sind immer vorgespannte Federbereiche einzusetzen.

**Achtung:** Zulässige Differenzdrücke für Sonderausführungen mit weich dichtendem oder eingeschliffenem Kegel, mit Metallbalgabdichtung oder druckentlastetem Kegel mit Grafitring erhalten Sie auf Anfrage.

**Tabelle 5 · Zulässige Differenzdrücke  $\Delta p$  für Ventile mit metallisch dichtendem, druckentlastetem Kegel mit PTFE-Ring, ohne Metallbalgabdichtung**

Grau unterlegte Signalbereiche entsprechen dem Normalfall, d. h. der Anwendung bei Nennhub · Nicht unterlegte Werte gelten für maximal vorgespannte Federn · Klammerwerte sind für halben Hub gültig

Tabelle 5a · Sicherheitsstellung "Ventil ZU" (FA)									5b · "Ventil AUF" (FE)		
Nenn-Signalebereich (bar) bei Antrieb (cm <sup>2</sup> )	700	0,4...2,0	0,8...2,4	–	–	0,6...3,0	1,2...3,6	0,4...2,0 (0,4 ... 1,2)			
	1400		0,8...2,4 (1,6...2,4)	0,5...2,5	1,0...3,0 (2,0...3,0)	–	–				
	2800					0,6...3,0	1,2...3,6 (2,4...3,6)				
	2x2800										
Erforderlicher Zuluftdruck			Federendwert + 0,2 bar						2,4	4,0	6,0
DN	K <sub>vs</sub>	Antrieb cm <sup>2</sup>	$\Delta p$ bei p <sub>2</sub> = 0 bar								
80 100	100	700	48,1	144	–	–	96,9	243	48,1	400	400
		1400	–	(400)		(400)	–	–	(400)	(400)	(400)
100	160	700	37,2	135	–	–	85,9	232	37,2	400	400
		1400	–	(400)	–	(400)	–	–	(400)	(400)	(400)
150	160	700	13,9	53,9	–	–	33,9	93,8	13,9	173	373
		1400	–	(293)	–	(373)	–	–	(213)	(400)	(400)
200 bis 300	160	700	4,6	20,2	–	–	12,4	35,8	4,6	67	145
		1400	–	(113)	–	(145)	–	–	(82,6)	(207)	(363)
150	250	1400	48,3	128	68,2	168	–	–	48,3	367	400
		2800	–	(236)	–	(298)	–	(361)	(400)	(400)	(400)
200 250	250	1400	18	49,2	25,8	64,8	–	–	18	143	298
		2800	–	(236)	–	(298)	–	(361)	(174)	(400)	(400)
150	360	1400	42,6	122	62,6	162	–	–	42,7	362	400
		2800	–	(400)	–	(400)	–	(400)	(400)	(400)	(400)
200 bis 400	360	1400	15,8	47	23,6	62,6	–	–	15,8	140	296
		2800	–	(234)	–	(296)	–	(359)	(172)	(400)	(400)
		2x2800	–	(400)	–	(400)	–	(400)	(344)	(400)	(400)
200 bis 400	630	1400	11,4	42,6	19,2	58,2	–	–	11,4	136	292
		2800	–	(230)	–	(292)	–	(355)	(167)	(400)	(400)
		2x2800	–	(400)	–	(400)	–	(400)	(334)	(400)	(400)
250 bis 400	1000	2800	38,3	100	53,9	132	69,4	163	38,3	288	400
		2x2800	76,6	200	107,8	264	138,8	326	76,6	400	400
300 400	1500	2800	33,9	96,3	49,5	127	65,1	158	33,9	283	400
		2x2800	67,8	192	99	254	130	316	67,8	400	400
400 bis 500	2000	2800	29,5	91,9	45,1	123	60,7	154	29,5	279	400
		2x2800	59	184	90,2	246	121	308	59	400	400
	2500	2800	25,1	87,5	40,7	118	56,3	150	25,1	274	400
		2x2800	50,2	175	81,4	236	112	300	50,2	549	400
500	4000	2800	16,5	78	32	110	47	141	16	265	400
		2x2800	33	156	64	220	94	282	32	400	400

**Tabelle 7 · Maße in mm für Typ 3254-1 und Typ 3254-7 in Normalausführung**

Ventil	DN	80	100	150	200	250	300	400	500
Länge L	PN 10... 40	310	350	480	600	730	850	1100	1250
	PN 63...160	380	430	550	650	775	900	1150	1400
H1 bei Antrieb	700 cm <sup>2</sup>	462	482	732	805	-			
	1400 cm <sup>2</sup>	517	537	732	805	860	-		
	2800 cm <sup>2</sup>	702	722	817	890	1094	1290	1290	1470
H2	PN 10... 40	175	207	288	390	410	480	560	630
	PN 63...160	222	249	338	390	410	480	650	735

Antrieb	cm <sup>2</sup>	700	1400	2800	2 x 2800
Membran-Ø D		390	530	770	
H		200	287	620	1130
H3 <sup>1)</sup>		190	610	650	
Gewinde		M 30 x 1,5	M 60 x 1,5	M 100 x 2	
α (bei Antrieb Typ 3271)		G 3/8 (3/8 NPT)	G 3/4 (3/4 NPT)	G 1 (1 NPT)	
α2 (bei Antrieb Typ 3277)		G 3/8 (3/8 NPT)	-		

<sup>1)</sup> minimaler freier Abstand für Ausbau des Antriebs

**Tabelle 8 · Gewichte für Typ 3254-1 und Typ 3254-7 in Normalausführung**

Ventil	DN	80	100	150	200	250	300	400	500
Ventil ohne Antrieb (ca. kg)	PN 16... 40	70	104	245	480	810	1081	1930	3023
	PN 63...160	121	158	375	1)				

Antrieb	cm <sup>2</sup>	700	1400	2800	2 x 2800
Typ 3271 (ca. kg) <sup>2)</sup>	ohne -	22	70	450	950
	mit Handverst.	27	nur mit seitlich angeordnetem Handrad, vgl. T 8310-2		
Typ 3277 (ca. kg) <sup>2)</sup>	ohne -	26	-		
	mit Handverst.	31	-		

<sup>1)</sup> Gewichte auf Anfrage

<sup>2)</sup> obere Reihe ohne, untere mit Handverstellung

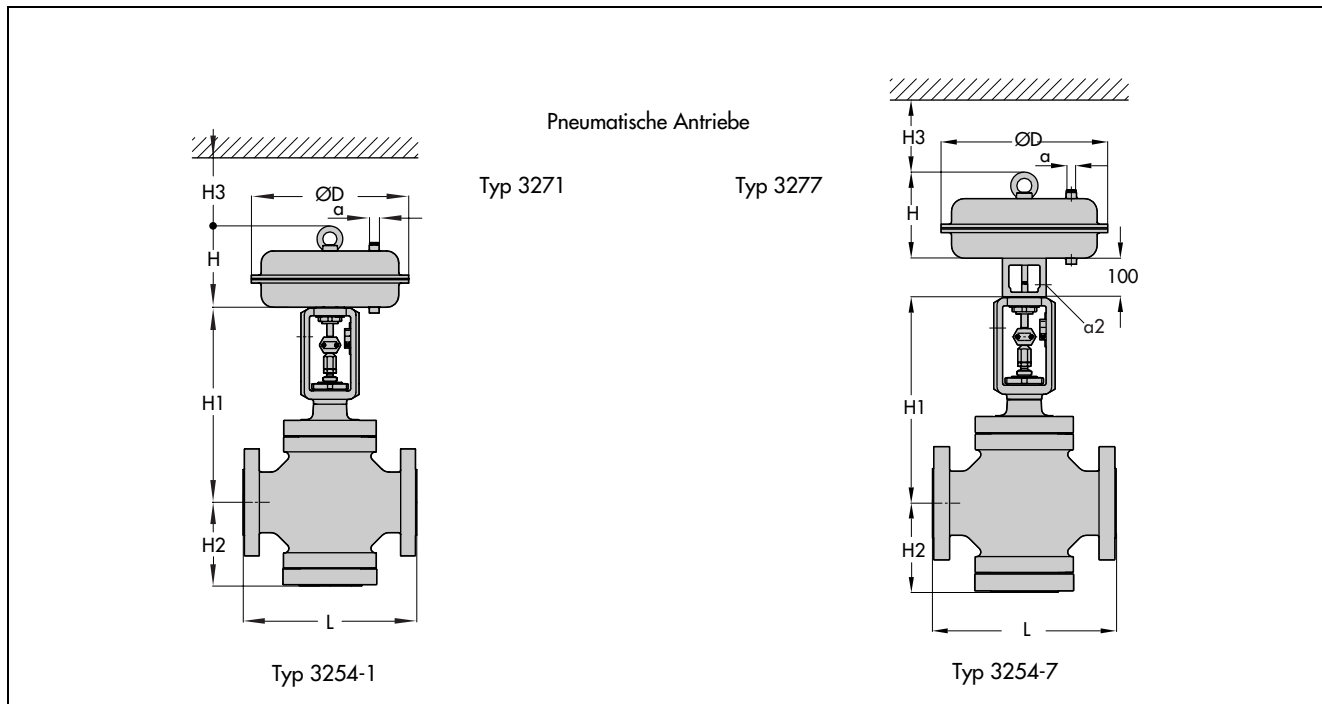

**Tabelle 9 · Maße und Gewichte für Typ 3254 in Normalausführung mit Isolierteil · ohne Antrieb**

Nennweite	DN	80	100	150	200	250	300	400	500
Höhe H4 bei Antrieb	700 cm <sup>2</sup>	732	752	1083	1365	–	–	–	–
	1400 cm <sup>2</sup>	787	807	1083	1365	1485	–	–	–
	2800 cm <sup>2</sup>	972	992	1168	1450	1719	1810	1870	1920
Gewicht (kg) ohne Antrieb für	PN 16 ... 40	77	111	281	1)				
	PN 63 ... 160	128	165	411					

**Tabelle 10 · Maße und Gewichte für Typ 3254 in Normalausführung mit Metallbalg · ohne Antrieb**

Nennweite	DN	80	100	150	200	250	300	400	500
H4 für PN 16 ... 40 bei Antrieb	700 cm <sup>2</sup>	841	841	1139	1455	–	–	–	–
	1400 cm <sup>2</sup>	896	896	1139	1455	1905	–	–	–
	2800 cm <sup>2</sup>	1081	1081	1224	1540	2139	2150	2180	a. A.
H4 für PN 63 ... 160 bei Antrieb	700 cm <sup>2</sup>	841	841	1271	1855	–	–	–	–
	1400 cm <sup>2</sup>	896	896	1271	1855	–	–	–	–
	2800 cm <sup>2</sup>	1081	1081	1356	1940	–	–	–	a. A.
Gewicht (kg) ohne Antrieb für	PN 16 ... 40	97	1)	1)	1)				
	PN 63 ... 160	141		420					

1) Gewichte auf Anfrage

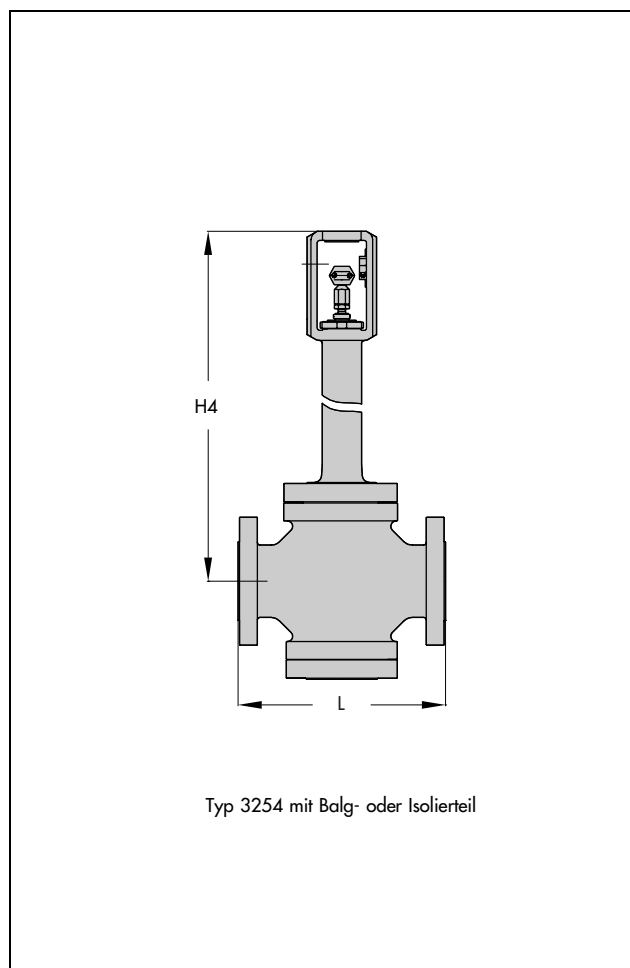

#### Auswahl und Auslegung des Stellventils

1. Berechnung des  $K_V$ -Wertes nach DIN EN 60 534
2. Auswahl von DN und  $K_{VS}$ -Wert nach Tabellen 3 und 4
3. Ermittlung des zulässigen Differenzdruckes  $\Delta p$  nach den Tabellen 4 oder 5
4. Auswahl des Gehäusewerkstoffes nach den Tabellen 1 und 2 und dem Druck-Temperatur-Diagramm im Übersichtsblatt T 8000
5. Zusatzausstattungen nach den Tabellen 1 und 2

#### Folgende Angaben sind bei der Bestellung erforderlich

Nennweite	DN
Nenndruck	PN
Gehäuse-Werkstoff	lt. Tabelle 2
Anschlussart	Flansche/Anschweißenden
Kegel	normal/druckentlastet weich dichtend, metallisch dichtend oder metallisch eingeschliffen
Kennlinienform	gleichprozentig oder linear
Antrieb	Typ 3271 oder Typ 3277 (vgl. T 8310-1 oder T 8310-2)
Sicherheitsstellung	Ventil auf oder Ventil zu
Durchflussmedium	Dichte in kg/m <sup>3</sup> und Temperatur in °C
Durchfluss	kg/h oder m <sup>3</sup> /h im Norm- oder Betriebszustand
Druck	$p_1$ und $p_2$ in bar (Absolutdruck $p_{abs}$ ) jeweils bei minimalem, normalem und maximalem Durchfluss
Anbaugeräte	Stellungsregler und/oder Grenz- signalgeber

Technische Änderungen vorbehalten.



SAMSON AG · MESS- UND REGELTECHNIK  
Weismüllerstraße 3 · D - 60314 Frankfurt am Main  
Telefon: 069 4009-0 · Telefax: 069 4009-15 07  
Internet: <http://www.samson.de>

**T 8060**

2008-07