

# Filtry



**Typ 1 N** · z sitem pojedynczym

**Typ 1 NI** · z sitem nośnym i sitem wewnętrznym

**Typ 1 FN** · z sitem pojedynczym · wykonanie dla ciepłownictwa

## Zastosowanie

Ochrona instalacji, agregatów, urządzeń pomiarowych i regulacyjnych przed zanieczyszczeniami, zbieranie zanieczyszczeń.

Produkowane w średnicach **G 3/8** do **G 2**, na ciśnieniu **PN 25**, dla cieczy, pary i gazów niepalnych do max. **300°C**.

Urządzenie składa się z korpusu w kształcie litery Y z przyłączem gwintowanym oraz z sita pojedynczego o grubych oczkach lub z sita pojedynczego z dodatkowym sitem wewnętrznym o drobnych oczkach.

## Cechy charakterystyczne

- Zwarta konstrukcja o długości zabudowy według norm DIN.
- Łatwość usuwania zgromadzonych zanieczyszczeń.
- Łatwość wymiany wkładu sita.

## Wykonania

Gwint wewnętrzny na wlocie i wylocie **G 3/8"** do **G 2"**. Korpus z przyłączami o średnicy DN 15 do DN 50, na ciśnieniu PN 25

**Typ 1 N** · z sitem pojedynczym

**Typ 1 NI** · z sitem nośnym i sitem wewnętrznym

– korpus z miedzi w średnicach **G 3/8"** do **G 2"**

– korpus z żeliwa kowalnego w średnicach **G 1/2"** do **G 2"**

**Typ 1 FN** · z sitem pojedynczym. Wlot i wylot – gwint zewnętrzny **1/2"** do **2"**. Korpus z przyłączami o średnicy DN 15 do DN 50, na ciśnieniu PN 25

– korpus z miedzi czerwonego z/bez końcówek gwintowanych i końcówek do spawania o średnicy **G 1/2"** do **G 2"**. Stosowany szczególnie w instalacjach ciepłowniczych.

## Sposób działania

Medium przepływa przez filtr w kierunku zgodnym ze wskazaniem strzałki na korpusie. Doprowadzane jest ono najpierw do wewnętrznej strony sita. Oczyszczona ciecz przepływa przez sito, a zanieczyszczenia opadają do kosza sita. Po zdjęciu pokrywy zanieczyszczenia dają się usunąć w łatwy sposób.

## Montaż

- Kierunek przepływu musi być zgodny ze wskazaniem strzałki na korpusie. Podczas montażu należy przewidzieć wystarczającą ilość miejsca dla wyjęcia sita w celu jego oczyszczenia.
- W wypadku pionowych przewodów o przepływie z dołu do góry filtr należy zamontować tak, aby pokrywa sita była skierowana ku górze. Takie położenie uniemożliwia wprowadzenie zanieczyszczeń, ale z pewnością nie przedostaną się one dalej.
- Klapy zwrotne lub inne urządzenia zapobiegają cofaniu się strumienia.

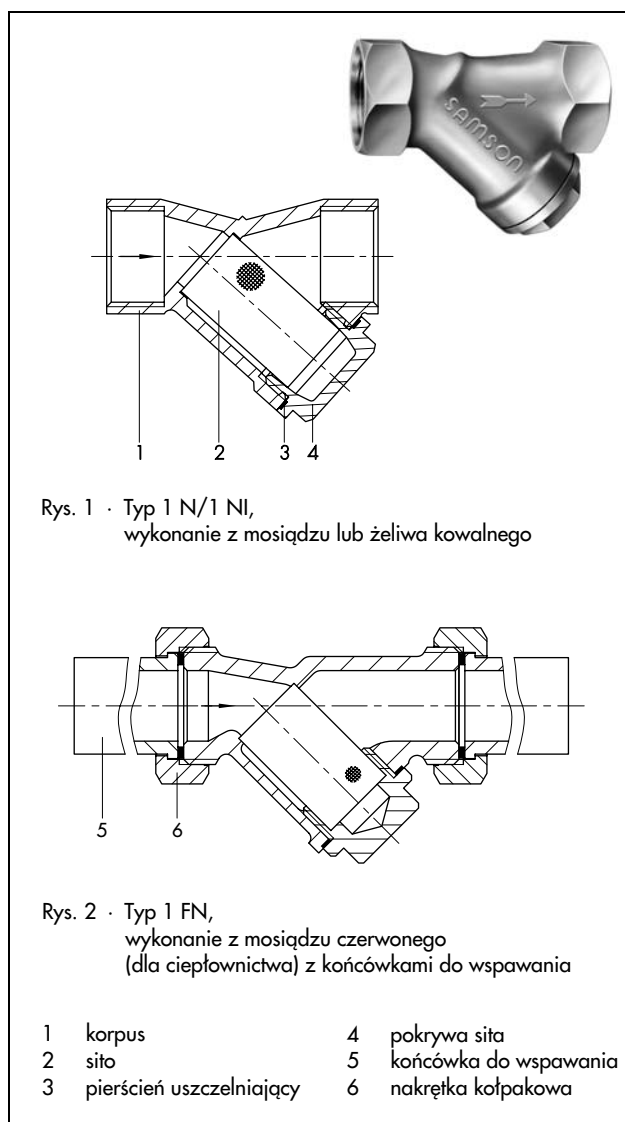

Rys. 1 · Typ 1 N/1 NI,  
wykonanie z miedzi lub żeliwa kowalnego

Rys. 2 · Typ 1 FN,  
wykonanie z miedzi czerwonego  
(dla ciepłownictwa) z końcówkami do spawania

- |   |                          |   |                      |
|---|--------------------------|---|----------------------|
| 1 | korpus                   | 4 | pokrywa sita         |
| 2 | sito                     | 5 | końcówka do spawania |
| 3 | pierścień uszczelniający | 6 | nakrętka kołpakowa   |

## Tekst zamówienia

**Filtr typu 1 N/1 NI**, przyłącze G ...  
materiał korpusu ...

**Filtr typu 1 FN**, przyłącze G ... z/bez końcówek gwintowanych  
i końcówek do spawania

**Tabela 1 · Dane techniczne**

Wykonanie		PN 25 · korpus z miedzi, żeliwa kowalnego lub mosiądzu czerwonego						
<b>Typ 1 N lub 1 FN</b>								
Przyłącza	G	3/8 <sup>1)</sup>	1/2	3/4	1	1 1/4	1 1/2	2
Współczynnik K <sub>vs</sub>	m <sup>3</sup> /h	3,7	5,6	10,0	15,6	25,5	40	63
Średnica oczek	mm	0,5			0,75			
Ilość oczek na cm <sup>2</sup>		150			64			
Współczynnik oporu	ζ	2,5						
Dostępna powierzchnia sita		ok. 3 x średnica rury						
<b>Typ 1 NI</b>								
Współczynnik K <sub>vs</sub>	m <sup>3</sup> /h	3,3 <sup>1)</sup>	5,1	9,1	14,3	23,0	36,6	57
Średnica oczek	mm	0,25						
Ilość oczek na cm <sup>2</sup>		625						
Współczynnik oporu	ζ	3						
Dostępna powierzchnia sita		ok. 2,5 x średnica rury						

<sup>1)</sup> tylko typ 1 N / 1 NI w wykonaniu z mosiądzu

**Tabela 2 · Materiały** · (WN = numer materiału zgodnie z DIN EN)

Typ ...	1 FN	1N/1 NI (mosiądz)	1 N/1 NI (żeliwo kowalne)
Korpus	mosiądz czerwony Rg 5, CC491K (G-CuSn5ZnPb)	mosiądz, CW604N (GK-CuZn37Pb)	żeliwo kowalne, EN-JM-1030 (GTW-40-05)
Pokrywa sita	mosiądz CW610N (CuZn39Pb)		do G 1: 9S20K; > G 1: GTW-40-05
Sito	stal nierdzewna 1.4401		
Pierścień uszczelniający	Novatec Premium		

**Tabela 3 · Wymiary w mm i ciężar**

Korpus z mosiądzu, żeliwa kowalnego lub mosiądzu czerwonego na PN 25								
Przyłącza	G	3/8 <sup>1)</sup>	1/2	3/4	1	1 1/4	1 1/2	2
Długość zabudowy L		65	65	75	90	110	120	150
Gwint przyłączeniowy R		-	3/4"	1"	1 1/4"	1 3/4"	2"	2 1/2"
Rozwartość klucza SW		-	30	36	46	59	65	82
Długość zabudowy L1		-	80	85	100	125	135	160
Długość zabudowy L2		-	225	250	265	293	320	360
Wysokość zabudowy H1		40	45	56	73	84	108	
Wysokość zabudowy H2 (sito wyciągnięte)		61	75	90	115	134	158	
<b>Ciężar, ok. w kg</b>								
Typ 1N/1NI (mosiądz)		0,2	0,3	0,47	0,77	1,35	1,9	
Typ 1N/1NI (GTW)		-	0,3	0,5	0,6	0,9	1,6	2,4
Typ 1FN (mosiądz czerwony)		-	0,55	0,65	0,8	1,1	1,85	2,6

<sup>1)</sup> tylko typ 1 N / 1 NI w wykonaniu z mosiądzu

**Wymiary**

Typ 1 N/1 NI - korpus z żeliwa kowalnego lub mosiądzu

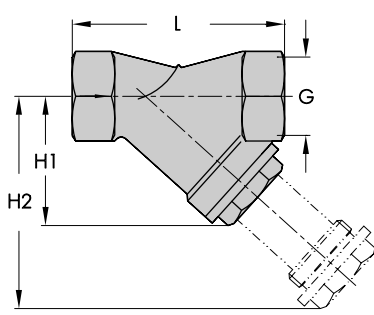

Rys. 4 · Wymiary

Typ 1 FN - korpus z mosiądzu czerwonego -

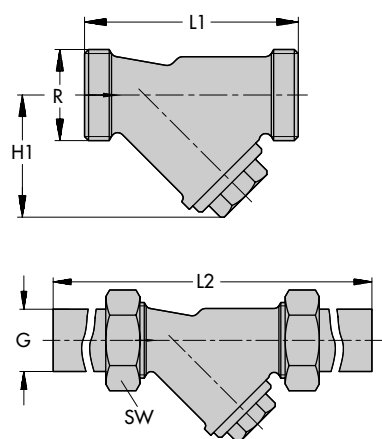

... z końcówkami do swawania

**Wykres ciśnienia i temperatury**

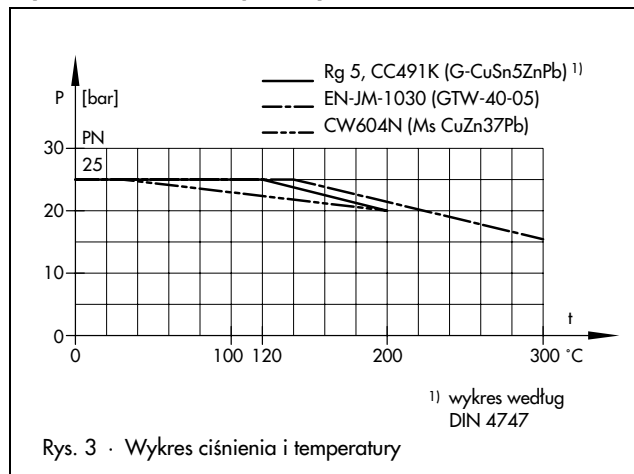

Zmiany techniczne zastrzeżone



**SAMSON Sp. z o.o.**

AUTOMATYKA I TECHNIKA POMIAROWA  
 02 - 180 Warszawa · Al. Krakowska 197  
 Tel. (0 22) 57 39 777 · Fax (0 22) 57 39 776  
 www.samson.com.pl

**SAMSON AG**

MESS- UND REGELTECHNIK  
 D-60019 Frankfurt am Main 1  
 Weismüllerstraße 3 · Postfach 10 19 01  
 Tel. (0 69) 4 00 90

**T 1010 PL**