

Típusorozat 240

Pneumatikus állító szelep Típus 241-1 és Típus 241-7 Átmeneti szelep Típus 241



Alkalmazás

Állító szelep technológiai és készülékgyártási alkalmazásra.

**Névleges átmérő DN 15 ... DN 250 · Névleges nyomás
PN 10 ... PN 40 · Hőmérséklet -196 ... +450 °C**



241 típusú átmeneti szelep

- 271 típusú pneumatikus állító művel (241-1 típusú állító szelep) vagy
- 3277 típusú pneumatikus állító művel (241-7 típusú állító szelep) a pozicionáló integrált beépítéséhez.

Szelepház

- szürkeöntvényből
- gömbgrafitos öntvényből
- acélöntvényből
- korrózióálló vagy hidegszívós acélöntvényből
- kovácsolt acélból vagy
- korrózióálló kovácsolt acélból
- különleges anyagminőségekből

Egyrészes szelep-felső rész ... DN 150-ig

Szeleptányér

- fémtömített,
- lágytömített vagy
- fémesen beköszörült.

Az építőelemes rendszerben kivitelezett állító szelepek különböző kiegészítő készülékekkel rendelkezhetnek:

pozicionálóval, mágnesszeleppel és a DIN IEC 534-6 és NAMUR-ajánlás szerinti további felépítményekkel. Részletek a T 8350 áttekintő lapon találhatóak.

Kivitelek

Normál kivitel -10 ... +220 °C közötti hőmérsékletekre

- **Típus 241-1** (1. és 3. ábra) · DN 15 ... DN 250 · 271 típusú állító művel (vö. T 8310 típuslappal)
- **Típus 241-7** (2. ábra) · DN 15 ... DN 150 · 3277 típusú állító művel, integrált pozicionáló ráépítésére (vö. T 8311 típuslappal)

További kivitelek

- **hegeszhető toldatos véggel**
- **utánhúzzható tömítéssel** · vö. T 8000 áttekintő lappal
- **áramlásmegosztóval** a zajszint csökkentésére · vö. T 8081 típuslappal
- **szigetelő közdarabbal vagy csömembrán résszel** · vö. a műszaki adatokkal
- **fűtőköpennyel** · külön megrendelésre
- **korrózióálló acél állító szelep** · vö. T 8310
- **kiegészítő kézi állítással** · vö. T 8310 típuslappal

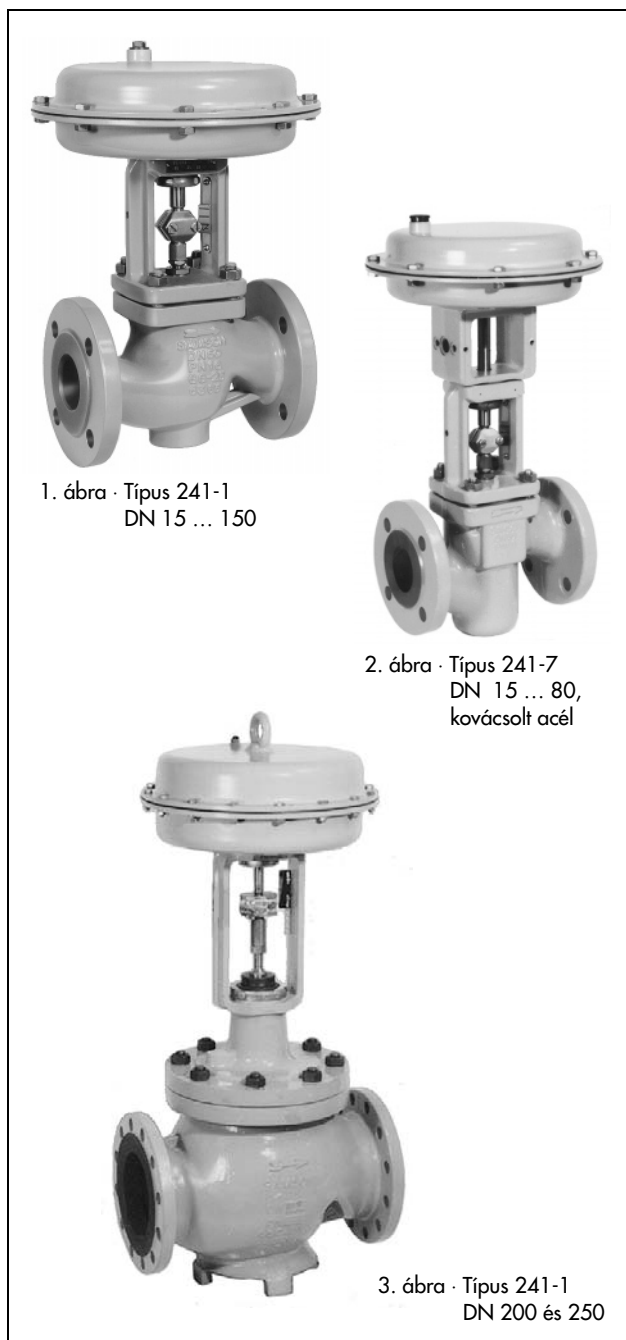

1. ábra · Típus 241-1
DN 15 ... 150

2. ábra · Típus 241-7
DN 15 ... 80,
kovácsolt acél

3. ábra · Típus 241-1
DN 200 és 250

Hozzá tartozó áttekintés

T 8000 HU

Kiadás 1996. november

Hozzá tartozó állító mű-áttekintés

T 8300 HU

Típuslap

T 8015 HU

- **típusvizsgált kivitelben** hőfejlesztő berendezés számára (vö. T 8016 áttekintő lappal), DIN/DVGW-vizsgált kivitel gázok (vö. T 8020 típuslappal), folyékony tüzelőanyagok és folyékony fázisban lévő cseppfolyós gázok (vö. T 8022 típuslappal) számára.
- **US-amerikai szabványok szerinti kivitelben** · vö. T 8012 típuslappal
- **japán szabványok (JIS) szerinti méretekkel készült kivitelben** · kívánságra a részleteket megadjuk

Biztonsági állítás

A nyomórugónak az állítóműben való elrendezése szerint (részleteket lásd a T 8310 és T 8311 típuslapokon) az állítószelvény két különböző biztonsági állítással rendelkezik, amely a segédenergia kimaradásakor lép működésbe:

„**A szelepszárat a rugó kifelé mozgatja**”, a segédenergia kimaradásakor a szelep zár.

„**A szelepszárat a rugó befelé mozgatja**”, a segédenergia kimaradásakor a szelep nyit.

Tudnivaló:

A 4. ... 6. ábrák összeállításokat mutatnak be példaként.

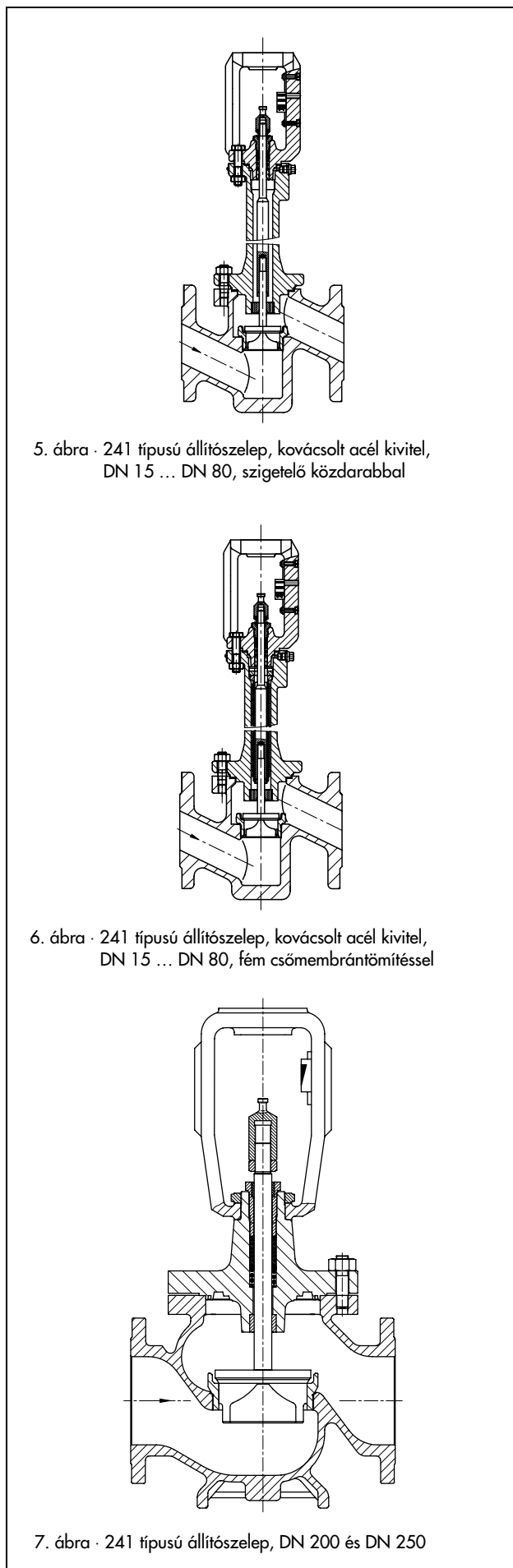
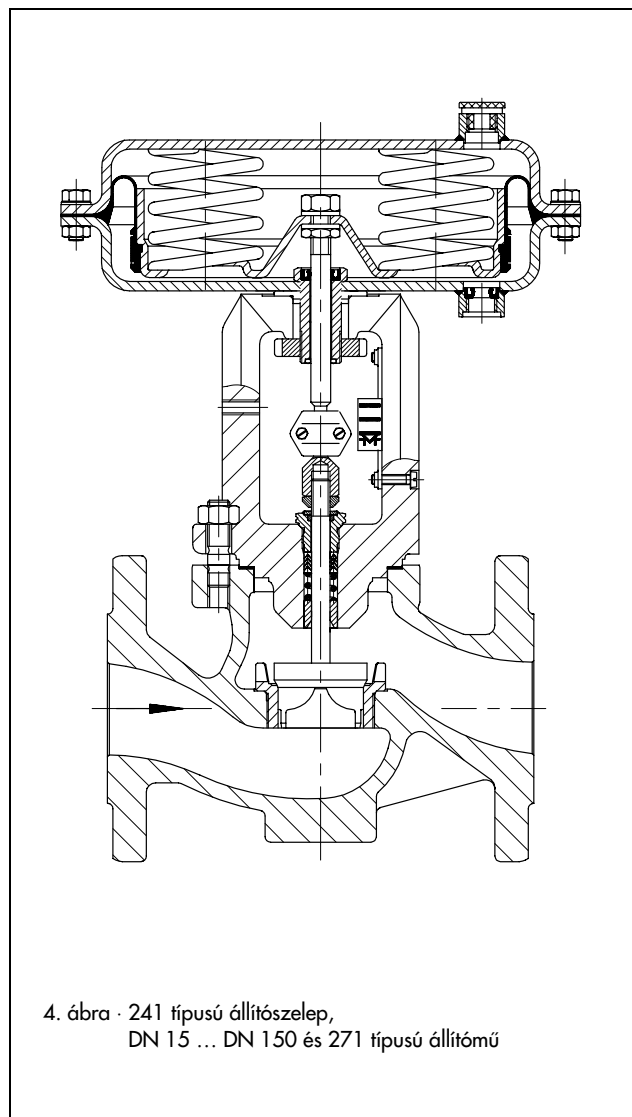

1. táblázat · Műszaki adatok

Névleges átmérő	DN	15 ... 250				15, 25, 40, 50, 80		
Anyagminőség		Szurkeöntvény GG-25 WN 0.6025	Gömbgrafitos öntvény ¹⁾ GGG-40.3 WN 0.7043	Acélöntvény GS-C25 WN 1.0619	Korrózióá. acélöntvény WN 1.4581	Kovácsolt acél C22.8 WN 1.0460	Korrózióá. kovácsolt acél WN 1.4571	
Csatlakozás módja	karima heg. toldatos vég	mind DIN-kivitelben						
Névleges nyomás	PN	10, 16	16, 25	10, 16, 25, 40				
Szeleptányér tömítés		fém-tömített, lágytömített vagy fémesen beköszörült						
Jelleggörbe formája		arányos vagy lineáris						
Állítási viszony		50:1; DN 15 ... DN 50 esetén · 30:1; DN 65-től						
Fűtőköpeny	DN 100-ig DN 125-től	PN 25 PN 16						
1) Csak ... DN 150-ig.								
Hőmérséklet-tartományok (°C) · Megengedett üzemi nyomások a nyomás-hőmérséklet diagramnak megfelelően (vö. a T 8000 áttekintő lappal)								
Ház szigetelő közdarab nélkül		-10 ... 220 °C						
Ház	szigetelő közdarabbal	rövid	-10 ... 300 °C	-10 ... 350 °C	-10 ... 400 °C	-10 ... 450 °C	-10 ... 400 °C	-50...450 °C
		hosszú	-					
	csömömrán-nal	rövid	-10 ... 300 °C	-10 ... 350 °C	-10 ... 400 °C	-10 ... 450 °C	-10 ... 400 °C	-50...450 °C
		hosszú	-					
Szeleptányér	alapkivitel	fém-töm.	-196 ... 450 °C					
		lágytöm.	-196 ... 220 °C					
	nyomás-kiegyenlített	PTFE-gyűrűvel	-196 ... 220 °C					
		grafitgyűrűvel	220 ... 450 °C					
Szivárgási osztály a DIN EN 60 534 szerint								
Szeleptányér	alapkivitel	fém-töm.	IV					
		lágytöm.	VI					
		fém.bekösz.	IV-S2 · DN 100-tól: IV-S1					
	nyomáskiegy. fém-töm.	PTFE-gyűrűvel: IV · grafitgyűrűvel: III						

1) Csak ... DN 150-ig.

2. táblázat · Anyagminőségek (WN = anyagminőség száma)

Normál kivitel							
Névleges nyomás	PN	10/16	25	16/40	16/40	16/40	
Szelepház ¹⁾		Szurkeöntvény GG-25 WN 0.6025	Gömbgrafitos öntvény GGG-40.3 WN 0.7043	Acélöntvény GS-C 25 WN 1.0619	Korrózióá. acélöntvény WN 1.4581	Kovácsolt acél C22.8 WN 1.0460	Korrózióá. kovácsolt acél WN 1.4571
	Szelep-felső rész	C 22.8 (WN 1.0460)			WN 1.4571	WN 1.0460	WN 1.4571
Ülék és szeleptányér ²⁾		WN 1.4006					WN 1.4571
		tömítőgyűrű lágytömítés esetén: üvegszál erősítésű PTFE					
		tömítőgyűrű nyomáskiegyenlített szeleptányérnál: PTFE szénnel vagy grafitgyűrűvel					-
Vezetőhüvely		WN 1.4104			WN 1.4571	WN 1.4104	WN 1.4571
Tömszelence-tömítés ³⁾		PTFE V-gyűrű tömítés szénnel · rugó WN 1.4310					
Háztömítés		fém-grafit					
Szigetelő közdarab		C 22.8			WN 1.4571	C 22.8	WN 1.4571
Fém csömömrántömítés							
Közdarab		C 22.8			WN 1.4571	C 22.8	WN 1.4571
Csömömrán		WN 1.4571					
Fűtőköpeny		-			WN 1.4541		

1) Különleges anyagminőségek: GS-21 Mn (WN 1.1138), WN 1.4308 alacsony hőmérsékleten történő alkalmazáshoz; WN 9.4610 Ni-bázisú ötvözet; további különleges anyagminőségek külön megrendelésre.

2) Minden ülék és fém-tömített szeleptányér sztelit-bevonattal is; DN ≤ 100 esetén a szeleptányér SB 48-ig tiszta sztelitből is kapható.

3) Más tömítések külön megrendelésre (vö. T 8000).

3. táblázat · K_{Vs} -értékek

3a táblázat · **Áttekintés** (St I (K_{Vs} I) vagy St III (K_{Vs} III) áramlásmegosztóval)

K_{Vs}	0,1 0,16 0,25	0,4	0,63	1,0	1,6	2,5	4,0	6,3	10	16	25	35	60	80	63	100	160	200	250	260	360	630		
K_{Vs} I	-			1,45	2,2	3,6	5,7	9	14,5	22	31	54	72	57	90	144	180	225	234	320	560			
K_{Vs} III	-								7,5	-	20	26	-	-	47	75	120	-	190	-	270	-		
Ülék- \varnothing mm	3	6		12			24		31	38	48	63	80	63	80	100	110	125	130	150	200			
Lökét mm	15												30			60	30	60						

A DIN IEC 534, 2-1. és 2-2. rész szerinti átáramló mennyiség-számításhoz szükséges jellemző adatok: $F_L = 0,95$, $\chi_T = 0,75$

3b táblázat · **Áramlásmegosztó nélküli kivitelek** · A szürkével jelölt kivitelek nyomáskiegyenlítéssel is

K_{Vs}	0,1 0,16 0,25	0,4	0,63	1,0	1,6	2,5	4,0	6,3	10	16	25	35	60	80	63	100	160	200	250	260	360	630
DN																						
15	•	•	•	•	•	•	•															
20	•	•	•	•	•	•	•	•														
25	•	•	•	•	•	•	•	•	•													
32		•	•	•	•	•	•	•	•	•												
40		•	•	•	•	•	•	•	•	•	•											
50		•	•	•	•	•	•	•	•	•	•	•										
65											•	•	•									
80											•	•	•	•								
100															•	•	•					
125																•	•	•				
150																•	•			•		
200																			•		•	•
250																			•		•	•

3c táblázat · **St I (K_{Vs} I) áramlásmegosztóval rendelkező kivitelek** · A szürkével jelölt kivitelek nyomáskiegyenlítéssel is

K_{Vs} I	-			1,45	2,2	3,6	5,7	9	14,5	22	31	54	72	57	90	144	180	225	234	320	560	
DN																						
15				•	•	•																
20				•	•	•																
25				•	•	•																
32							•	•	•													
40							•	•	•	•												
50							•	•	•	•	•											
65											•	•	•									
80											•	•	•	•								
100															•	•	•					
125																•	•	•				
150																•	•			•		
200																			•		•	•
250																			•		•	•

3d táblázat · **St III (K_{Vs} III) áramlásmegosztóval rendelkező kivitelek** · A szürkével jelölt kivitelek nyomáskiegyenlítéssel is

K_{Vs} III	-								7,5	-	20	26	-	-	47	75	120	-	190	-	270	-
DN																						
15																						
20																						
25																						
32																						
40																						
50											•											
65											•	•										
80											•	•										
100															•							
125																•						
150																•						
200																			•		•	
250																			•		•	

4. táblázat · Nyomáskülönbőség-táblázatok

A Δp megengedett nyomáskülönbőségek fémtömített, nyomáskiegyenlítés nélküli szeleptányérra vonatkoznak $p_2 = 0$ esetén · a nyomások bar-ban

A szürke színű oszlopokban lévő értékek a normál esetnek felelnek meg · A fehér oszlopokban lévő nyomáskülönbőségek a maximálisan előfeszített rugóknál érvényesek. A zárójeles nyomáskülönbőség-értékek a zárójeles „névleges jeltartomány” sorozathoz tartoznak. Kérjük a nyomáskülönbőség-táblázathoz tartozó, a következő oldalon lévő tudnivalókat is figyelembe venni.

4a táblázat · Szelep, „kifelé mozgó szelepszár” biztonsági állítással · 0 bar állítónyomás esetén a szelep zár.

4b táblázat · Szelep, „befelé mozgó szelepszár” biztonsági állítással · A szükséges állítónyomás esetén a szelep zár.

4a táblázat · Biztonsági állítás „szelepszár kifelé mozgó”												4b tábl. „befelé”			
Névleges jeltartomány (bar) ... (cm ²) hajtásnál	240	0,2...1,0	0,3...1,1	0,4...2,0	-	0,6...2,2	0,6...3,0 ¹⁾	0,9...3,3	-	-	-	0,2...1,0	0,2...1,0	0,2...1,0	
	120, 350, 700		0,4...1,2	(1,2...2,0)		0,8...2,4	(1,8...3,0)	1,2...3,6		1,4...2,3	2,1...3,3				
700	1400	-	0,4...2,0	0,5...2,5	-	-	-	1,0...3,0	-	-	(1,85...2,3)	(2,7...3,3)	0,4...2,0	0,4...2,0	0,4...1,0
2800	-	-	0,8...1,2	-	2,0...3,0	1,6...2,4	-	2,4...3,6	-	-	-	-	0,3...1,0	0,3...1,0	0,3...1,0
Szüks. tápvevő-nyomás	1,4	1,4	2,2	2,7	2,6	3,2	3,8	3,2	2,5	3,5	1,2	2,4	4,0		
DN	K _{vs}	Hajtás cm ²	$\Delta p, p_2 = 0$ esetén												
15	0,1	120	40	-	40	-	-	-	-	-	-	-	23	40	-
...
25	0,25	240	40	40	-	-	-	-	-	-	-	-	40	-	-
...
15	0,4	120	40	-	40	-	-	-	-	-	-	-	23	40	-
...
50	1,0	240	40	40	40	-	-	-	-	-	-	-	40	40	-
...
15	1,6	120	9	-	28	-	-	-	-	-	40	-	9	40	-
...
50	2,5	240	28	40	40	-	40	40	40	-	-	-	28	40	-
...
50	4,0	350	40	40	40	-	40	40	-	-	40	-	40	40	-
...
20	6,3	120	-	-	5,5	-	-	-	-	-	30	40	0,6	31	40
...
50	10,0	240	5,2	9,3	14,8	-	24	24	39	-	-	-	5,2	40	40
...
50	10,0	350	10	24	24	-	38	38	40	-	40	40	10	40	40
...
50	10,0	700	-	-	(40)	-	-	-	-	-	-	-	24	40	-
...
32	16	120	-	-	3	-	-	-	-	-	18	28	-	18	40
...
50	16	240	2,5	5,2	8,0	-	14	14	23	-	-	-	2,5	37	40
...
50	16	350	5,2	13,5	13,5	-	30	22	47	-	40	40	5,2	40	40
...
50	16	700	-	-	(40)	-	-	(40)	-	-	-	-	13,5	40	-
...
40	25	120	-	-	1,5	-	-	-	-	-	12	19	-	11	28
...
80	25	240	1,3	3,1	5,0	-	9,0	9,0	15	-	-	-	1,3	24	40
...
80	25	350	3,1	8,5	8,5	-	20	14	31	-	37	40	3,1	37	40
...
80	25	700	-	-	(40)	-	-	(40)	-	-	-	-	8,7	40	40
...
50	35	240	-	-	3,0	-	5,0	5,0	9,0	-	-	-	0,5	15	34
...
80	35	350	1,6	5,0	5,0	-	12	8,5	19	-	23	35	1,6	23	40
...
80	35	700	-	-	(40)	-	-	(40)	-	-	-	-	5,0	40	40
...
65	60	240	-	-	1,4	-	2,8	2,8	5,0	-	-	-	-	8,5	20
...
80	60	350	0,8	2,7	2,7	-	6,5	4,5	10,5	-	13	20	0,6	13	29
...
80	60	700	-	-	(23)	-	-	(35)	-	-	(36)	(40)	2,7	27	40
...
80	80	240	-	-	0,6	-	1,5	1,5	2,8	-	-	-	-	5,0	12
...
80	80	350	-	1,4	1,4	-	4,0	2,7	6,5	-	8	12	0,2	7,8	18
...
80	80	700	-	-	(14)	-	-	(21)	-	-	(22)	(33)	1,4	16	37
...
100	63	700	2,6	6,5	6,5	-	15	10,5	23	-	27	40	2,6	27	40
...
100	100	700	1,4	4,0	4,0	-	9,0	6,5	14	-	16,5	25	1,4	16	36
...
100	150	700	0,7	2,3	2,3	-	5,5	4,0	8,5	-	10,5	15,5	0,7	10	23
...
125	200	700	0,5	1,9	1,9	-	4,5	3,0	7,0	-	8,5	13	0,5	8,5	19
...
150	260	700	0,3	1,2	1,2	-	3,0	2,2	6,0	-	6,0	9,5	0,3	6,0	13,5
...
200	250	1400	-	3,4	3,4	4,4	7,5	-	-	9,6	-	-	1,3	13,7	30,3
...
200	250	2800	-	15,8	-	40	32,4	-	40	-	-	-	3,4	28,3	40
...
250	360	1400	-	2,3	2,3	3,0	5,1	-	-	6,6	-	-	-	9,5	21,0
...
250	360	2800	-	10,8	-	28,2	22,4	-	33,9	-	-	-	2,3	19,5	40
...
250	630	1400	-	-	-	1,6	2,8	-	-	3,6	-	-	-	5,2	11,7
...
250	630	2800	-	6	-	15,8	12,5	-	19,0	-	-	-	-	10,9	23,9

¹⁾ 120 cm² hajtás esetén nem.

5. táblázat · Nyomáskülönbőség-táblázatok · Nyomáskiegyenlített, fémtömített szeleptányér PTFE-gyűrűvel

A szürke színű oszlopokban lévő értékek a normál esetnek felelnek meg · A fehér oszlopokban lévő nyomáskülönbőségek a maximálisan előfeszített rugóknál érvényesek. A zárójeles nyomáskülönbőség-értékek a zárójeles „névleges jeltartomány” sorozathoz tartoznak.

„Kifelé mozgó szelepszár” biztonsági állításnál · 0 bar állítónyomás esetén a szelep zár

„Befelé mozgó szelepszár” biztonsági állításnál · A szükséges állítónyomás esetén a szelep zár.

5a és 5b táblázatok · Szelepek fém csőmembrán tömítés nélkül · Nyomások bar-ban

5a táblázat · Biztonsági állítás „szelepszár kifelé mozgó”				5b táblázat · „szelepszár befelé mozgó”					
Névleges jeltartomány			0,2...1,0	0,4...1,2	0,4...2,0	0,8...2,4	0,2...1,0	0,2...1,0	0,4...2,0
Szüks. táplevegő nyomás			1,2	1,4	2,2	2,6	1,2	2,0	3,0
DN	K _{vs}	Hajtás cm ²	Δp						
65 80	60	350	–	40	40	40	–	40	40
		700	40	40	–	–	40	–	–
80	80	350	–	40	40	40	–	40	40
		700	40	40	–	–	40	–	–
100	63	700	30	40	40	40	30	40	40
125	100	700	22	40	40	40	22	40	40
100 150	160	700	12	40	40	40	12	40	40
125	200	700	7,5	40	40	40	7,5	40	40
150	260	700	–	40	40	40	–	40	40

5c és 5d táblázatok · Szelepek fém csőmembrán tömítéssel · Nyomások bar-ban

5c táblázat · Biztonsági állítás „szelepszár kifelé mozgó”							5d táblázat · „szelepszár befelé mozgó”				
Névleges jeltartomány			0,2...1,0	0,4...1,2	0,4...2,0 (1,2...2)	0,8...2,4	0,6...3,0	1,2...3,6	0,2...1	0,4...2	0,6...3
Szüks. táplevegő nyomás			1,2	1,4	2,2	2,6	3,2	3,8	1,2	3,0	4,0
DN	K _{vs}	Hajtás cm ²	Δp								
65 80	60	350	–	17	17	40	36	40	–	–	40
		700	17	40	(40)	–	–	–	17	40	–
80	80	350	–	12	12	40	31	40	–	–	40
		700	12	40	(40)	–	–	–	12	40	–
100	63	700	5,0	17	17	40	30	40	5,0	–	40
125	100	700	3,0	16	16	40	28	40	3,0	–	40
100 150	160	700	–	14	14	38	26	40	1,5	–	40
125	200	700	–	13	13	37	25	40	1,0	–	40
150	260	700	–	11	11	35	23	40	–	–	40

Tudnivalók a 4a ... 5d nyomáskülönbőség-táblázatokhoz

A nyomáskülönbőség-táblázatok az alábbi feltételek figyelembevételével készültek:

- A DN 15 ... DN 80 közötti névleges átmérők és 700 cm² hatásos felületű hajtások esetén a legnagyobb táplevegő nyomás 4 bar.
- Áramlás a szeleptányér zárási irányával szemben.
- PTFE-tömszelencével rendelkező kivitel.

- A megadott legnagyobb nyomáskülönbőségek esetén az 1. táblázat szerinti szívárgási értékek érvényesek.
- A megadott nyomáskülönbőséget a nyomás-hőmérséklet diagram korlátozza.

Fém csőmembrántömítésű kivitel és p₂ ≠ 0 bar esetén a hajtás kiválasztást különös gondossággal kell elvégezni.

6. táblázat · A 241-1 és 241-7 típusok normál kiviteleinek méretei

Szelep	DN	15	20	25	32	40	50	65	80	100	125	150	200	250	
Hossz L		130	150	160	180	200	230	290	310	350	400	480	600	730	
H1; ... hajtásnál	≤ 700 cm ²	220					260			350	360 380 ¹⁾	390 415 ¹⁾	-		
	1400 cm ²	-											805		
	2800 cm ²	-											1060		
H2 kb.		40			72 (50) ²⁾			98		118	144	175	235	260	
Állítómű	cm ²	120		240		350		700		1400		2800			
Membrán-∅ D		168		240		280		390		530		770			
H		69		62		85		199		287		620			
H3 (271 és 3277 típusú hajtás) ³⁾		110					190			610		648			
Menet		M 30 x 1,5									M 60 x 1,5		M 100 x 2		
a (271 típusú hajtásnál)		G 1/8 (NPT 1/8)		G 1/4 (NPT 1/4)		G 3/8 (NPT 3/8)			G 3/4 (NPT 3/4)		G 1 (NPT 1)				
a2 (3277 típusú hajtásnál)		-		G 3/8 (NPT 3/8)			-								

1) GG-25 ház-anyagminőség esetén.

2) Méret (50) kovácsolt acél kivitel esetén.

3) Legkisebb szabad távolság az állítószepel kiszéréséhez.

7. táblázat · A 241-1 és 241-7 típusok normál kiviteleinek tömegei

Szelep	DN	15	20	25	32	40	50	65	80	100	125	150	200	250
Szelep tömege hajtás nélkül (kb. kg)		5	6	7	11	12	15	24	30	42	80	120	330	380

Állítómű	cm ²	120	240	350	700	1400	2800
271 típusú hajtás tömege (kb. kg) ¹⁾		3	5	8	22	70	450
		-	9	13	27	155	575
3277 típusú hajtás tömege (kb. kg) ¹⁾		3,5	9	12	26	-	
		-	13	17	31	-	

1) Az alsó sor kézi állítással, a felső anélkül.

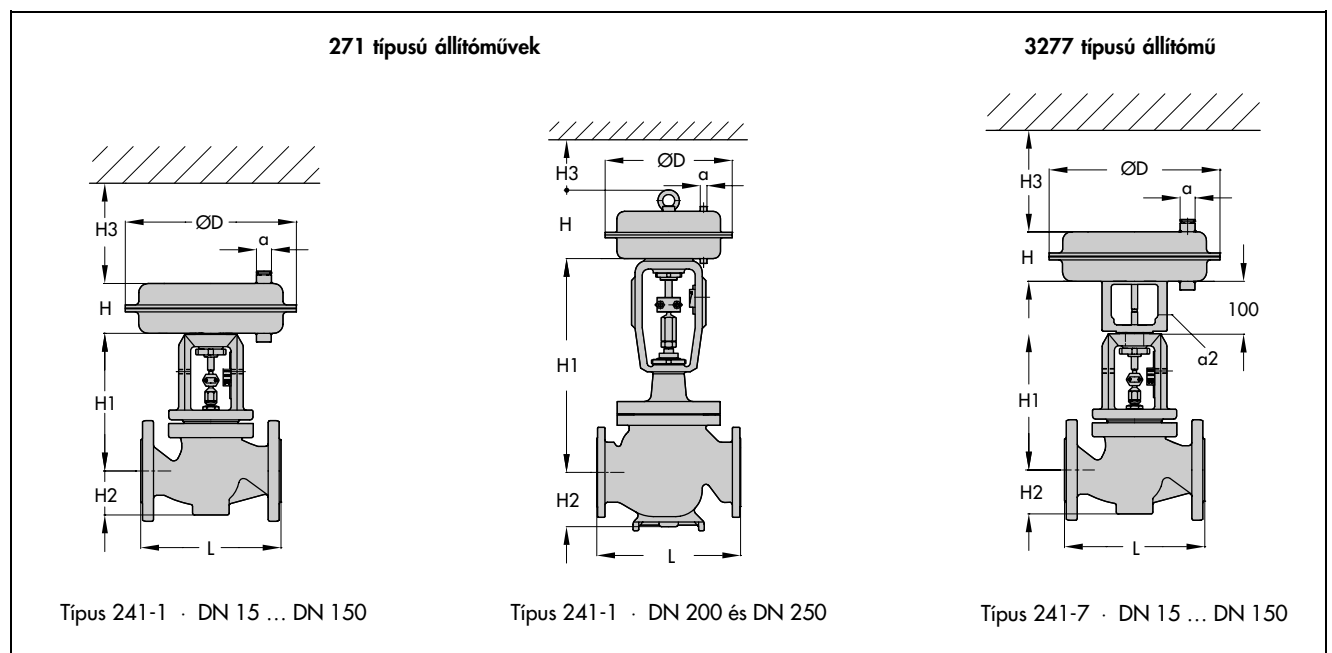

8a táblázat · Szigetelő közdarabbal vagy fém csőmembránnal rendelkező, DN 15 és DN 150 közötti kivitel - állítómű nélkül

Névleges átmérő	DN	15	20	25	32	40	50	65	80	100	125	150
Magasság H4	rövid szig. közdarab vagy csőmembrán	405			405			435		635	625	655
	hosszú szig. közdarab vagy csőmembrán	710			700			740		875	645 ¹⁾	680 ¹⁾
Tömeg kb. kg	rövid/csőmembránnal	8	9	10	17	18	21	32	38	60	105	150
	hosszú/hosszú csőmembránnal	12	13	14	21	22	25	36	42	68	113	158

¹⁾ GG-25 ház-anyagminőség esetén.

8b táblázat · Szigetelő közdarabbal vagy fém csőmembránnal rendelkező, DN 200 és DN 250 méretű kivitel - állítómű nélkül

Kivitel		szigetelő közdarabbal		fém csőmembránnal	
Hajtás	cm ²	1400	2800	1400	2800
Magasság H4	DN 200	1250	1480	1453	1687
	DN 250	1250	1480	1453	1687
Tömeg kb. kg	DN 200	380	400	390	410
	DN 250	430	450	440	460

8c táblázat · Fűtőköpennyel rendelkező kivitel (GG-25 és GGG-40.3 ház-anyagminőségű szelepek kivételével)

Névleges átmérő	DN	25	40/50	80	100
a		110	140	180	200
b		15	20	35	50
c		140	170	215	255
d		190	190	230	340

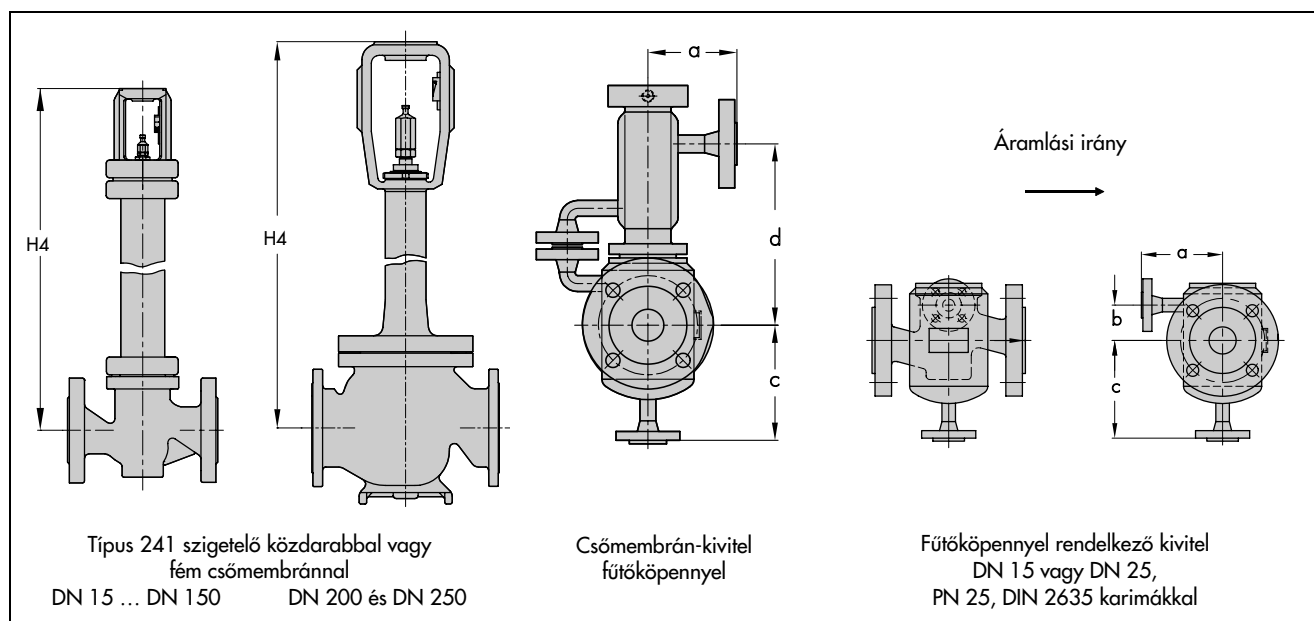
Megrendeléshez a következő adatok szükségesek:

DN ... PN ... DIN, ANSI vagy JIS szerint
 Ház-anyagminőség: 2. táblázat
 Csatlakozás módja: karima / hegeszthető toldat
 Szeleptányér: normál, nyomáskiegyenlített, fémtömített, lágytömített vagy fémesen beköszörült
 Jelleggörbe-forma: arányos vagy lineáris
 Állítómű: T 8310 / T 8311 szerinti kivitelek
 Biztonsági állítás: szelep nyit vagy zár
 Átáramló közeg: sűrűség kg/m³-ben és hőmérséklet °C-ban

Mennyiség: kg/h-ban, m³/h-ban normál vagy üzemi állapotban
 Nyomás: p₁ bar-ban (p_{abs} abszolút nyomás)
 p₂ bar-ban (p_{abs} abszolút nyomás) min., normál és max. mennyiség esetén
 Kiegészítő készülékek

A műszaki változtatás jogát fenntartjuk.



SAMSON Mérés- és Szabályozástechnikai Kft.
 1148 Budapest · Fogarasi út 10-14.
 Telefon: (1)-467-2889
 Telefax: (1)-252-3064

T 8015 HU