

# Konštrukčný typ 240



## Pneumatický servoventil typ 3241-1 a typ 3241-7 Priamy ventil typ 3241

### Použitie

Servoventil pre technologické procesy a zariadenia

**Menovitá svetlosť** DN 15 až DN 300  
**Menovitý tlak** PN 10 až PN 40  
**Teploty** -196 až 450 °C



### Priamy ventil typ 3241 s

- pneumatickým servopohonom typ 3271 ako servoventil typ 3241-1 alebo s
- pneumatickým servopohonom typu 3277 ako servoventil typ 3241-7

Teleso ventilu zo

- sivej liatiny
- sféroliatiny
- kovanej ocele alebo nerezovej kovanej ocele
- zvláštnych materiálov

Jednodielna horná časť ventilu do DN 150

### Kuželka ventilu

- tesnenie kov na kov
- mäkké tesnenie alebo
- kov na kov zabrúsené.

Stavebnicovo prevedené servoventily môžu byť vybavené rôznymi perifériami:

Regulátory polohy, snímače koncovej polohy, magnetické ventily a ďalšie prístroje podľa DIN EN 60534-6-1 a odporúčaní NAMUR.

Podrobnosti sú popísané v typ. liste T 8350.

### Prevedenia

**Normálne prevedenie** pre teploty od -10°C do 220°C

**Typ 3241-1** (obr. 1 a 3) – DN 15 až 300 s pneumatickým servopohonom typ 3271 (porovnaj T 8310-1)

**Typ 3241-7** (obr. 2) – DN 15 až 150 s pneumatickým servopohonom typ 3277 pre montáž integrovaného regulátora polohy (porovnaj T 8310-1)

### Ďalšie prevedenia s:

- **navarovacími koncami**
- **doťahovateľnou upchávkou** – porovnaj typový list T 8000
- **rozdeľovačom prúdenia alebo súpravou AC-1/AC-2** – pre redukciu úrovne hluku – porovnaj , vid' typový list T 8081 a T 8082

- **kuželkou ventilu s odľahčením tlaku** – porovnaj technické údaje
- **izolačným alebo vlnovcovým dielom** – porovnaj technické údaje
- **ohrevným plášťom** – na dopyt
- **servopohonom z nerezovej ocele** – porovnaj T 8310-1
- **dodatočným ručným ovládaním** – porovnaj T 8310-1/-2
- **prevedenie s typovou skúškou** – pre vyvíjače tepla (porovnaj typ. list T 8016), DIN/DVGW skúšané prevedenie pre svietiplyn (porovnaj typ. list T 8020) alebo kvapalnú palivú a skvapalnené plyny (porovnaj typ. list T 8022)
- **ANSI-prevedenie** – porovnaj typ. list T 8012
- **prevedenie s rozmermi podľa japonských noriem (JIS)** – podrobnosti na dopyt

### Princíp činnosti

Ventil je pretekaný v smere šípky. Poloha kuželky ventilu určuje prítomnosť prietoku medzi sedlom a kuželkou.

### Bezpečnostná poloha

Podľa usporiadania prítlačných pružín v servopohonu (podrobnosti pozri typový list T 8310-1 a T 8310-2) má servoventil dve rôzne bezpečnostné polohy, ktoré sú účinné pri výpadu pomocnej energie:

„**Tyč pohonu silou pružiny vysúva**“ (FA), pri výpadu pomocnej energie sa ventil zatvorí.  
„**Tyč pohonu silou pružiny sa zasúva**“ (FE), pri výpadu pomocnej energie sa ventil otvorí.

### Upozornenie

Obrázky 4 až 6 ukazujú príklady zostáv.

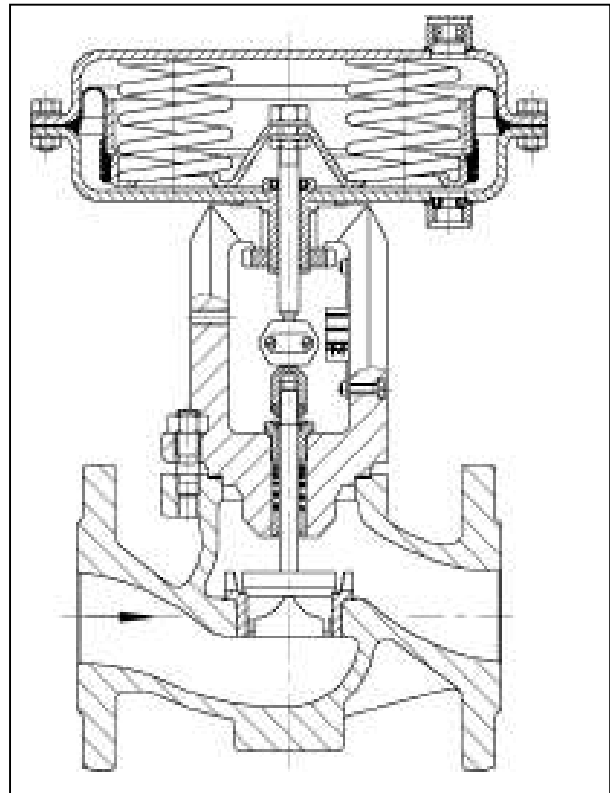

Obr. 4 – Servoventil typ 3241-1  
DN 15 až 150 a servopohon typ 3271

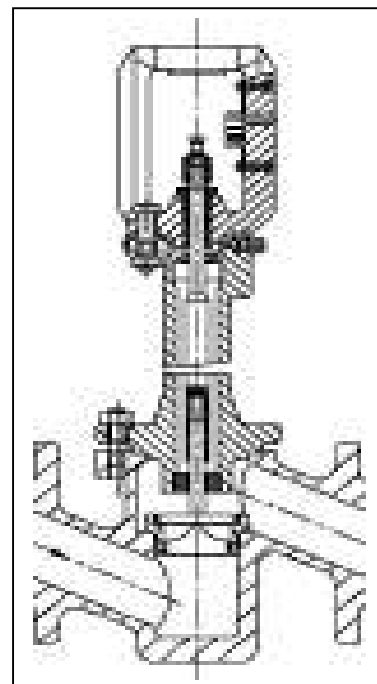

Obr. 5 – Ventil typ 3241, prevedenie z kovanej ocele  
DN 15 až 80 s izolačným dielom

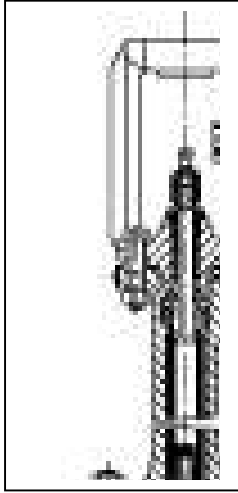

Obr. 6 – Ventil typ 3241, prevedenie z kovanej ocele  
DN 15 až 80 s upchávkou kovovým vlnovcom

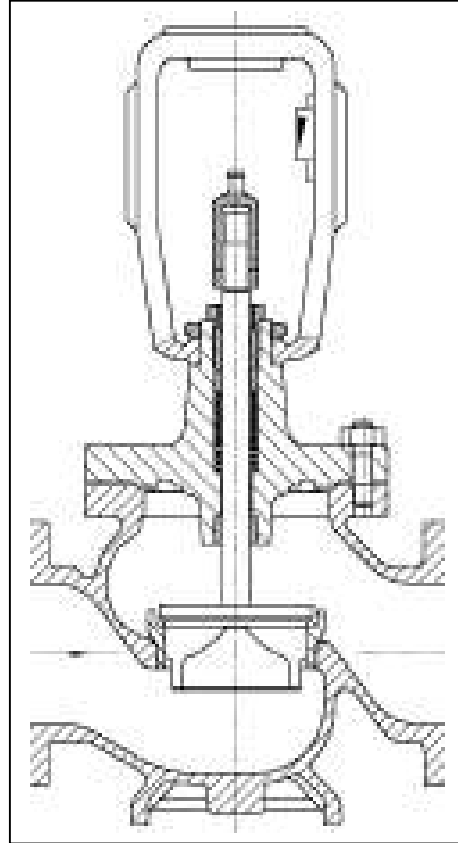

Obr. 7 – Ventil typ 3241, DN 200 až 300

**Tabuľka 1 – Technické údaje pre typ 3241**

Menovitá svetlosť		DN	15...250	15...150	15...300		15-25-40-50-80	
Materiál			sivá liatina EN-JL1040	sféroliatina EN-JS1049	oceľoliatina 1.0619	nerezová oceľoliatina 1.4581	kovaná oceľ 1.0460	nerezová kovaná oceľ 1.4571
Menovitý tlak		PN	10-16	16-25	10-16-25-40			
Typ pripojenie		príruby	Všetky DIN-prevedenia					
		privar. konce	-	DIN 3239 T1		-		
Tesnenie sedlo - kuželka		tesnenie kov na kov – mäkké tesnenie – kov na kov zabrúsené						
Tvar charakteristiky		rovnopercetná - lineárna						
Pomer nastavenia		50:1 pri DN 15...50 – 30:1 od DN 65						
Ohrevný plášť		do DN 100	PN 25					
		od DN 125	PN 16					
<b>Teplotné rozsah v °C – Prípustné prevádzkové tlaky podľa diagramov tlak-teplota (porovnaj typ. list T 8000-2)</b>								
<b>Teleso bez izolačného dielu</b>			<b>-10...220°C</b>					
teleso s	izolač. dielom	krátky	-10...300°C	-10...350°C	-10...400°C	-10...450°C	-10...400°C	-50...450°C
		dlhý			-			-196...450°C
	vlnovcov. dielom	krátky	-10...300°C	-10...350°C	-10...400°C	-10...450°C	-10...400°C	-50...450°C
		dlhý			-			-196...450°C
ventilová kuželka	štandard	kov.tesn.	-196...450°C					
		mäkké tes.	-196...220°C					
	tlakové odľahčenie	s PTFE-krúžk.	-196...220°C					
		s grafit. krúžk.	-220...450°C					
<b>Trieda úniku (tesnosti) podľa DIN EN 1349</b>								
ventilová kuželka	štandard	kov.tesn.	IV					
		mäkké tesn.	VI					
	tlakové odľahčenie	kov-zabrúsen.	IV-S2 – od DN 100: IV-S1					
		kov. tesn.	s PTFE-krúžkom: IV – s grafitovým krúžkom: III					

**Tabuľka 2 - Materiály**

Menovitý tlak	PN	10 - 16	25	16 - 40			
Teleso ventilu <sup>1)</sup>		sivá liatina EN-JL1040	sféroliatina EN-JS1049	oceľoliatina 1.0619	nerezová oceľoliatina 1.4581	kovaná oceľ 1.0460	nerezová kovaná oceľ 1.4571
Horná časť ventilu		1.0460			1.4571	1.0460	1.4571
Sedlo a kuželka <sup>2)</sup>		1.4006			1.4571	1.4006	1.4571
		tesniaci krúžok pri mäkkom tesnení: PTFE so sklenným vláknami					
		tesn. krúžok pri odľahč. kuželke: PTFE s uhlíkom alebo grafit. krúžok					
Vodiace puzdro		1.4104		1.4571	1.4104	1.4571	
Upchávkové tesnenie <sup>3)</sup>		upchávka V-krúžkami PTFE s uhlíkom – pružina 1.4310					
Tesnenie telesa		kov - grafit					
<b>Izolačný diel</b>		1.0460			1.4571	1.0460	1.4571
<b>Tesnenie vlnovcom</b>		1.0460			1.4571	1.0460	1.4571
Medzikus		1.0460			1.4571	1.0460	1.4571
Kovový vlnovec		1.4571					
Ohrevný plášť		-			1.4404		

- 1) osobitné materiály pre použitie pri nízkych teplotách: 1.1138, 1.4308; základné Ni-legovanie: 9.4610; ďalšie osobitné materiály na dopyt.
- 2) všetky sedlá a kuželky s tesnením kov-kov tiež so stelitovaným pancierovaním; pre DN □ 100 sa dodávajú tiež kuželky do SB 48 ako plne stelitované.
- 3) Iné upchávky na dopyt (porovnaj tiež T 8000).

**Tabuľka 3 – Hodnoty  $K_{vs}$** 
**Tabuľka 3a – Prehľad** (s rozdeľovačom prúdenia St I ( $K_{vsI}$ ) alebo St III ( $K_{vsIII}$ ))

$K_{vs}$	0,1 0,16 0,25	0,4	0,63	1,0	1,6	2,5	4,0	6,3	10	16	25	40
$K_{vsI}$	-				1,45	2,2	3,6	5,7	9	14,5	22	36
$K_{vsIII}$	-								7,5	-	20	30
Ø sedla (mm)	3	6		12			24		31	38	48	
Zdvih (mm)	15											
$K_{vs}$	60	80	63	100	160	200	250	260	360	630	1000	1500
$K_{vsI}$	54	72	57	90	144	180	225	234	320	560	900	1350
$K_{vsIII}$	-	-	47	75	120	-	190	-	270	-	750	1100
Ø sedla (mm)	63	80	63	80	100	110	125	130	150	200	250	300
Zdvih (mm)	15		30			60	30	60	120			

**Tabuľka 3b – Prevedenia bez rozdeľovača prúdenia** – sivou vyznačené prevedenia tiež s odľahčením tlaku

$K_{vs}$	0,1 0,16 0,25	0,4	0,63	1,0	1,6	2,5	4,0	6,3	10	16	25	40
<b>DN</b>												
15	•	•	•	•	•	•	•					
20	•	•	•	•	•	•	•	•				
25	•	•	•	•	•	•	•	•	•			
32	•	•	•	•	•	•	•	•	•	•		
40	•	•	•	•	•	•	•	•	•	•	•	
50	•	•	•	•	•	•	•	•	•	•	•	•
65											•	•
80											•	•
100												
125												
150												
200												
250												
300												
$K_{vs}$	60	80	63	100	160	200	250	260	360	630	1000	1500
<b>DN</b>												
15												
20												
25												
32												
40												
50												
65	•											
80	•	•		•								
100			•	•	•							
125			•	•	•	•						
150			•	•	•			•				
200							•		•	•		
250							•		•	•	•	
300											•	•

s nadmer. zdvihom 19 mm



Tabuľka 3c – Preved. s rozdeľovačom prúdenia StI (K<sub>vsI</sub> – sivou vyznač. prev. tiež s odľahč. tlaku)

K <sub>vs</sub>	-				1,45	2,2	3,6	5,7	9	14,5	22	36
DN												
15					•	•	•					
20					•	•	•					
25					•	•	•					
32								•	•	•		
40								•	•	•	•	
50								•	•	•	•	•
65											•	•
80											•	•
100												
125												
150												
200												
250												
300												
K <sub>vs</sub>	54	72	57	90	144	180	225	234	320	560	900	1350
DN												
15												
20												
25												
32												
40												
50												
65	•											
80	•	•		•								
100			•	•	•							
125				•	•	•						
150			•	•	•			•				
200								•	•			
250								•	•	•		
300											•	•

s nadmer. zdvihom 19 mm



Tabuľka 3d – Preved. s rozdeľovačom prúdenia StIII (K<sub>vsIII</sub> – sivou vyznač. prev. tiež s odľahč. tlaku)

K <sub>vs</sub>	-								7,5	-	20	30
DN												
15												
20												
25												
32												
40												
50									•			
65											•	•
80											•	•
100												
125												
150												
200												
250												
300												
K <sub>vs</sub>	-	-	47	75	120	-	190	-	270	-	750	-
DN												
15												
20												
25												
32												
40												
50												
65												
80		•										
100			•									
125				•								
150			•		•							
200								•		•		
250								•		•	•	
300											•	•

**Tabuľka 4 - Tabuľky diferenčných tlakov**

Prípust. diferenč. tlaky  $\Delta p$  pre kuželky s tesnením kov-kov bez odľahčenia tlaku pri  $p_2 = 0$  – tlaky v bar. Hodnoty v sivých stĺpcoch odpovedajú normálnemu prípadu. Diferenčné tlaky v bielych stĺpcoch platia pri maximálne napnutých pružinách. Hodnoty diferenčného tlaku v zátvorkách sú priradené hodnotám zátvorkách rady „rozsah menovitého signálu“. Zohľadnite pokyny k tabuľkám diferenč. tlakov na ďalšej strane.

Tabuľka 4a ■ Bezpečnostná poloha "tyč pohonu sa vysúva"											4b ■ "zasúva"					
Rozsah menovitého signálu (bar) pri pohonu (cm <sup>2</sup> )	240	0,2...1,0	0,3...1,1	0,4...2,0	-	0,6...2,2	0,6...3,0 <sup>1)</sup>	0,9...3,3	-	-	-	0,2... 1,0	0,2... 1,0			
	120	-	0,4...1,2	-	-	0,8...2,4	-	1,2...3,6	-	-	14..23					2,1...3,3
	350, 700										(1,2...2,0)					(1,8...3,0)
	700	-	-	0,4...2,0	0,5...2,5	-	-	-	1,0...3,0	-	-					0,4... 2,0
	1400	-	0,8...1,2	-	2,0...3,0	1,6...2,4	-	2,4...3,6	-	-	-					0,3... 1,1
2800	-	-	-	-	-	-	-	-	-	-	-					
Potrebný napájací tlak		1,4	1,4	2,2	2,7	2,6	3,2	3,8	3,2	2,5	3,5	1,2	2,4	4,0		
DN	Kvs	Pohon cm <sup>2</sup>	$\Delta p$ pri $p_2 = 0$ bar													
15 až 25	0,1 až 0,25	120	40	-	40	-	-	-	-	-	-	-	23	40	-	
		240	40	40	-	-	-	-	-	-	-	-	40	-	-	
15 až 50	0,4 až 1,0	120	40	-	40	-	-	-	-	-	-	-	23	40	-	
		240	40	40	40	-	-	-	-	-	-	-	40	40	-	
	1,6 až 4,0	120	9	-	28	-	-	-	-	-	40	-	9	40	-	
		240	28	40	40	-	40	40	40	40	-	-	28	40	-	
20 až 50	6,3 až 10	350	40	40	40	-	40	40	-	-	40	-	40	40	-	
		700	-	-	(40)	-	-	-	-	-	-	-	24	40	-	
		120	-	-	5,5	-	-	-	-	-	30	40	0,6	31	40	
		240	5,2	9,3	14,8	-	24	24	39	-	-	-	5,2	40	40	
32 až 50	16	350	10	24	24	-	38	38	40	-	40	40	10	40	40	
		700	-	-	(40)	-	-	-	-	-	-	-	24	40	-	
		120	-	-	3	-	-	-	-	-	18	28	-	18	40	
		240	2,5	5,2	8,0	-	14	14	23	-	-	-	2,5	37	40	
40 až 80	25	350	5,2	13,5	13,5	-	30	22	47	-	40	40	5,2	40	40	
		700	-	-	(40)	-	-	(40)	-	-	-	-	13,5	40	-	
		120	-	-	1,5	-	-	-	-	-	12	19	-	11	28	
		240	1,3	3,1	5,0	-	9,0	9,0	15	-	-	-	1,3	24	40	
50 až 80	40	350	3,1	8,5	8,5	-	20	14	31	-	37	40	3,1	37	40	
		700	-	-	(40)	-	-	(40)	-	-	-	-	8,7	40	40	
		240	-	-	3,0	-	5,0	5,0	9,0	-	-	-	0,5	15	34	
		350	1,6	5,0	5,0	-	12	8,5	19	-	23	35	1,6	23	40	
65 až 80	60	700	-	-	(40)	-	-	(40)	-	-	-	5,0	40	40		
		240	-	-	1,4	-	2,8	2,8	5,0	-	-	-	8,5	20		
		350	0,8	2,7	2,7	-	6,5	4,5	10,5	-	13	20	0,6	13	29	
80 až 100	80	700	-	-	(23)	-	-	(35)	-	-	(36)	(40)	2,7	27	40	
		240	-	-	0,6	-	1,5	1,5	2,8	-	-	-	5,0	12		
		350	-	1,4	1,4	-	4,0	2,7	6,5	-	8	12	0,2	7,8	18	
100 až 125	100	700	-	-	(14)	-	-	(21)	-	-	(22)	(33)	1,4	16	37	
		700	2,6	6,5	6,5	-	15	10,5	23	-	27	40	2,6	27	40	
		700	1,4	4,0	4,0	-	9,0	6,5	14	-	16,5	25	1,4	16	36	
100 až 150	160	700	0,7	2,3	2,3	-	5,5	4,0	8,5	-	10,4	15,5	0,7	10	23	
125 až 150	200	700	0,5	1,9	1,9	-	4,5	3,0	7,0	-	8,5	13	0,5	8,5	19	
150 až 200	260	700	0,3	1,2	1,2	-	3,0	2,2	6,0	-	6,0	9,5	0,3	6,0	13,5	
200 až 300	250	1400	-	3,4	3,4	4,4	7,5	-	-	9,6	-	-	1,3	13,7	30,3	
		2800	-	15,8	-	40	32,4	-	40	-	-	-	3,4	28,3	40	
	360	1400	-	2,3	2,3	3,0	5,1	-	-	6,6	-	-	9,5	21		
		2800	-	10,8	-	28,2	22,4	-	33,9	-	-	-	2,3	19,5	40	
	630	1400	-	-	-	1,6	2,8	-	-	3,6	-	-	-	5,2	11,7	
		2800	-	6	-	15,8	12,5	-	19	-	-	-	-	10,9	23,9	
250 až 300	1000	2800	-	-	-	4,8	-	-	5,8	-	-	-	6,8	15		
		2x2800	-	-	-	9,6	7,4	-	11,6	-	-	-	13,6	30		
300 až 350	1500	2800	-	-	-	-	-	-	4	-	-	-	4,7	10,4		
		2x2800	-	-	-	6,6	5	-	8	-	-	-	9,4	20,8		

1) nie pre servopohony s účinnou plochou 120 cm<sup>2</sup>.

### Tabuľka 5 – Tabuľky diferenčného tlaku pre kuželky s PTFE-krúžkom s tesnením kov-kov a odľahčením tlaku

Hodnoty v sivých stĺpcoch odpovedajú normálnemu prípadu ■ Diferenčné tlaky v bielych stĺpcoch platia pri maximálne napnutých pružinách ■ Hodnoty diferenčného tlaku v zátvorkách sú priradené hodnotám v zátvorkách v rade „Rozsah menovitého signálu“. Bezpečnostná poloha „tyč pohonu sa vysúva“ ■ ventil pri riadiacom tlaku 0 bar zatvorený. Bezpečnostná poloha "tyč pohonu sa zasúva" ■ ventil pri potrebnom riadiacom tlaku zatvorený.

#### Tabuľka 5a a 5b Ventily bez tesnenia kovovým vlnovcom tlaky v bar

Tabuľka 5a – Bezpečnostná poloha "tyč pohonu sa vysúva"				5b - "tyč pohonu sa zasúva"					
Rozsah menovitého signálu			0,2... 1,0	0,4... 1,2	0,4 ... 2,0	0,8 ... 2,4	0,2... 1,0	0,2... 1,0	0,8 ... 2,40
Potrebný napájací tlak			1,2	1,4	2,2	2,6	1,2	2,0	3,0
DN	K <sub>VS</sub>	Pohon [cm <sup>2</sup> ]	Δp pri p2 = 0 bar						
65 80	60	350	-	40	40	40	-	40	40
		700	40	40	-	-	40	-	-
80	80	350	-	40	40	40	-	40	40
		700	40	40	-	-	40	-	-
100	63	700	30	40	40	40	30	40	40
125	100	700	22	40	40	40	22	40	40
100 150	160	700	12	40	40	40	12	40	40
125	200	700	7,5	40	40	40	7,5	40	40
150	260	700	-	40	40	40	-	40	40

#### Tabuľka 5c a 5d – Ventily s tesnením kovovým vlnovcom Tlaky v bar

Tabuľka 5c – Bezpečnostná poloha "tyč pohonu sa vysúva"							5d - "tyč pohonu sa zasúva"				
Rozsah menovitého signálu			0,2...1,0	0,4...1,2	0,4...2,0 (1,2...2,0)	0,8...2,4	0,6...3,0	1,2...3,6	0,2...1,0	0,4...2,0	0,6...3,0
Potrebný napájací tlak			1,2	1,4	2,2	2,6	3,2	3,8	1,2	3,0	4,0
DN	KVS	Pohon [cm <sup>2</sup> ]	D pri p2 = 0 bar								
65 80	60	350	-	17	17	40	36	40	-	-	40
		700	17	40	(40)	-	-	-	17	40	
80	80	350	-	12	12	40	31	40	-	-	40
		700	12	40	(40)	-	-	-	12	40	
100	63	700	5,0	17	17	40	30	40	5,0	-	40
125	100	700	3,0	16	16	40	28	40	3,0	-	40
100 150	160	700	-	14	14	38	26	40	1,5	-	40
125	200	700	-	13	13	37	25	40	1,0	-	40
150	260	700	-	11	11	35	23	40	-	-	40

#### Pokyny k tabuľkám diferenčných tlakov 4a až 5d

Tabuľky diferenčných tlakov boli zostavené za nasledujúcich predpokladov:

- U ventilov s men. svetlosťou DN 15 až DN 80 a pohonov s účinnou plochou 700 cm<sup>2</sup> je max. napájací tlak 4 bar.
- Prúdenie proti smeru zatvárania kuželky ventilu
- Prevedenie s upchávkou PTFE

- Pri uvedených max. diferenčných tlakoch sa dodržiavajú úniky podľa tabuľky 1.
- Uvedený diferenčný tlak môže byť obmedzený diagramom tlak-teplota.

U prevedenia s utesnením kovovým vlnovcom a p2 ≠ 0 bar je potrebné osobitne skontrolovať dimenzovanie pohonu.

**Tabuľka 6 Rozmery v mm pre normálne prevedenie typ 3241-1 a typ 3241-7**

Ventil	DN	15	20	25	32	40	50	65	80	200	125	150	200	250	300	
Dĺžka L	mm	130	150	160	180	200	230	290	310	150	400	480	600	730	850	
H1 pri pohonu	< 700 cm <sup>2</sup>	220						260		350	360	390	-			
	1 400 cm <sup>2</sup>									415	380 <sup>1)</sup>	415 <sup>1)</sup>				
	2800 cm <sup>2</sup>												805	-		
H2 pre prevedenie	oceľoliatina	44			72			98		118	144	175	235	260	480	
	kovaná oceľ	53	-	70	-	92	98	-	128							

servopohon	cm <sup>2</sup>	120	240	350	700	1400	2800	
Membrána Ø D		168	240	280	390	530	770	
H (od 700 cm <sup>2</sup> včít. závesného oka)		62		82	200	287	620	
H3 (pohon typ 3271 a typ 3277) <sup>2)</sup>		110			190	610	648	
Závit		M60 x 1,5				M60 x 1,5	M100 x 2	
a (pri pohonu typ 3271)		G1/4 (1/4NPT)			G3/8 (3/8NPT)		G3/4 (3/4 NPT)	G 1 (1 NPT)
a2 (pri pohonu typ 3277)		-	G 3/8 (3/8 NPT)				-	

<sup>1)</sup> pre materiál telesa EN-JL1040

<sup>2)</sup> minimálna voľná vzdialenosť pre montáž servopohonu

**Tabuľka 7 Hmotnosti v kg pre normálne prevedenie typ 3241-1 a 3241-7**

Ventil	DN	15	20	25	32	40	50	65	80	200	125	1520	200	250	300
Hmotnosť bez pohonu v kg		5	6	7	11	12	15	24	30	42	80	120	330	380	1081

Servopohon	cm <sup>2</sup>	120	240	350	700	1400	2800
Typ 3271	bez	3	5	8	22	70	450
	s ručným prestavením	-	9	13	27	155	575
Typ 3277	bez	5	9	12	26		
	s ručným prestavením	-	13	17	31		

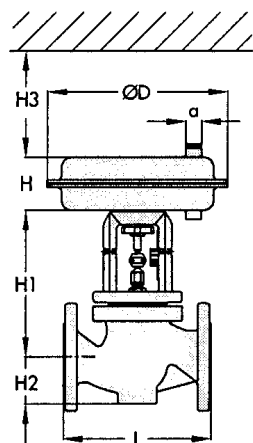
**Rozmery v mm**

Typ 3241-1 - DN 15 až 150

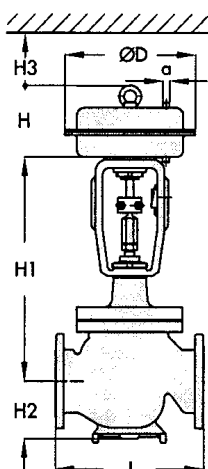

Typ 3241-1 - DN 200 až 300

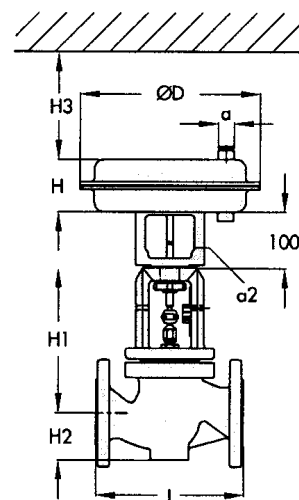

Typ 3241-7 - DN 15 až 150

**Tabuľka 8a Rozmery a hmotnosti pre ventil typ 3241 s izolač. dielom alebo kov. vlnovcom DN 15 až 150**  
- bez servopohonu

Menovitá svetlosť	DN	15	20	25	32	40	50	65	80	100	125	150
Výška H4	krátky izol. a. vlnovcový diel	408			408			450		635	645	672
	dlhý izol. a. vlnovcový diel	710			712			754		883	886	913
Hmotnosť v kg	krátky/s vlnov.	8	9	10	17	18	21	32	38	60	105	150
	dlhý/dlhý s vl.	12	13	14	21	22	25	26	42	68	113	158

1) pre materiál telesa EN-JL1040.

**Tabuľka 8b Rozmery a hmotnosti pre ventil typ 3241 s izolač. dielom alebo kovovým vlnovcom DN 200 až 300**  
- bez servopohonu

Prevedenie s		izolačným dielom		kovovým vlnovcom	
Pohon	cm <sup>2</sup>	1400	2800	1400	2800
Výška H4 v mm	DN 200	1250	1335	1453	1540
	DN 250	1250	1335	1453	1540
	DN 300	-	1810	-	2150
Hmotnosť v kg	DN 200	380	400	390	410
	DN 250	430	450	440	460
	DN 300	-	na dopyt	-	na dopyt

**Tabuľka 8c Rozmery v mm pre typ 3241 s ohrevným plášťom** – nie pre ventily s materiál. telesa EN-JL1040 alebo EN-JS1049

Menovitá svetlosť	DN	25	40/50	80	100	150	200 ... 300
a		110	140	180	200	265	na dopyt
b		15	20	35	50	na dopyt	
c		140	170	215	255	130	
d		190	190	230	320	355	

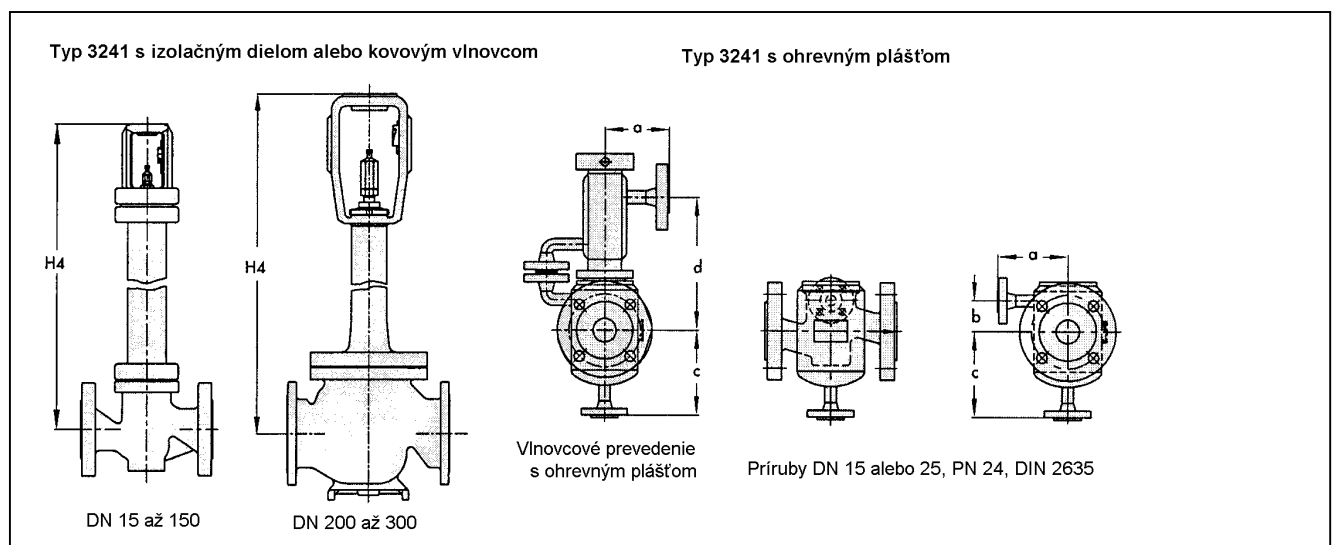

**Text pre objednávku:**

Priamy ventil	typ 3241, DN..., PN...	Pretekajúce médium	hustota a teplota
Materiál telesa	podľa tabuľky 2	Maximálny prietok	v kg/h alebo m <sup>3</sup> /h
Typ pripojenia	prírubby alebo privarovacie konce	Tlak	p <sub>1</sub> a p <sub>2</sub> v bar (abs. tlak)
Sedlo a kuželka	tesnenie kov- kov/mäkké/kov-kov zabrúsené	Namontované prístroje	regulátor polohy /snímač koncových polôh
Tvar charakteristiky	rovnopercenná alebo lineárna		
Pneumat. servopohon	typ 3271 alebo 3277		
Bezpečnostná poloha	ventil zatv. alebo otv.		

Technické zmeny vyhradené

