

Valvola pneumatica Tipo 3254-1 e Tipo 3254-7 Valvola a via diritta Tipo 3254

Applicazione

Valvola di regolazione per processi industriali gravosi, soprattutto con pressioni e temperature eccessive

Diametro DN 80 ÷ 500
Pressione PN 16 ÷ 400
Temperatura -200 ÷ +500 °C



Valvola a via diritta Tipo 3254 con

- attuatore pneumatico Tipo 3271 (valvola Tipo 3254-1)
 - o
- attuatore pneumatico Tipo 3277 (valvola Tipo 3254-7) per il montaggio di un posizionatore integrato

Corpo valvola in

- acciaio carbonio
- acciaio inox
- acciaio carbonio per alte e basse temperature

Otturatore a bassa rumorosità

- a tenuta metallica
- a tenuta morbida o
- metallico lappato
- bilanciato per elevate pressioni differenziali
- guida aggiuntiva per l'otturatore nella flangia inferiore

Le valvole modulari possono essere dotate dei seguenti accessori:

posizionatore, finecorsa, elettrovalvole e altri accessori secondo DIN EN 60 534 e raccomandazione NAMUR (per i dettagli vedere T 8350).

Versioni

Versione standard con pacco tenuta in PTFE per temperature -10 ÷ 220 °C o con pacco tenuta HT autoregistrante per -10 ÷ 350 °C, DN 80 ÷ 500, PN 16 ÷ 160

- **Tipo 3254-1** (fig.1) · valvola Tipo 3254 con attuatore Tipo 3271 da 700 ÷ 2800 cm² (vedere T 8310-2)
- **Tipo 3254-7** · valvola Tipo 3254 con attuatore Tipo 3277 da 700 cm², vedere T 8310-1)

Altre versioni

- **Pressione >PN 160 ÷ 400** · a richiesta
- **Attacchi a saldare o di testa** secondo DIN EN 12 627
- **Suddivisore di flusso** · per ridurre il livello della rumorosità, vedere T 8081
- **AC-Trim** · vedere T 8082, T 8083
- **Collo isolante o soffiutto** · vedere dati tecnici
- **Camicia** · dettagli a richiesta
- **Comando manuale** · vedere T 8310-1/-2
- **Versione secondo normativa americana** · NPS 3 ÷ 16, Class 150 ÷ 2500 (vedere T 8061)



Fig. 1 · Valvola pneumatica Tipo 3254-1 con attuatore Tipo 3271

- **Valvola manuale Tipo 3254-3** · con comando manuale Tipo 3273 per valvola con corsa max. 30 mm, vedere T 8312
- **Valvola elettrica Tipo 3254-2** · a richiesta

Funzionamento (fig. 2 a 4)

Il fluido scorre attraverso la valvola nella direzione della freccia. La posizione dell'otturatore determina il passaggio della portata tra il seggio e l'otturatore. La guida aggiuntiva dell'asta dell'otturatore è collocata nella flangia inferiore.

Nel caso in cui la forza dell'attuatore, a causa di eccessive pressioni o pressioni differenziali non è sufficiente, è necessario bilanciare l'otturatore (fig.3).

Nella fig. 4 è riportata la versione con soffietto di tenuta. Un attacco di controllo permette di monitorare il soffietto inossidabile.

Per una ulteriore riduzione della rumorosità è possibile dotare le valvole di un suddivisore di flusso St I (fig.4) o St III (per i dettagli vedere T 8081).

Posizione di sicurezza

In funzione della disposizione delle molle nell'attuatore (per i dettagli vedere T 8310 -1/-2) la valvola dispone di due posizioni di sicurezza, che si attivano in caso di mancanza dell'alimentazione.

"Asta in uscita (FA)":

In caso di mancanza di alimentazione la valvola chiude.

"Asta in entrata (FE)":

In caso di mancanza di alimentazione la valvola apre.

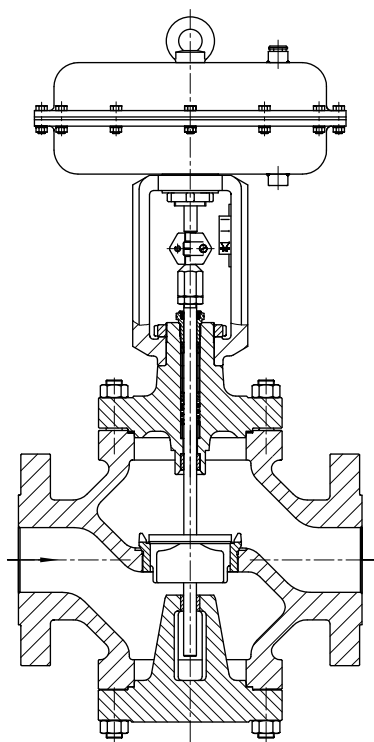

Fig. 2 · Valvola Tipo 3254-1 con attuatore pneumatico Tipo 3271

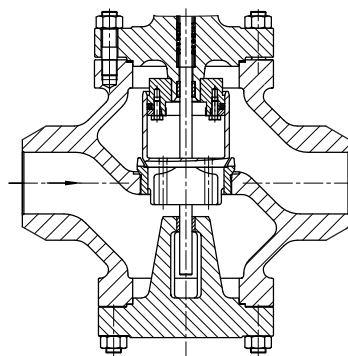

Fig. 3 · Valvola Tipo 3254 con attacchi a saldare e otturatore bilanciato

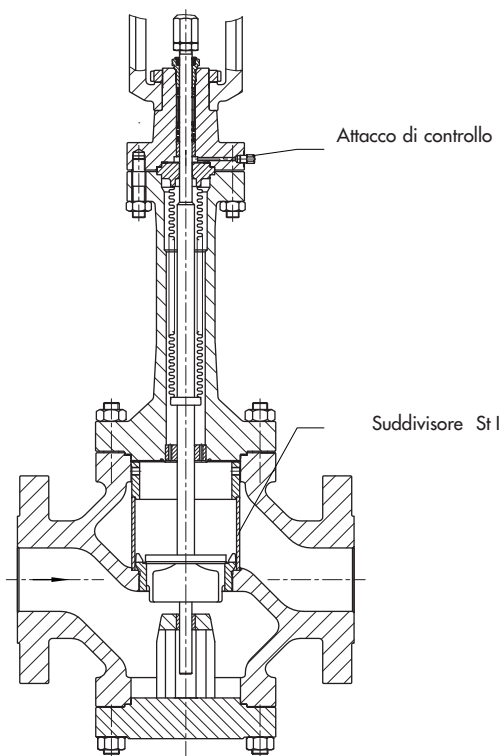

Fig. 4 · Valvola Tipo 3254 con suddivisore St I e soffietto di tenuta con attacco di controllo

Tabella 1 · Dati tecnici per Tipo 3254

Materiale		Acciaio carbonio · 1.0619	Acciaio carbonio · 1.7357	Acciaio inox 1.4581	
Diametro ¹⁾	DN	80 ... 500		80 ... 100	150 ... 500
Pressione	PN	16 ... 160 ²⁾	40 ... 160 ²⁾	16 ... 160	16 ... 100 ²⁾
Attacchi	flangiati	Tutte le versioni DIN EN			
	a saldare	Secondo DIN EN 12 627			
Tenuta seggio- otturatore		tenuta metallica, morbida o metallica lappata			
Caratteristica		equipercentuale o lineare			
Rangeability		50 : 1			
Temperatura in °C · Pressione d'esercizio max. secondo diagramma pressione - temperatura (vedere T 8000-2)					
Corpo senza collo isolante		-10 ... 220 · fino a 350 °C con pacco tenuta HT			
Corpo con	collo isolante	-10 ... 400	-10 ... 500	-10 ... 450	
	soffietto	-10 ... 400	-10 ... 500	-10 ... 450	
Otturatore ³⁾	standard	metallico	-250 ... 500		
		morbido	-200 ... 220		
	bilanciato	anello in PTFE	-200 ... 220		
		anello in grafite	220 ... 500		
Classe di tenuta secondo DIN EN 1349: 2000					
Otturatore	standard	metallico	IV		
		morbido	VI		
		met. lappato	IV-S2 · ab DN 100: IV-S1		
	bilanciato metallico	con anello in PTFE: IV · con anello in grafite: III			

¹⁾ DN 400 in PN 40 e PN 100; DN 500 in PN 40

²⁾ fino a PN 400 a richiesta.

³⁾ solo in combinazione con materiali idonei.

Tabella 2 · Materiali

Versione standard corpo e flange ¹⁾		Acciaio carbonio 1.0619	Acciaio carbonio 1.7357	Acciaio inox 1.4581
Seggio e otturatore ²⁾	tenuta metallica	1.4006/1.4008		1.4571/1.4581
Anello di tenuta per	tenuta morbida	PTFE con 15 % fibre di vetro		
	con bilanciamento	PTFE con carbone · grafite		
Boccole guida		1.4112		2.4610
Pacco premistoppa		Pacco tenuta V-Ring in PTFE con carbone, molle 1.4310 o con pacco tenuta HT		
Guarnizione del corpo		Metallo		
Collo isolante		1.0619/1.7335		1.4571
Soffietto di tenuta				
Elemento intermedio		1.0619/1.7335		1.4571
Soffietto metallico		1.4571		
Camicia		1.4541		

¹⁾ vedere anche diagramma pressione -temperatura nel T 8000-2.

materiale per temperatura oltre 500 °C: 1.7380

per basse temperature 1.6220 o 1.4308.

²⁾ seggi e otturatori metallici anche stellati oppure otturatore in stellite pieno.

Tabella 3 · Valori K_{vs} · Le versioni nei campi grigi sono disponibili anche con otturatore bilanciato

Tabella 3a · Versione con suddivisore di flusso St I (K_{vsl}) e St III (K_{vsIII})

K_{vs}		63	100	160	250	360	630	1000	1500	2000	2500	4000
K_{vsl}		57	90	144	225	320	560	900	1350	1800	2250	3600
K_{vsIII}		47	75	120	190	270	480	750	1100	1500	1900	3000
ø seggio	mm	63	80	100	125	150	200	250	300	350	400	500
Corsa	mm	30			60			120				

Tabella 3b · Versione senza suddivisore di flusso

K_{vs}		63	100	160	250	360	630	1000	1500	2000	2500	4000
DN												
80		•	•									
100		•	•	•								
150		•	•	•	•	•						
200			•	•	•	•	•					
250			•	•	•	•	•	•				
300				•	•	•	•	•	•			
400						•	•	•	•	•	•	
500										•	•	•

Tabella 3c · Versioni con suddivisore di flusso St I

K_{vsl}		57	90	144	225	320	560	900	1350	1800	2250	3600
DN												
80		•	•									
100		•	•	•								
150		•	•	•	•	•						
200			•	•	•	•	•					
250			•	•	•	•	•	•				
300				•	•	•	•	•	•			
400						•	•	•	•	•	•	
500										•	•	•

Tabella 3d · Versioni con suddivisore di flusso St III

K_{vsIII}		47	75	120	190	270	480	750	1100	1500	1900	3000
DN												
100		•										
150		•	•	•	•							
200			•	•	•	•						
250			•	•	•	•	•					
300				•	•	•	•	•				
400						•	•	•	•	•		
500										•	•	•

Tabella 4a · Pressioni differenziali Δp max. per valvole con otturatore metallico senza bilanciamento, senza soffiello di tenuta · posizione di sicurezza "valvola CHIUSA"

I campi molla in grigio corrispondono al caso standard, quindi alle applicazioni con corsa nominale, mentre i campi a fondo bianco sono validi per molle precaricate al massimo · I valori fra parentesi sono validi per metà corsa

Tabella 4a · Posizione di sicurezza "valvola CHIUSA" (FA)												
Campo molle (bar) per attuatore (cm ²)		Campo molle superiore + 0,2 bar										
		Δp per $p_2 = 0$										
		700	0,2...1,0	0,4...1,2 (0,8...1,2)	0,4...2,0	0,8...2,4 (1,6...2,4)	0,6...3,0	1,2...3,6 (2,4...3,6)	1,4...2,3 (1,85...2,3)	2,1...3,3 (2,7...3,3)	2,35...3,8 (3,05...3,8)	2,6...4,3 (3,45...4,3)
		1400	0,5...2,5	0,8...2,4 (1,6...2,4)	1,0...3,0 (2,0...3,0)	1,2...3,6 (2,4...3,6)	0,9...1,6	1,0...3,0 (2,0...3,0)	1,1...2,4	1,4...2,7 (2,05...2,7)	1,3...2,8	1,7...3,2 (2,45...3,2)
		2800	0,4...1,2 (0,8...1,2)	0,8...2,4 (1,6...2,4)	1,0...3,0 (2,0...3,0)	1,2...3,6 (2,4...3,6)	0,9...1,6	1,1...1,8 (1,25...1,6)	1,0...2,1	1,25...2,35 (1,55...2,1)	1,1...2,6	1,5...3,0 (1,85...2,6)
		2x2800										
Alimentazione richiesta			Campo molle superiore + 0,2 bar									
DN	Kvs	Attuatore cm ²										
80 100	63	700	-	6,5	6,5	14,5	10,5	22,6	26,7	40,8	45,9	50,9
		1400	-	(30,7)	-	(63)	-	(79,2)	-	(81,2)	-	(97,4)
150	63	700	-	6,2	6,2	14,3	10,2	22,4	26,4	40,6	45,6	50,7
		1400	-	(30,4)	-	(62,8)	-	(78,9)	-	(81)	-	(97,1)
80 100	100	700	-	-	-	8,8	6,3	13,8	16,4	25,1	28,2	31,4
		1400	-	(18,8)	-	(38,9)	-	(48,9)	-	(50,2)	-	(60,2)
150	100	700	-	-	-	8,6	6,2	13,7	16,2	24,9	28,1	31,2
		1400	-	(18,7)	-	(38,7)	-	(48,8)	-	(50)	-	(60)
200 250	100	700	-	-	-	8,4	5,9	13,4	15,9	24,7	27,8	30,9
		1400	-	(18,4)	-	(38,5)	-	(48,5)	-	(49,7)	-	(59,8)
100	160	700	-	-	-	5,5	-	8,7	10,3	15,9	17,9	19,9
		1400	-	(11,9)	-	(24,7)	-	(31,2)	-	(32)	-	(38,4)
150	160	700	-	-	-	5,4	-	8,6	10,2	15,8	17,8	19,8
		1400	-	(11,8)	-	(24,6)	-	(31)	-	(31,9)	-	(38,3)
200 ÷ 300	160	700	-	-	-	5,2	-	8,4	10	15,6	17,7	19,7
		1400	-	(11,6)	-	(24,5)	-	(30,9)	-	(31,7)	-	(38,1)
150	250	1400	-	-	-	7,4	4,4	9,5	10,5	13,6	12,6	16,7
		2800	(15,6)	(32,1)	(40,3)	(48,5)	-	(24,9)	-	(31)	-	(37,2)
200 ÷ 300	250	1400	-	-	-	7,3	4,2	9,4	10,4	13,5	12,5	16,6
		2800	(15,5)	(32)	(40,2)	(48,4)	-	(24,7)	-	(30,9)	-	(37,1)
		2x2800	(33)	(64)	(80,2)	(96,8)	-	(49,4)	-	(61,8)	-	(74,2)
150	360	1400	-	-	-	5,1	-	6,5	7,2	9,4	8,6	11,5
		2800	(10,8)	(22,2)	(27,9)	(33,6)	-	(17,2)	-	(21,5)	-	(25,7)
200 ÷ 400	360	1400	-	-	-	5	-	6,4	7,1	9,3	8,6	11,4
		2800	(10,7)	(22,1)	(27,8)	(33,5)	-	(17,1)	-	(21,4)	-	(25,7)
		2x2800	(21,4)	(44,2)	(55,6)	(67)	-	(34,2)	-	(42,8)	-	(51,4)
200 ÷ 400	630	1400	-	-	-	-	-	-	-	5,1	4,7	6,3
		2800	(5,9)	(12,3)	(15,5)	(18,8)	-	(9,5)	-	(11,9)	-	(14,3)
		2x2800	(11,8)	(24,6)	(31)	(37,6)	-	(19)	-	(23,8)	-	(28,6)
250 ÷ 400	1000	2800	-	-	4,8	5,8	4,2	5,3	4,8	6	5,3	7,3
		2x2800	-	7,4	9,6	11,6	8,4	10,6	9,6	12	10,6	14,6
300 400	1500	2800	-	-	-	4	-	-	-	4,1	-	5
		2x2800	-	5	6,6	8	5,8	7,2	6,6	8,2	7,2	10
400 ÷ 500	2000	2800	-	-	-	-	-	-	-	-	-	-
		2x2800	-	-	4,8	5,8	4,2	5,2	4,8	6	5,2	7,4
	2500	2800	-	-	-	-	-	-	-	-	-	-
		2x2800	-	-	-	4,4	-	4	-	4,6	4	5,6
500	4000	2x2800	-	-	-	2,7	-	2,5	-	2,9	-	3,4

Tabelle 4b · Pressioni differenziali Δp max .per valvole con otturatore metallico non bilanciato, senza soffiello di tenuta posizione di sicurezza "valvola APERTA"

Tabella 4b · Posizione di sicurezza "valvola APERTA" (FE)						
Campo molle (bar) per attuatore (cm ²)		700	0,2...1,0 (0,2 ... 0,6)			
		1400				
		2800				
		2x2800				
Alimentazione richiesta		1,4	2,4	4,0	6,0	
DN	K _{vs}	Attuatore (cm ²)	Δp per p ₂ = 0 bar			
80 100	63	700	6,5	26,7	59	99,4
		1400	(30,7)	(71)	(136)	–
150	63	700	6,2	26,4	58,7	99,2
		1400	(30,6)	(71)	(136)	–
80 100	100	700	–	16,3	36,4	61,5
		1400	(18,8)	(43,9)	(84)	(134)
150	100	700	–	16,2	36,2	61,3
		1400	(18,7)	(43,7)	(83,8)	(134)
200 250	100	700	–	15,9	35	61,1
		1400	(18,4)	(43,5)	(83)	(134)
100	160	700	–	10,2	23,1	39,1
		1400	(11,8)	(27,8)	(53,5)	(85,6)
150	160	700	–	10,2	23	39,1
		1400	(11,8)	(27,8)	(53,5)	(85,6)
200 ÷ 300	160	700	–	10,1	22,9	38,9
		1400	(11,6)	(27,7)	(53,4)	(85,5)
150	250	1400	–	13,6	30	50,6
		2800	(15,6)	(36,2)	(69)	–
200 ÷ 300	250	1400	–	13,5	29,9	50,4
		2800	(15,5)	(36,1)	(68,9)	–
		2x2800	(31)	(72)	(138)	–
150	360	1400	–	9,4	20,8	35
		2800	(10,8)	(25)	(47,8)	–
200 ÷ 400	360	1400	–	9,3	20,7	34,9
		2800	(10,7)	(25)	(47,8)	–
		2x2800	(21,4)	(50)	(95,6)	–
200 ÷ 400	630	1400	–	5,1	11,5	19,6
		2800	(5,9)	(13,9)	(26,8)	(42,8)
		2x2800	(11,8)	(27,8)	(53,6)	–
250 ÷ 400	1000	2800	–	6,8	15	25,3
		2x2800	–	13,6	30	50,6
300 400	1500	2800	–	4,7	10,4	17,5
		2x2800	–	9,4	20,8	35
400 ÷ 500	2000	2800	–	–	7,6	12,8
		2x2800	–	6,8	15,2	25,6
	2500	2800	–	–	5,8	9,8
		2x2800	–	5,2	11,6	19,6
500	4000	2x2800	–	–	7,4	12,5

Note sulle tabelle delle pressioni differenziali

Le tabelle delle pressioni differenziali sono state realizzate in considerazione di quanto riportato di seguito:

- Direzione del flusso in contrapposizione alla direzione di chiusura dell'otturatore
- Versione con otturatore metallico o morbido
- Versione con premistoppa in PTFE
- Tabelle 4a e 4b per otturatore non bilanciato con pressione a valle p₂ = 0 bar
- Per le pressioni differenziali max. elencate e le condizioni sopra citate la classe di tenuta indicata nella tabella 1 non viene superata
- Tutte le pressioni in bar (pressione relativa)
- La pressione differenziale indicata può essere limitata attraverso il diagramma pressione - temperatura.

Note sulla posizione di sicurezza "valvola CHIUSA": Per gli attuatori con corsa limitata, utilizzare sempre campi molla precaricati.

Attenzione: Pressioni differenziali diverse per versioni speciali (con otturatore a tenuta morbida o lappata, con soffiello di tenuta oppure otturatore bilanciato con anello in grafite) sono disponibili a richiesta.

Tabella 5 · Pressioni differenziali max. Δp per valvole con otturatore metallico e bilanciato con anello in PTFE, senza soffietto di tenuta

I campi molla in grigio corrispondono al caso standard, quindi alle applicazioni con corsa nominale, mentre i campi a fondo bianco sono validi per molle precaricate al massimo · I valori tra parentesi sono validi per metà corsa

Tabella 5a · Posizione di sicurezza "valvola CHIUSA" (FA)			5b · "valvola APERTA" (FE)								
Campo molle (bar) per attuatore (cm ²)	700	0,4...2,0	0,8...2,4	–	–	0,6...3,0	1,2...3,6	0,4...2,0 (0,4 ... 1,2)			
	1400		0,8...2,4 (1,6...2,4)	0,5...2,5	1,0...3,0 (2,0...3,0)	–	–				
	2800		–	–	0,6...3,0	1,2...3,6 (2,4...3,6)					
	2x2800		–	–	–	–					
Alimentazione richiesta			Campo molle superiore + 0,2 bar						2,4	4,0	6,0
DN	K _{vs}	Attuatore cm ²	Δp per p ₂ = 0 bar								
80 100	100	700	48,1	144	–	–	96,9	243	48,1	400	400
		1400	–	(400)	–	(400)	–	–	(400)	(400)	(400)
100	160	700	37,2	135	–	–	85,9	232	37,2	400	400
		1400	–	(400)	–	(400)	–	–	(400)	(400)	(400)
150	160	700	13,9	53,9	–	–	33,9	93,8	13,9	173	373
		1400	–	(293)	–	(373)	–	–	(213)	(400)	(400)
200 ÷ 300	160	700	4,6	20,2	–	–	12,4	35,8	4,6	67	145
		1400	–	(113)	–	(145)	–	–	(82,6)	(207)	(363)
150	250	1400	48,3	128	68,2	168	–	–	48,3	367	400
		2800	–	(236)	–	(298)	–	(361)	(400)	(400)	(400)
200 250	250	1400	18	49,2	25,8	64,8	–	–	18	143	298
		2800	–	(236)	–	(298)	–	(361)	(174)	(400)	(400)
150	360	1400	42,6	122	62,6	162	–	–	42,7	362	400
		2800	–	(400)	–	(400)	–	(400)	(400)	(400)	(400)
200 ÷ 400	360	1400	15,8	47	23,6	62,6	–	–	15,8	140	296
		2800	–	(234)	–	(296)	–	(359)	(172)	(400)	(400)
		2x2800	–	(400)	–	(400)	–	(400)	(344)	(400)	(400)
200 ÷ 400	630	1400	11,4	42,6	19,2	58,2	–	–	11,4	136	292
		2800	–	(230)	–	(292)	–	(355)	(167)	(400)	(400)
		2x2800	–	(400)	–	(400)	–	(400)	(334)	(400)	(400)
250 ÷ 400	1000	2800	38,3	100	53,9	132	69,4	163	38,3	288	400
		2x2800	76,6	200	107,8	264	138,8	326	76,6	400	400
300 400	1500	2800	33,9	96,3	49,5	127	65,1	158	33,9	283	400
		2x2800	67,8	192	99	254	130	316	67,8	400	400
400 ÷ 500	2000	2800	29,5	91,9	45,1	123	60,7	154	29,5	279	400
		2x2800	59	184	90,2	246	121	308	59	400	400
	2500	2800	25,1	87,5	40,7	118	56,3	150	25,1	274	400
		2x2800	50,2	175	81,4	236	112	300	50,2	549	400
500	4000	2800	16,5	78	32	110	47	141	16	265	400
		2x2800	33	156	64	220	94	282	32	400	400

Tabella 7 · Dimensioni in mm per Tipo 3254-1 e Tipo 3254-7 nella versione standard

Valvola	DN	80	100	150	200	250	300	400	500
Lunghezza L	PN 10... 40	310	350	480	600	730	850	1100	1250
	PN 63...160	380	430	550	650	775	900	1150	1400
H1 per attuatore	700 cm ²	462	482	732	805	-			
	1400 cm ²	517	537	732	805	860	-		
	2800 cm ²	702	722	817	890	1094	1290	1290	1470
H2	PN 10... 40	175	207	288	390	410	480	560	630
	PN 63...160	222	249	338	390	410	480	650	735

Attuatore	cm ²	700	1400	2800	2 x 2800
Ø membrana D		390	530	770	
H		200	287	620	1130
H3 ¹⁾		190	610	650	
Filetto		M 30 x 1,5	M 60 x 1,5	M 100 x 2	
a (per attuatore Tipo 3271)		G 3/8 (3/8 NPT)	G 3/4 (3/4 NPT)	G 1 (1 NPT)	
a2 (per attuatore Tipo 3277)		G 3/8 (3/8 NPT)	-		

¹⁾ spazio libero minimo per smontare l'attuatore

Tabella 8 · Pesì per Tipo 3254-1 e Tipo 3254-7 nella versione standard

Valvola	DN	80	100	150	200	250	300	400	500
Valvola senza attuatore (ca. kg)	PN 16... 40	70	104	245	480	810	1081	1930	3023
	PN 63...160	121	158	375	1)				

Attuatore	cm ²	700	1400	2800	2 x 2800
Tipo 3271 (ca. kg) ²⁾	senza	22	70	450	950
	c. manuale	27	solo con volantino laterale, vedere T 8310-2		
Tipo 3277 (ca. kg) ²⁾	senza	26	-		
	c. manuale	31	-		

¹⁾ pesi a richiesta

²⁾ riga sopra senza, riga sotto con comando manuale



Tabella 9 · Dimensioni e pesi per Tipo 3254 nella versione standard con collo isolante · senza attuatore

Diametro		DN	80	100	150	200	250	300	400	500
Altezza H4 per attuatore		700 cm ²	732	752	1083	1365	–	–	–	–
		1400 cm ²	787	807	1083	1365	1485	–	–	–
		2800 cm ²	972	992	1168	1450	1719	1810	1870	1920
Peso (kg) senza attuatore per	PN 16 ... 40		77	111	281	1)				
	PN 63 ...160		128	165	411					

Tabella 10 · Dimensioni e pesi per Tipo 3254 nella versione standard con soffietto metallico · senza attuatore

Diametro		DN	80	100	150	200	250	300	400	500
H4 in PN 16 ... 40 per attuatore		700 cm ²	841	841	1139	1455	–	–	–	–
		1400 cm ²	896	896	1139	1455	1905	–	–	–
		2800 cm ²	1081	1081	1224	1540	2139	2150	2180	a. A.
H4 in PN 63 ... 160 per attuatore		700 cm ²	841	841	1271	1855	–	–	–	–
		1400 cm ²	896	896	1271	1855	–	–	–	–
		2800 cm ²	1081	1081	1356	1940	–	–	–	a. A.
Peso (kg) senza attuatore per	PN 16 ... 40		97	1)	1)	1)				
	PN 63 ...160		141		420					

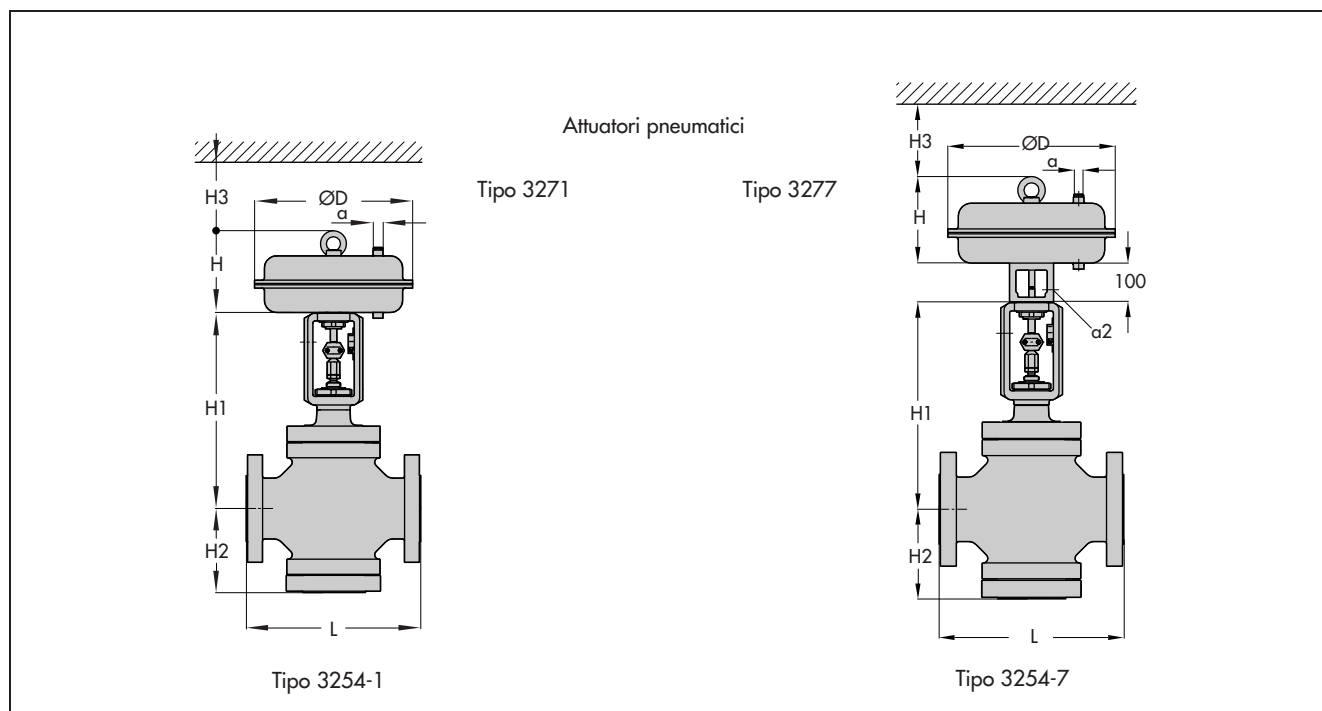
1) pesi a richiesta

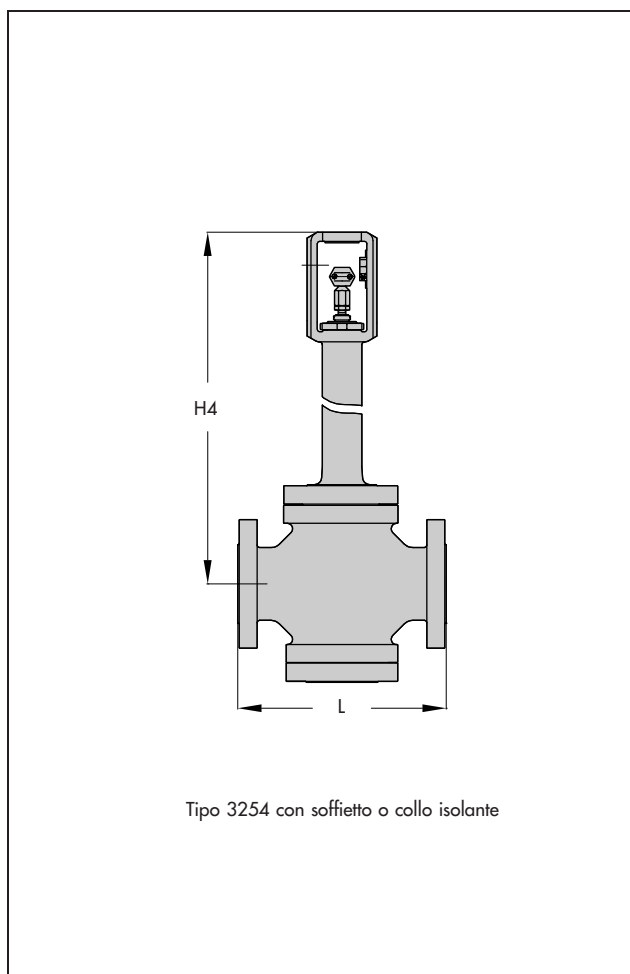

Selezione e dimensionamento della valvola

1. Calcolo del valore K_v secondo DIN EN 60 534
2. Selezione di DN e valore K_{vs} secondo le tabelle 3 e 4
3. Calcolo della pressione differenziale Δp max. secondo le tabelle 4 o 5
4. Selezione del materiale del corpo secondo le tabelle 1 e 2 e del diagramma pressione-temperatura secondo T 8000
5. Dotazione aggiuntiva secondo le tabelle 1 e 2

Testo per l'ordinazione

Diametro	DN
Pressione	PN
Materiale corpo	secondo tabella 2
Attacchi	flangiati/a saldare
Otturatore	standard/bilanciato a tenuta morbida, metallica o metallica lappata
Caratteristica	equipercentuale o lineare
Attuatore	Tipo 3271 o Tipo 3277 (vedere T 8310-1 o T 8310-2)
Posizione di sicurezza	valvola APERTA o CHIUSA
Fluido di processo	densità in kg/m ³ e temperatura in °C
Portata	kg/h o m ³ /h per condizioni standard o di esercizio
Pressione	p_1 e p_2 in bar (pressione assoluta p_{abs}) per portata minima, normale e massima
Accessori	posizionatore e/o finecorsa

Ci riserviamo il diritto di modifica.



SAMSON Srl ·
Via Figino 109 · I - 20016 Pero (Mi)
Tel: +39 02 33911159 · Fax: +39 02 38103085
Internet: <http://www.samson.it>

T 8060 IT

2008-07