

## Organes de réglage pneumatiques types 3256-1 et 3256-7 Vanne équerre type 3256

### Application

Organes de réglage pour la régulation de procédés sur réseaux à hautes performances.

<b>Diamètres nominaux</b>	<b>DN 15 à 200</b>
<b>Pressions nominales</b>	<b>PN 16 à 400</b>
<b>Températures</b>	<b>-200 à 500 °C</b>



Vanne équerre type 3256 avec

- servomoteur pneumatique type 3271 (vanne de réglage type 3256-1)
- servomoteur pneumatique type 3277 (vanne de réglage type 3256-7) pour montage intégré du positionneur.

Corps de vanne en

- acier réfractaire,
- acier résistant à la chaleur ou
- acier inoxydable.

Clapet de vanne

- à étanchéité métallique,
- à portée d'étanchéité souple jusqu'à PN 40 ou
- à portée métallique rodée,
- équilibré pour des pressions différentielles élevées.

Presse-étoupe avec

- garniture à chevrons PTFE avec ressort ou
- garniture double HT, disponible si souhaité avec un raccord de test entre les deux garnitures.

La conception modulaire des vannes de réglage permet l'adaptation de différents appareils et accessoires:

positionneurs, électrovannes et autres appareils selon la norme DIN EN 60534-6 et les recommandations NAMUR. Pour plus de détails, voir notice récapitulative T 8350 EN.

### Exécutions

**Exécution standard** (Fig. 1) · DN 15 à 150 en PN 16 à 160, DN 200 en PN 40 à 100, avec garniture PTFE pour températures comprises entre -10 et 220 °C ou avec garniture HT pour températures comprises entre -10 et 350 °C.

- **Type 3256-1** (Fig. 1) · avec servomoteur type 3271 (surfaces entre 350 et 2800 cm<sup>2</sup>).
- **Type 3256-7** · avec servomoteur type 3277 (surfaces de 350 et 700 cm<sup>2</sup>) pour montage d'un positionneur intégré (voir feuille technique T 8310-1 FR).

**Autres exécutions avec:**

- **Pressions nominales > PN 160 à 400** · sur demande
- **Diamètres nominaux DN 250 et 300** · sur demande
- **Embouts à souder ou embouts à souder rapportés** selon DIN EN 12 627
- **Répartiteur de flux** pour réduction du niveau sonore · voir feuille technique T 8081 FR



Fig. 1 · Vanne de réglage type 3256-1 avec servomoteur type 3271, positionneur et électrovanne

- **Clapet anti-cavitation AC-Trim** · voir T 8082 EN, T 8083 EN
- **Pièce d'isolement ou soufflet** · voir caractéristiques techniques
- **Chemise de réchauffage** · Détails sur demande
- **Commande manuelle supplémentaire** · voir T 8310-1/-2 FR
- **Exécution selon les normes américaines** · DN ½" à 8", Class 300 à 2500 (voir feuille technique T 8066 EN)
- **Vanne de réglage manuelle type 3256-3** · avec commande manuelle type 3273 pour vannes avec course 30 mm max., voir feuille technique T 8312 FR
- **Vanne de réglage électrique type 3256-2** · Détails sur demande

### Fonctionnement (Fig. 2 à 4)

Le fluide traverse la vanne dans le sens de la flèche indiquée sur le corps. Le débit entre le siège de vanne et le clapet varie en fonction de la position du clapet.

Pour l'exécution avec soufflet métallique d'étanchéité (Fig. 3), un raccord de contrôle permet de contrôler l'étanchéité du soufflet en inox.

Pour des pressions ou des pressions différentielles élevées, prévoir un clapet équilibré (Fig. 4) lorsque la force de réglage du servomoteur ne suffit pas.

Les vannes de réglage peuvent être équipées du répartiteur de flux St I ou St III (Pour plus de détails, voir feuille technique T 8081FR).

### Position de sécurité

Selon la disposition des ressorts dans le servomoteur (Pour plus de détails, voir feuilles techniques T 8310-1 FR et T 8310-2 FR), deux positions de sécurité sont possibles en cas de manque de pression sur la membrane.

**"Tige sort par ressorts (TS)":** la vanne se ferme lorsque les ressorts font sortir la tige.

**"Tige entre par ressorts (TE)":** la vanne s'ouvre lorsque les ressorts font entrer la tige.

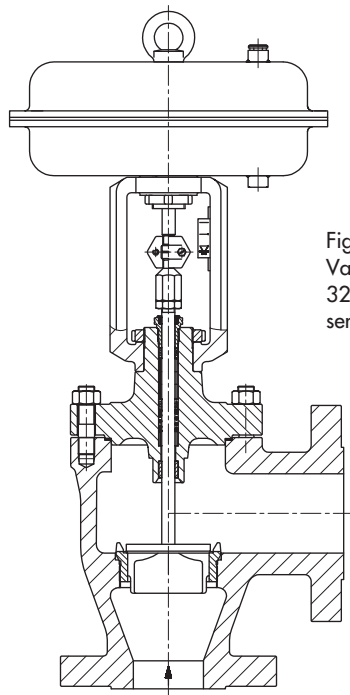

Fig. 2  
Vanne de réglage type  
3256-1 avec  
servomoteur type 3271

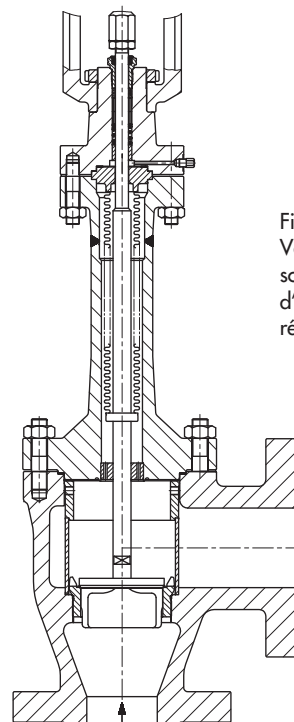

Fig. 3  
Vanne type 3256 avec  
soufflet métallique  
d'étanchéité et  
répartiteur de flux St I

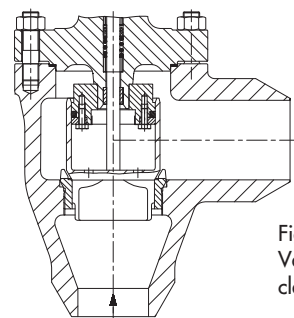

Fig. 4  
Vanne type 3256 avec  
clapet équilibré

**Tableau 1 · Caractéristiques techniques pour le type 3256**

Matériau		Acier moulé 1.0619	Acier moulé 1.7357	Acier inoxydable 1.4581
Diamètre nominal	DN	DN 15 ... 150 · DN 200 à PN 100		
Pression nominale <sup>1)</sup>	PN	PN 16 ... 160		
Raccordement	brides	Toutes exécutions DIN EN		
	embouts à souder	DIN EN 12 627		
Étanchéité siège-clapet		Étanchéité métallique, souple ou métallique rodée		
Caractéristique		Exponentielle ou linéaire		
Rapport de réglage		50 : 1		
<b>Plages de température en °C · Pressions de service adm. selon le diagramme pressions-températures (voir notice récapitulative T 8000-2 FR)</b>				
Corps sans pièce d'isolement		-10 ... 220 °C · avec garniture HT: -10 ... 350 °C		
Corps avec	pièce d'isolement	-10 ... 400 °C	-10 ... 500 °C	-10 ... 450 °C
	soufflet	-10 ... 400 °C	-10 ... 500 °C	-10 ... 450 °C
Clapet <sup>2)</sup>	standard	étanch. métallique	-200 ... 500 °C	
		étanch. souple	-200 ... 220 °C	
	équilibré	joint PTFE	-200 ... 220 °C	
		joint graphite	+220 ... 500 °C	
<b>Classe de débit de fuite selon DIN EN 1349: 2000</b>				
Clapet	standard	étanch. métallique	IV	
		étanch. souple	VI	
		étanch. métal. rodée	IV-S2; à partir de DN 100: IV-S1	
	équilibré	joint PTFE	IV	
		joint graphite	III	

1) Jusqu'au PN 400 sur demande.

2) Uniquement en fonction du matériau du corps approprié.

**Tableau 2 · Matériaux**

Exécution standard				
Corps et brides <sup>1)</sup>		Acier moulé 1.0619	Acier moulé 1.7357	Acier inoxydable 1.4581
Siège et clapet <sup>2)</sup>	Étanchéité métallique	1.4006/1.4008		1.4571/1.4581
	Joint pour étanchéité souple	PTFE renforcé avec de la fibre de verre		
	Joint pour équilibrage	PTFE carboné ou graphite		
Bagues de guidage		1.4112		2.4610
Garniture presse-étoupe		Anneau V PTFE carboné, ressort en inox 1.4310 ou garniture HT		
Joint de corps		métal		
<b>Pièce d'isolement</b>		1.7335		1.4571
<b>Soufflet métallique d'étanchéité</b>				
Pièce intermédiaire		1.7335		1.4571
Soufflet métallique		1.4571		
Chemise de réchauffage		1.4541		

1) Voir diagramme pressions-températures (T 8000-2 FR).

Matériaux pour températures > 500 °C: 1.7380;

Matériaux pour fluides cryogéniques acier allié résiliant 1.6220 ou inox résiliant 1.4308.

2) Tous les sièges et clapets métalliques sont également livrables avec stellite ou clapet en stellite massif.

### Tableau 3 - Coefficients $K_{vs}$

**Tableau 3a - Récapitulatif** avec répartiteur de flux St I ( $K_{vs}$  I) ou St III ( $K_{vs}$  III)

$K_{vs}$	0,1 0,16 0,25 0,4	0,63	1,0	1,6	2,5	4	6,3	10	16	25	40	63	100	160	250	360	630
$K_{vs}$ I	-			1,45	2,2	3,6	5,7	9	14,5	22	36	57	90	144	225	320	560
$K_{vs}$ III	-					3,0	4,8	7,5	12	20	30	47	75	120	190	270	-
∅ Siège mm	6			12		24			31	38	50	63	80	100	125	150	200
Course mm	15										30			60			

**Tableau 3b - Exécutions sans répartiteur de flux** - Les exécutions indiquées dans les cases grises sont valables également pour les exécutions avec clapet équilibré

$K_{vs}$	0,1 0,16 0,25 0,4	0,63	1,0	1,6	2,5	4	6,3	10	16	25	40	63	100	160	250	360	630
DN <sup>1)</sup>																	
15	•	•	•	•	•	•											
25	•	•	•	•	•	•	•	•									
40	•	•	•	•	•	•	•	•	•	•							
50						•	•	•	•	•	•						
80						•	•	•	•	•	•	•	•				
100										•	•	•	•	•			
150												•	•	•	•	•	
200														•	•	•	•

**Tableau 3c - Exécutions avec répartiteur de flux St I** - Les exécutions indiquées dans les cases grises sont valables également pour les exécutions avec clapet équilibré

$K_{vs}$ I	-			1,45	2,2	3,6	5,7	9	14,5	22	36	57	90	144	225	320	560
DN <sup>1)</sup>																	
15				•	•	•											
25				•	•	•	•	•									
40				•	•	•	•	•	•	•							
50						•	•	•	•	•	•						
80						•	•	•	•	•	•	•	•				
100										•	•	•	•	•			
150												•	•	•	•	•	
200														•	•	•	•

**Tableau 3d - Exécutions avec répartiteur de flux St III** - Les exécutions indiquées dans les cases grises sont valables également pour les exécutions avec clapet équilibré

$K_{vs}$ III	-					3,0	4,8	7,5	12	20	30	47	75	120	190	270	320
DN <sup>1)</sup>																	
50 <sup>2)</sup>						•	•	•									
80						•	•	•	•	•	•						
100										•	•	•					
150												•	•	•	•		
200														•	•	•	

<sup>1)</sup> DN 65 sur demande

<sup>2)</sup> Exécution DN 50 avec répartiteur de flux St III impossible avec soufflet.

**Tableau 4a · Pressions différentielles admissibles  $\Delta p$  pour vannes à clapet non équilibré à étanchéité métallique, sans soufflet d'étanchéité; position de sécurité "vanne fermée"**

Les colonnes grises correspondent au cas standard, c-à-d. à une application avec course nominale · Les colonnes blanches sont valables pour ressorts précontraints au maximum · Les valeurs entre parenthèses sont valables pour mi-course.

Tableau 4a · Position de sécurité "vanne fermée"												
Plage de pression de commande nominale (bar) pour SM (cm <sup>2</sup> )	350	0,2...1,0	0,4...1,2	0,4...2,0	0,8...2,4	0,6...3,0	1,2...3,6	1,4...2,3	2,1...3,3	-	-	
	700		0,4...1,2 (0,8...1,2)		0,8...2,4 (1,6...2,4)		1,2...3,6 (2,4...3,6)	1,4...2,3 (1,85...2,3)	2,1...3,3 (2,7...3,3)	2,35...3,8 (3,05...3,8)	2,6...4,3 (3,45...4,3)	
	1400		0,5...2,5		1,0...3,0 (2,0...3,0)		1,1...2,4	1,4...2,7 (2,05...2,7)	1,3...2,8	1,7...3,2 (2,45...3,2)		
	2800	0,4...1,2 (0,8...1,2)	0,8...2,4 (1,6...2,4)	1,0...3,0 (2,0...3,0)	1,2...3,6 (2,4...3,6)	0,9...1,6	1,1...1,8 (1,25...1,6)	1,0...2,1	1,25...2,35 (1,55...2,1)	1,1...2,6	1,5...3,0 (1,85...2,6)	
	2x2800	Valeur finale de ressorts + 0,2 bar										
Pression de commande nécessaire	Valeur finale de ressorts + 0,2 bar											
DN	K <sub>vs</sub>	SM cm <sup>2</sup>	$\Delta p$ pour p <sub>2</sub> = 0 bar									
15 à 40	0,1 à 1,0	350	46,1	102	102	213	158	325	380	400	-	-
	1,6 à 2,5	350	46,1	102	102	213	158	325	380	400	-	-
	4 à 10	350	8,5	22,4	22,4	50,5	36,6	78,1	92,1	141	-	-
700		-	(106)	-	(217)	-	(329)	(252)	(370)	(400)	-	
50	10	350	7,7	22	22	49,5	35,5	77,3	91,3	140	-	-
		700	-	(105)	-	(217)	-	(328)	(252)	(370)	(400)	-
40 à 80	16	350	4,1	12,4	12,4	29,1	21	45,8	54,2	83,4	-	-
		700	-	(62,5)	-	(129)	-	(196)	(150)	(221)	(250)	(284)
40 à 100	25	350	-	7,9	7,9	19	13,4	30,1	35,7	55,1	-	-
		700	-	(41,2)	-	(85,7)	-	(130)	(99,6)	(147)	(166)	(188)
50 à 100	40	700	4,3	10,7	10,7	23,6	17,1	36,4	42,8	65,3	73,3	81,3
		1400	-	(49,2)	-	(100)	-	(126)	-	(129)	-	(155)
80 à 150	63	700	-	6,3	6,3	14,4	10,4	22,5	26,5	40,7	45,7	50,8
		1400	-	(30,6)	-	(62,9)	-	(79,1)	-	(81,1)	-	(97,3)
80 à 150	100	700	-	-	-	8,7	6,2	13,7	16,3	25	28,2	31,3
		1400	-	(18,8)	-	(38,8)	-	(48,8)	-	(50,1)	-	(60,1)
100 à 150	160	700	-	-	-	5,4	-	8,7	10,3	15,9	17,9	19,9
		1400	-	(11,9)	-	(24,7)	-	(31,1)	-	(31,9)	-	(38,3)
200	160	700	-	-	-	5,4	-	8,6	10,2	15,8	17,8	19,8
		1400	-	(11,8)	-	(24,6)	-	(31)	-	(31,8)	-	(38,2)
150	250	1400	-	-	-	7,5	4,4	9,5	10,5	13,6	12,6	16,7
		2800	(15,7)	(32,1)	(40,3)	(48,5)	-	(24,9)	-	(31,1)	-	(37,2)
200	250	1400	-	-	-	7,4	4,3	9,5	10,5	13,6	12,5	16,6
		2800	(15,6)	(32)	(40,3)	(48,5)	-	(24,9)	-	(31)	-	(37,2)
		2x2800	(31,2)	(64)	(80,6)	(97)	-	(49,8)	-	(62)	-	(74,4)
150	360	1400	-	-	-	5,1	-	6,5	7,2	9,4	8,7	11,5
		2800	(10,8)	(22,2)	(27,9)	(33,6)	-	(17,2)	-	(21,5)	-	(25,8)
200	360	1400	-	-	-	5,1	-	6,5	7,2	9,3	8,6	11,5
		2800	(10,7)	(22,2)	(27,9)	(33,6)	-	(17,2)	-	(21,5)	-	(25,7)
		2x2800	(21,4)	(44,4)	(55,8)	(67,2)	-	(34,4)	-	43	-	(51,4)
200	630	1400	-	-	-	-	-	4	5,2	4,7	6,4	
		2800	(6)	(12,4)	(15,6)	(18,8)	-	(9,6)	-	(12)	-	(14,4)
		2x2800	(12)	(24,8)	(31,2)	(37,6)	-	(19,2)	-	(24)	-	(28,8)

**Tableau 4b · Pressions différentielles admissibles  $\Delta p$  pour vannes à clapet non équilibré à étanchéité métallique sans soufflet d'étanchéité; position de sécurité "vanne ouverte"**

Tableau 4b · Position de sécurité "vanne ouverte"						
Plage de pression de commande nominale (bar) pour SM (cm <sup>2</sup> )	350	0,2 ... 1,0 (0,2 ... 0,6)				
	700					
	1400					
	2800					
	2x2800					
Pression de commande nécessaire		1,4	2,4	4,0	6,0	
DN	K <sub>vs</sub>	SM cm <sup>2</sup>	$\Delta p$ pour p <sub>2</sub> = 0 bar			
15 à 40	0,1 à 1,0	350	102	380	400	-
		350	101	380	400	-
	4 à 10	350	22,4	92,1	203	343
700		(106)	(245)	(400)	-	
50	4 à 10	350	21,6	91,3	203	342
		700	(105)	(244)	(400)	-
40 à 80	16	350	12,4	54,2	121	204
		700	(62,5)	(146)	(280)	(400)
40 à 100	25	350	7,9	35,7	80,1	136
		700	(41)	(97)	(185)	(297)
50 à 100	40	700	10,6	42,7	94,1	158
		1400	(49)	(113)	(216)	(344)
80 à 150	63	700	6,2	26,4	58,7	99,2
		1400	(30,4)	(71)	(135)	(216)
80 à 150	100	700	-	16,2	36,2	61,3
		1400	(18,7)	(43,7)	(84)	(134)
100 à 150	160	700	-	10,2	23	39,1
		1400	(11,8)	(27,8)	(53,5)	(85)
200	160	700	-	10,0	22,9	38,9
		1400	(11,6)	(27,7)	(53,3)	(85)
150	250	1400	-	13,6	30	50,6
		2800	(15,6)	(36,2)	(69)	(110)
200	250	1400		13,5	29,9	50,4
		2800	(15,5)	(36,1)	(69)	(110)
		2x2800	(-31)	(72)	(138)	(220)
150	360	1400	-	9,4	20,8	35
		2800	(10,8)	(25)	(47,8)	(76,4)
200	360	1400		9,3	20,7	34,9
		2800	(10,7)	(25)	(47,8)	(76,3)
		2x2800	(21,4)	(50)	(95,6)	(152)
200	630	1400	-	5,1	11,5	19,5
		2800	(5,9)	(13,9)	(26,8)	(42,8)
		2x2800	(11,8)	(27,8)	(53,6)	(85,6)

**Remarques concernant les tableaux de pressions différentielles**

Les tableaux de pressions différentielles ont été réalisés en tenant compte des critères suivants:

- Ecoulement s'opposant au sens de fermeture du clapet,
- Exécution avec clapet à portée d'étanchéité métallique,
- Exécution avec presse-étoupe PTFE,
- Tableaux 4a et 4b pour clapets non équilibrés, avec pression aval p<sub>2</sub> = 0 bar.
- Pour les pressions différentielles max. indiquées et les conditions précédemment citées, les débits de fuite donnés dans le tableau 1 ne sont pas dépassés.
- Toutes les pressions sont en bar relatif.
- La pression différentielle donnée peut être limitée par le diagramme pressions-températures.

**Remarque concernant la position de sécurité "vanne fermée":** pour les servomoteurs avec courses réduites, les plages de ressorts précontraintes sont à prévoir.

**Attention:** les pressions différentielles admissibles pour les exécutions spéciales devront faire l'objet d'une demande.

Sont concernées les exécutions avec:

- clapet à étanchéité souple ou
- clapet rodé,
- clapet avec soufflet métallique d'étanchéité ou bien
- clapet équilibré avec joint graphite.

**Détermination des caractéristiques de vannes**

1. Calcul du coefficient Kv approprié selon DIN EN 60534
2. Choix du DN et du coefficient Kvs selon le tableau 3
3. Sélection du servomoteur approprié et de sa plage en fonction de la pression différentielle admissible  $\Delta p$  selon les tableaux 4a à 5b
4. Choix des matériaux, pressions et températures selon les tableaux 1 et 2 et selon le diagramme pressions-températures de la notice récapitulative T 8000-2 FR.
5. Equipements complémentaires, voir les tableaux 1 et 2.

**Tableau 5 · Pressions différentielles admissibles  $\Delta p$  pour vannes à clapet équilibré avec joint PTFE à étanchéité métallique, sans soufflet d'étanchéité**

Les colonnes grises correspondent au cas standard, c-à-d. à une application avec course nominale · Les colonnes blanches sont valables pour ressorts précontraints au maximum · Les valeurs entre parenthèses sont valables pour mi-course.

Tableau 5a · Position de sécurité "vanne fermée"									Tableau 5b · "vanne ouverte"			
Plage de pression de commande nominale (bar) pour servomoteur (cm <sup>2</sup> )			700	0,4...2,0	0,8...2,4 (1,6...2,4)	-	-	0,6...3,0	1,2...3,6	0,4 ... 2,0 (0,4 ... 1,2)		
			1400			0,5...2,5	1,0...3,0 (2,0...3,0)	-	-			
			2800					0,6...3,0	1,2...3,6 (2,4...3,6)			
			2x2800									
Pression de commande nécessaire			Valeur finale de ressorts + 0,2 bar						2,4	4,0	6,0	
DN	K <sub>vs</sub>	SM cm <sup>2</sup>	$\Delta p$ pour p <sub>2</sub> = 0 bar									
80 100	63	700	57,4	155	-	-	106	252	57,4	400	-	
		1400	-	(400)	-	(400)	-	-	(400)	-	-	
150	63	700	22,2	62,1	-	-	42,2	102	22,2	182	382	
		1400	-	(302)	-	(381)	-	-	(221)	(400)	-	
80 100	100	700	48,1	146	-	-	96,8	243	48,1	400	-	
		1400	-	(400)	-	(400)	-	-	(400)	-	-	
150	100	700	18,4	58,3	-	-	38,4	98,3	18,4	178	378	
		1400	-	(298)	-	(378)	-	-	(218)	(400)	-	
100	160	700	37,2	135	-	-	85,9	232	37,2	400	-	
		1400	-	(400)	-	(400)	-	-	(400)	-	-	
150	160	700	13,9	53,8	-	-	33,9	93,8	13,9	174	373	
		1400	-	(293)	-	(373)	-	-	(213)	(400)	-	
200	160	700	4,6	20,2	-	-	12,4	35,8	4,6	67	145	
		1400	-	(114)	-	(145)	-	-	(82,6)	(207)	(363)	
150	250	1400	48,3	128	68,2	168	-	-	48,3	368	400	
		2800	-	(400)	-	(400)	-	(400)	(400)	-	-	
200	250	1400	18	49,2	25,8	64,8	-	-	18	143	299	
		2800	-	(236)	-	(298)	-	(361)	(174)	(400)	-	
		2x2800	-	(400)	-	(400)	-	(400)	(348)	(400)	-	
150	360	1400	42,6	123	62,6	162	-	-	42,7	362	400	
		2800	-	(400)	-	(400)	-	(400)	(400)	-	-	
200	360	1400	15,8	47	23,6	62,6	-	-	15,3	109	265	
		2800	-	(234)	-	(296)	-	(359)	(172)	(400)	-	
		2x2800	-	(400)	-	(400)	-	(400)	(344)	(400)	-	
200	630	1400	11,4	42,6	19,2	58,2	-	-	11,4	136	292	
		2800	-	(230)	-	(292)	-	(354)	(167)	(400)	-	
		2x2800	-	(400)	-	(400)	-	(400)	(334)	(400)	-	

**Tableau 6 · Dimensions en mm pour types 3256-1 et 3256-7 en exécution standard**

Vanne	DN	15	25	40	50	80	100	150	200
Longueur L	PN 10... 40	90	100	115	125	155	175	225	275
	PN 63...160	105	115	130	150	190	215	275	325
H1 pour servomoteur	350 cm <sup>2</sup>	374	369	369	415	400	410	-	-
	700 cm <sup>2</sup>	374	369	369	415	400	410	628	965
	1400 cm <sup>2</sup>		-		470	455	465	628	965
	2800 cm <sup>2</sup>		-		655	640	650	713	1050

Servomoteur	cm <sup>2</sup>	350	700	1400	2800	2 x 2800
∅ Membrane D		280	390	530	770	
H <sup>1)</sup>		82	200	287	620	1130
H3 <sup>2)</sup>		110	190	610	650	
Filetage		M 30 x 1,5		M 60 x 1,5	M 100 x 2	
α (pour servomoteur type 3271)		G 3/8 (3/8 NPT)		G 1/4 (1/4 NPT)	G 1 (1 NPT)	
α2 (pour servomoteur type 3277)		G 3/8 (3/8 NPT)			-	

<sup>1)</sup> Servomoteur 350 cm<sup>2</sup> sans anneau de levage

<sup>2)</sup> Hauteur minimale nécessaire au dégagement du servomoteur

**Tableau 7 · Poids pour types 3256-1 et 3256-7 en exécution standard**

Vanne	DN	15	25	40	50	80	100	150	200
Vanne sans servomoteur (env.kg)	PN 16... 40	12	15	22	35	58	75	190	420
	PN 63...160	20	25	33	58	92	125	300	sur demande

Servomoteur	cm <sup>2</sup>	350	700	1400	2800	2 x 2800
Type 3271 (env. kg) <sup>1)</sup>	sans -	8	22	70	450	950
	avec commande manuelle	13	27	Uniquement avec volant latéral, voir T 8310-2 FR		
Type 3277 (env. kg) <sup>1)</sup>	sans -	12	26	-		
	avec commande manuelle	17	31			

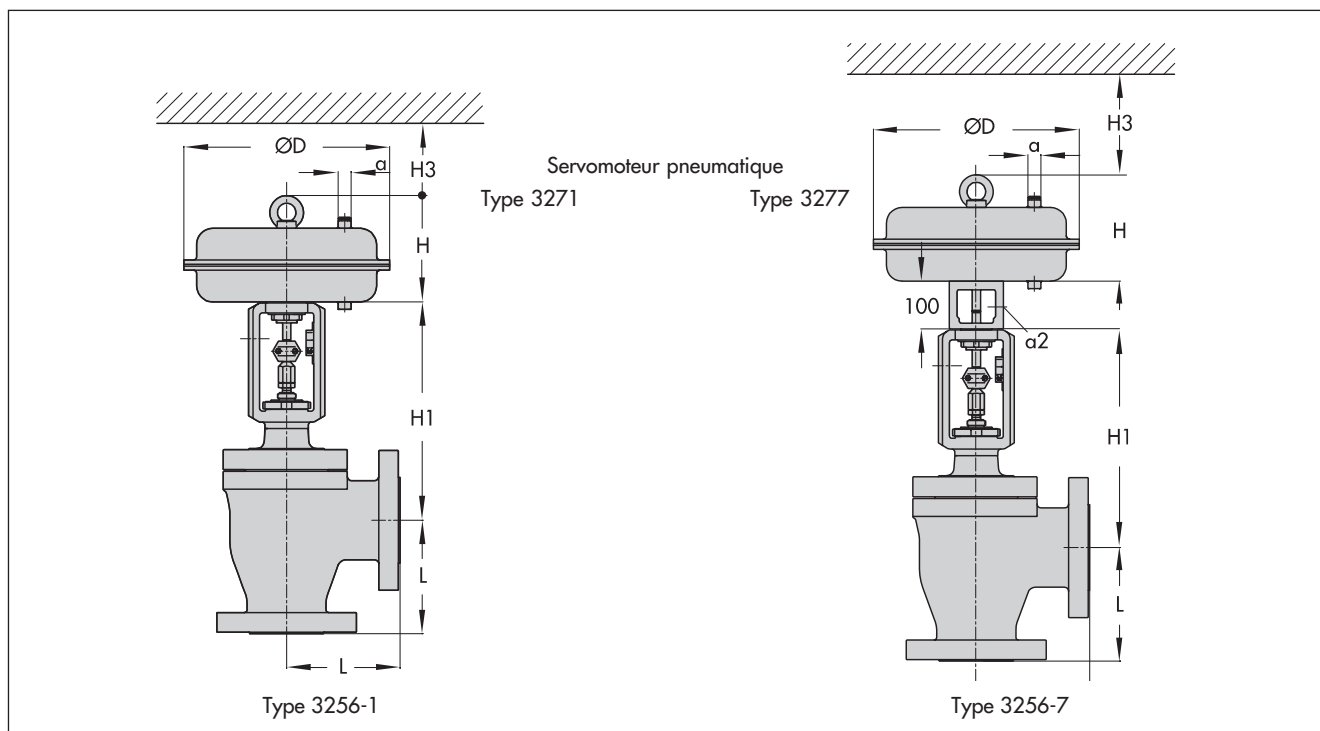

**Tableau 8 · Dimensions et poids pour type 3256 en exécution standard avec pièce d'isolement · sans servomoteur**

Diamètre nominal	DN	15	25	40	50	80	100	150	200
Hauteur H4 pour servomoteur	350 cm <sup>2</sup>	575	570	571	685	670	680	–	–
	700 cm <sup>2</sup>	575	570	571	685	670	680	978	–
	1400 cm <sup>2</sup>	–			740	725	735	978	2015
	2800 cm <sup>2</sup>	–			925	910	920	1063	2100
Poids (kg) sans servomoteur pour	PN 16 ... 40	18	21	28	45	68	85	200	sur demande
	PN 63 ... 160	26	31	39	68	102	135	315	

**Tableau 9 · Dimensions et poids pour type 3256 en exécution standard avec soufflet métallique · sans servomoteur**

Diamètre nominal	DN	15	25	40	50	80	100	150	200
H4 pour PN 16 ... 40 pour servomoteur	350 cm <sup>2</sup>	572	567	568	794	779	769	–	–
	700 cm <sup>2</sup>	572	567	568	794	779	769	991	–
	1400 cm <sup>2</sup>	–			849	834	824	1036	2015
	2800 cm <sup>2</sup>	–			1034	1019	1009	1121	2100
H4 pour PN 63 ... 160 pour servomoteur	350 cm <sup>2</sup>	572	567	568	794	779	769	–	–
	700 cm <sup>2</sup>	572	567	568	794	779	769	991	–
	1400 cm <sup>2</sup>	–			849	834	824	1168	sur demande
	2800 cm <sup>2</sup>	–			1034	1019	1009	1253	
Poids (kg) sans servomoteur pour	PN 16 ... 40	18	21	28	45	68	85	200	sur demande
	PN 63 ... 160	26	31	39	68	102	135	315	

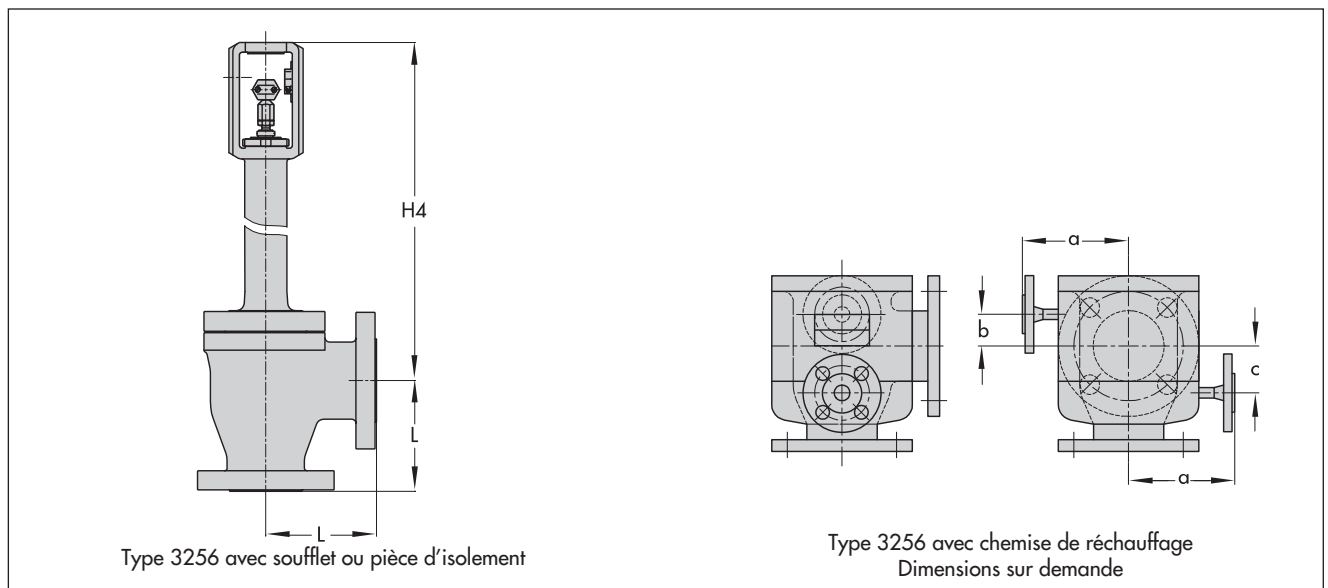

**Données à préciser lors de la commande :**

Diamètre nominal	DN
Pression nominale	PN
Matériau du corps	selon tableau 2
Raccordement	brides / embouts à souder
Clapet	standard / équilibré à portée d'étanchéité souple, métallique ou métallique rodée
Caractéristiques	exponentielle ou linéaire
Servomoteur	type 3271 ou type 3277 (voir T 8310-1 FR ou T 8310-2 FR)

Position de sécurité	vanne fermée ou ouverte par manque d'air
Nature du fluide	masse volumique en kg/m <sup>3</sup> et température en °C
Débit	kg/h ou m <sup>3</sup> /h (conditions normales ou de service)
Pression	p1 et p2 en bar (pabs), pour débit minimal, normal et maximal
Accessoires	positionneur et/ou contact de position

Sous réserve de modifications des dimensions et des types.



SAMSON REGULATION S.A  
1, rue Jean Corona BP 140  
F- 69512 VAULX-EN-VELIN CEDEX  
Tél. +33 (0)4 72 04 75 00 · Fax +33 (0)4 72 04 75 75  
Internet: <http://www.samson.fr>

Succursales à:  
**Paris** (Rueil-Malmaison)  
**Marseille** (La Penne sur Huveaune)  
**Mulhouse** (Cernay) · **Nantes** (St Herblain)  
**Bordeaux** (Mérignac) · **Lille** · **Caen**

**T 8065 FR**

2008-07