

Relais de verrouillage pneumatique

Type 3709



Application

Verrouillage par relais de la conduite de pression de commande en cas de défaut d'alimentation

Le relais de verrouillage pneumatique ferme la conduite de pression de commande lorsque la pression d'alimentation prend une valeur inférieure à la valeur préréglée. Le servomoteur est ainsi bloqué.

Exécutions

Type 3709-1 (fig. 1) · Relais de verrouillage pour montage direct sur les positionneurs pneumatiques types 4765 et 3766 ou électropneumatiques types 4763, 3767, 3780, 3785 et 3787 dans le cas de montage intégré dans le servomoteur type 3277 sans bloc de liaison et sans poste d'alimentation type 4708.

Type 3709-2 (fig. 2) · Relais de verrouillage pour montage sur conduite de pression de commande.

Fonctionnement (fig. 3)

La pression d'alimentation crée sur la membrane (4) une force qui est compensée par celle du ressort (6). Lorsque la force produite sur la membrane est supérieure, l'entrée et la sortie du relais sont reliées, c'est-à-dire que la pression de commande pilotée par le positionneur parvient directement au servomoteur. Si la pression d'alimentation devient inférieure à la valeur préréglée, la force du ressort (6) déplace le clapet (3) jusqu'à la butée dans le siège (9). La pression dans le servomoteur est ainsi maintenue en permanence jusqu'au déverrouillage du relais.

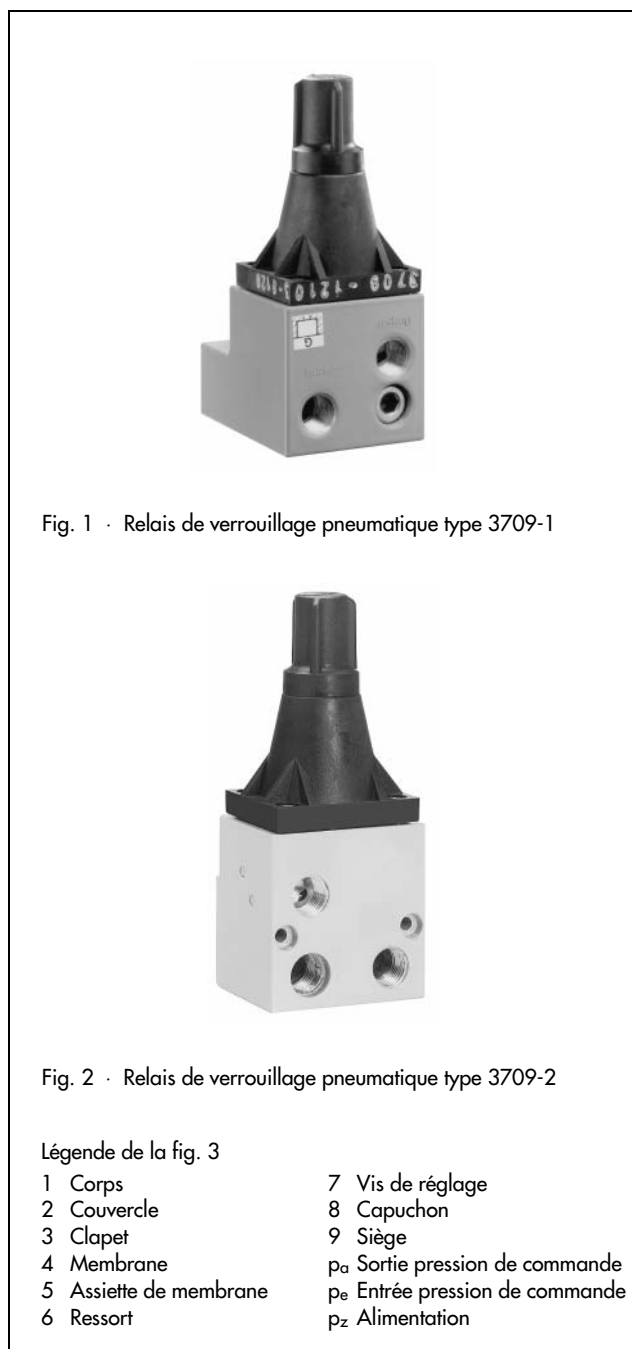
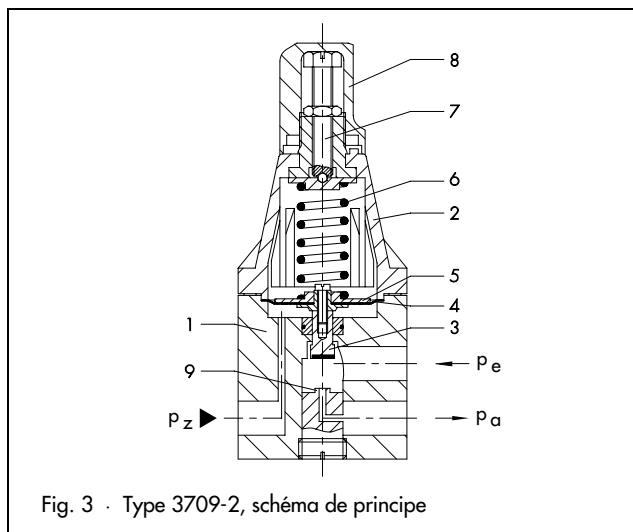

Exemples d'application

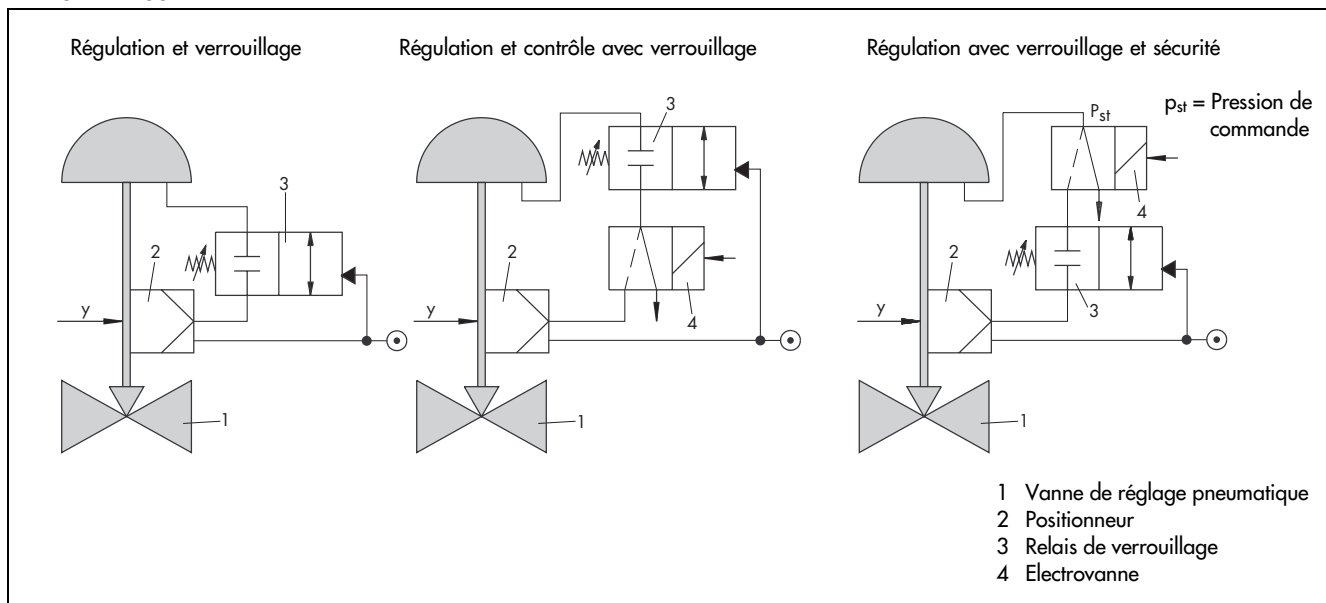

Caractéristiques techniques

Raccords	NPT 1/4 ou G 1/4
Alimentation	12 bars max.
Pression de commande	max. 6 bars
K_{vs}	Env. 0,2
Plage de consigne	Réglable sans discontinuité de 0 à 6 bars
Réglage recommandé	$\geq 0,2$ bar au-dessus de la pression de commande nécessaire, au moins 1,6 bar
Température amb. admissible	-25 à 80 °C Plage élargie sur demande
Poids env.	0,4 kg
Matériaux	
Corps	Aluminium moulé sous pression, recouvert de plastique, inox sur demande
Couvercle	Ultramide
Membrane	CR (butadiène-chlore armé fissé)
Assiette de membrane	Aluminium

Texte de commande

Relais de verrouillage pneumatique type 3709-...

Monté sur positionneur type ...

Raccords NPT 1/4 / G 1/4

Sous réserve de modifications des dimensions et du type.

Dimensions en mm

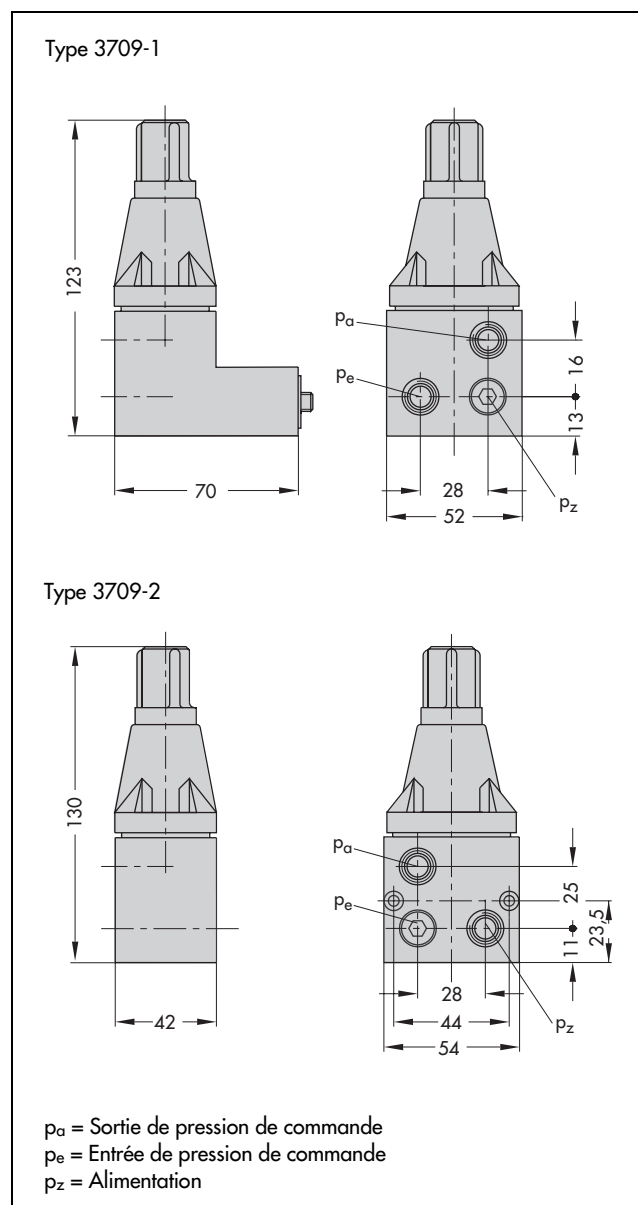

SAMSON REGULATION S.A.
1, rue Jean Corona · BP 140
F-69512 VAULX EN VELIN CEDEX
Tél. 04 72 04 75 00
Téléfax 04 72 04 75 75

Succursales à
Rueil-Malmaison (Paris) · La Penne sur Huveaune
Schiltigheim · Nantes · Mérignac
Lille · Caen

T 8391 FR

Va.