

# Válvula de control con obturador excéntrico

## VETEC Tipo 72.3/AT y Tipo 72.4/AT

### Aplicación

Válvula de control con obturador con doble excentricidad para la técnica de procesos e instalaciones industriales

**Paso nominal** DN 25 a DN 200 · 1" a 8"

**Presión nominal** PN 10 a 40 · ANSI Class 150 y 300

**Temperaturas** -100 °C a 400 °C · -148 °F a 752 °F

Válvula con obturador excéntrico

- Tipo 72.3 y Tipo 72.4 con
- accionamiento rotativo AT de simple efecto Tipo SC/SO

Cuerpo de la válvula de

- acero al carbono o
- acero inoxidable.

Ejecución del asiento

- cierre metálico o
- con junta blanda.

Las válvulas de control pueden ir equipadas con diversos accesorios: posicionadores, electroválvulas y otros accesorios según la norma VDI/VDE 3845.

### Ejecuciones

**Ejecución estándar** para temperaturas de -100 °C a 400 °C (-148 °F a 752 °F)

- **Tipo 72.3/AT** · 1" a 8" construcción con bridas, longitud según ANSI B16.10/EN 558-2 serie 37 y 38, con accionamiento rotativo de simple efecto Tipo SC/SO
- **Tipo 72.3/AT** · DN 25 a DN 200 construcción con bridas, longitud según DIN 3202 F1/EN 558 serie 1, con accionamiento rotativo de simple efecto Tipo SC/SO
- **Tipo 72.4/AT** · 1" a 8" construcción entre bridas, longitud según EN 558-1/2 serie 36, con accionamiento rotativo de simple efecto Tipo SC/SO
- **Tipo 72.4/AT** · DN 25 a DN 200 construcción entre bridas, longitud según EN 558-1/2 serie 36, con accionamiento rotativo de simple efecto Tipo SC/SO

### Otras ejecuciones con

- Prensaestopas TA-Luft
- Medidas para la reducción del ruido
- Accionamiento de doble efecto Tipo DR
- Camisa de calefacción para la válvula con bridas



Fig. 1 · Tipo 72.3/AT según ANSI o DIN construcción con bridas

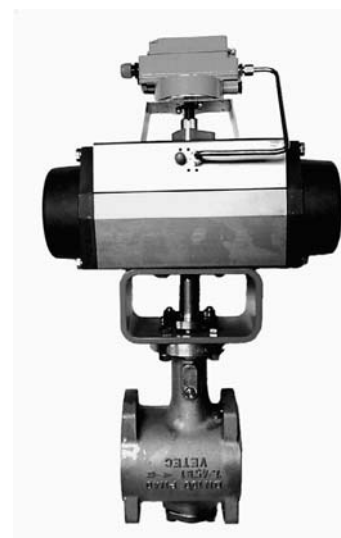

Fig. 2 · Válvula de obturador excéntrico VETEC Tipo 72.4/AT construcción entre bridas según ANSI o DIN

### Principio de funcionamiento

El obturador con doble excentricidad gira y asienta con un ángulo que elimina la fricción con la superficie del asiento. Este diseño doble excéntrico hace que el obturador se despreque del asiento inmediatamente al iniciar el movimiento de rotación sin tener que vencer un par inicial de arranque. La válvula abre suavemente y muestra una respuesta de control estable para pequeños ángulos de apertura. El medio puede circular a través de la válvula en ambas direcciones.

El sentido de circulación estándar es para

- líquidos = el medio abre **FTO** (sentido de circulación "V"),
- gases y vapores = el medio cierra **FTC** (sentido de circulación "H") .

El coeficiente de caudal viene determinado por el ángulo de apertura del obturador.

La característica natural de las válvulas de obturador excéntrico se puede transformar en una característica lineal o isoporcentual con la ayuda de posicionadores y de levas.

### Posición de seguridad

La válvula de control tiene dos posiciones de seguridad posibles con el accionamiento rotativo AT de Pfeiffer Tipo SC/SO, que son efectivas en caso de despresurización del pistón o de fallo de la energía auxiliar:

**"Válvula CERRADA sin energía auxiliar"**, en caso de fallo de la energía auxiliar se cierra la válvula de obturador excéntrico.

**"Válvula ABIERTA sin energía auxiliar"**, en caso de fallo de la energía auxiliar se abre la válvula de obturador excéntrico.

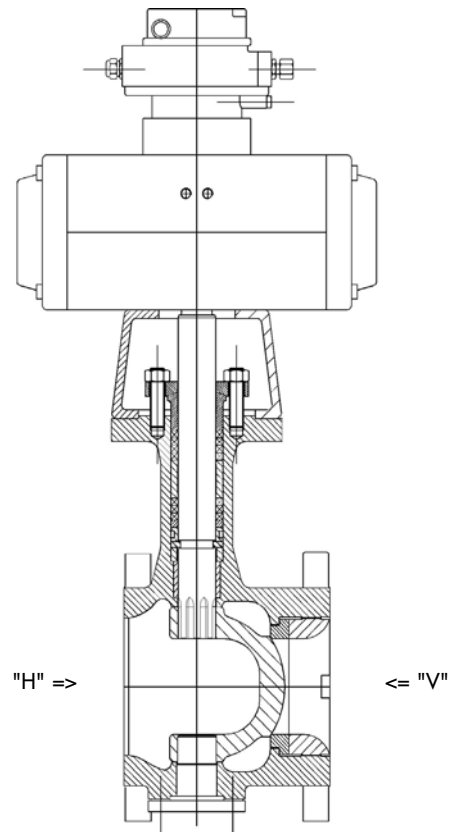

Fig. 3 · Dibujo en sección VETEC Tipo 72.4/AT construcción entre bridas

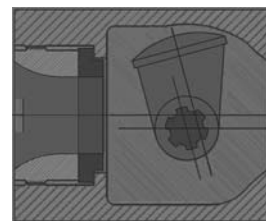
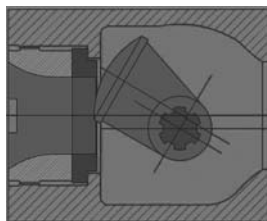
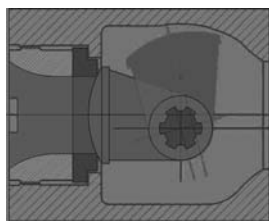

Fig. 4 · Dibujo en sección: movimiento del obturador con doble excentricidad

**Tabla 1 · Datos técnicos**

| Paso nominal                           | DN/in | DN 25 a 200   |   | 1" a 8"   |   |
|--|-------|---|---|---|---|
| Tipo                                   |       | 72.3  | 72.4                                      | 72.3  | 72.4                                      |
| Construcción                           |       | con bridas  | entre bridas                              | con bridas  | entre bridas                              |
| Presión nominal                        |       | PN 10 a PN 40   |   | ANSI Class 150 y 300  |   |
| Longitud                               |       | DIN 3202 F1<br>EN 558-1, serie 1  | IEC 534 parte 3-2<br>EN 558-1/2, serie 36 | ANSI B16.10<br>EN 558-2<br>serie 37 para Class 150<br>serie 38 para Class 300 | IEC 534 parte 3-2<br>EN 558-1/2, serie 36 |
| Taladros en bridas según               |       | PN 10, 16, 25 o 40  |   | ANSI Class 150 o 300  |   |
| Anillo de asiento                      |       | cierre metálico · junta blanda de PTFE (sentido de circulación: medio cierra) |   |   |   |
| Característica                         |       | isoporcentual o lineal (mediante levas en el posicionador)                    |   |   |   |
| Relación de regulación                 |       | ≥200 : 1  |   |   |   |
| Margen de temperatura                  |       |   |   |   |   |
| cierre metálico                        |       | -100 a 400 °C (-148 a 752 °F)   |   |   |   |
| con junta blanda                       |       | -100 a 220 °C (-148 a 428 °F)   |   |   |   |
| Caudal de fuga clase según DIN EN 1349 |       |   |   |   |   |
| cierre metálico                        |       | IV-L1   |   |   |   |
| con junta blanda                       |       | VI-G1   |   |   |   |

**Tabla 2 · Materiales**

| Cuerpo                          | 1.0619                              | 1.4581 |
|---------------------------------|-------------------------------------|--------|
| Asiento                         | 1.4571 (1.4571/opcional Stellite 6) |        |
| Obturador                       | 1.4581 (1.4581/opcional Stellite 6) |        |
| Eje                             | 1.4571                              |        |
| Empaquetadura del prensaestopas | PTFE/grafito                        |        |
| Juntas                          | grafito/acero inoxidable            |        |

**Datos característicos para el cálculo del caudal y del ruido**

**Tabla 3a · Valores de  $K_{vs}$ ,  $C_v$  y  $x_{Fz}$  · Asiento con cierre metálico, sentido de circulación "V", medio abre.**

Para sentido de circulación "H", medio cierra, los valores de  $K_{vs}$  se reducen en un 20 %

| Paso nominal   | DN/in         | 25/1" | 40/1½" | 50/2" | 80/3" | 100/4" | 150/6" | 200/8" |
|----------------|---------------|-------|--------|-------|-------|--------|--------|--------|
| 100 % $K_{vs}$ | $K_{vs}$      | 16    | 40     | 80    | 245   | 370    | 685    | 950    |
|                | $C_v$         | 19    | 47     | 94    | 286   | 430    | 800    | 1110   |
|                | Ø asiento     | 18    | 26     | 36    | 60    | 76     | 105    | 135    |
|                | $x_{Fz 0,75}$ | 0,3   | 0,3    | 0,25  | 0,2   | 0,2    | 0,2    | 0,2    |
| 60 % $K_{vs}$  | $K_{vs}$      | 10    | 24     | 48    | 147   | 220    | 410    | 570    |
|                | $C_v$         | 12    | 28     | 56    | 171   | 256    | 477    | 663    |
|                | Ø asiento     | 16    | 21,5   | 29,5  | 50    | 60     | 86     | 106    |
|                | $x_{Fz 0,75}$ | 0,34  | 0,34   | 0,3   | 0,25  | 0,25   | 0,25   | 0,22   |
| 40 % $K_{vs}$  | $K_{vs}$      | 6     | 16     | 33    | 105   | 150    | 275    | 380    |
|                | $C_v$         | 7     | 19     | 38    | 122   | 174    | 320    | 442    |
|                | Ø asiento     | 14    | 18,5   | 25,5  | 44    | 53     | 73     | 88     |
|                | $x_{Fz 0,75}$ | 0,39  | 0,39   | 0,34  | 0,30  | 0,30   | 0,30   | 0,24   |
| 25 % $K_{vs}$  | $K_{vs}$      | 4     | 12     | 20    | 63    | 93     | 179    | 240    |
|                | $C_v$         | 5     | 14     | 23    | 73    | 108    | 208    | 279    |
|                | Ø asiento     | 10    | 16     | 21    | 37    | 45     | 62     | 73     |
|                | $x_{Fz 0,75}$ | 0,39  | 0,39   | 0,34  | 0,30  | 0,30   | 0,30   | 0,24   |

**Tabla 3b · Valores de  $K_{vs}$ ,  $C_v$  y  $x_{Fz}$  · Asiento con junta blanda, sentido de circulación "medio cierra"**

| Paso nominal   | DN/in         | 25/1" | 40/1½" | 50/2" | 80/3" | 100/4" | 150/6" | 200/8" |
|----------------|---------------|-------|--------|-------|-------|--------|--------|--------|
| 100 % $K_{vs}$ | $K_{vs}$      | 10    | 40     | 68    | 162   | 252    | 510    | 726    |
|                | $C_v$         | 12    | 47     | 79    | 189   | 295    | 593    | 849    |
|                | Ø asiento     | 16    | 26     | 35    | 54    | 70     | 99     | 129    |
|                | $x_{Fz 0,75}$ | 0,3   | 0,3    | 0,25  | 0,2   | 0,2    | 0,2    | 0,2    |
| 60 % $K_{vs}$  | $K_{vs}$      | 6     | 21     | 41    | 135   | 164    | 270    | 460    |
|                | $C_v$         | 7     | 24     | 50    | 158   | 191    | 314    | 535    |
|                | Ø asiento     | 15    | 21,5   | 29,5  | 50    | 60     | 86     | 106    |
|                | $x_{Fz 0,75}$ | 0,34  | 0,34   | 0,3   | 0,25  | 0,25   | 0,25   | 0,22   |
| 40 % $K_{vs}$  | $K_{vs}$      | 4     | 15     | 28    | 105   | 121    | 182    | 300    |
|                | $C_v$         | 5     | 17     | 33    | 123   | 141    | 212    | 349    |
|                | Ø asiento     | 14    | 18,5   | 25,5  | 46    | 53     | 73     | 88     |
|                | $x_{Fz 0,75}$ | 0,39  | 0,39   | 0,34  | 0,3   | 0,3    | 0,3    | 0,24   |
| 25 % $K_{vs}$  | $K_{vs}$      | 2     | 11     | 17    | 56    | 72     | 132    | 200    |
|                | $C_v$         | 3     | 13     | 20    | 65    | 84     | 153    | 233    |
|                | Ø asiento     | 10    | 16     | 21    | 37    | 45     | 62     | 73     |
|                | $x_{Fz 0,75}$ | 0,43  | 0,43   | 0,38  | 0,35  | 0,35   | 0,35   | 0,26   |

**Tabla 3c · Valores  $F_L$  y  $x_T$**

| Paso nominal   | DN    | 25/1" | 40/1½" | 50/2" | 80/3" | 100/4" | 150/6" | 200/8" |
|----------------|-------|-------|--------|-------|-------|--------|--------|--------|
| 100 % $K_{vs}$ | $F_L$ | 0,67  | 0,67   | 0,59  | 0,51  | 0,51   | 0,51   | 0,51   |
|                | $x_T$ | 0,5   | 0,5    | 0,5   | 0,35  | 0,35   | 0,35   | 0,3    |
| 60 % $K_{vs}$  | $F_L$ | 0,72  | 0,72   | 0,67  | 0,59  | 0,59   | 0,59   | 0,54   |
|                | $x_T$ | 0,6   | 0,6    | 0,6   | 0,5   | 0,5    | 0,5    | 0,35   |
| 40 % $K_{vs}$  | $F_L$ | 0,79  | 0,79   | 0,72  | 0,67  | 0,67   | 0,67   | 0,57   |
|                | $x_T$ | 0,70  | 0,70   | 0,70  | 0,60  | 0,60   | 0,60   | 0,50   |
| 25 % $K_{vs}$  | $F_L$ | 0,85  | 0,85   | 0,78  | 0,74  | 0,74   | 0,74   | 0,61   |
|                | $x_T$ | 0,75  | 0,75   | 0,75  | 0,65  | 0,65   | 0,65   | 0,55   |

**Presiones diferenciales admisibles**

**Tabla 4a · Posición de seguridad válvula CERRADA · Presiones en bar**

| Paso nominal |     | Ø eje en mm | Accionamiento Tipo SC | Resortes n= | Presión mín. alimentación | Presión diferencial admisible en posición CERRADA |  |       |       |         | Presión máx. de alimentación |
|--------------|-----|-------------|-----------------------|-------------|---------------------------|---|--|-------|-------|---------|------------------------------|
| mm           | in  |             |                       |             |                           | Sentido estándar "medio abre" cierre metálico     | Sentido de circulación inverso "medio cierra" cierre metálico o con junta blanda con presión de alimentación |       |       |         |                              |
|              |     |             |                       |             |                           |   | 3 bar  | 4 bar | 5 bar | 5,5 bar |                              |
| 25           | 1"  | 16          | 60                    | 3           | 3                         | -   | 5  | 39    | 52    | 52      | 6                            |
|              |     |             | 60                    | 6           | 5,5                       | 35  | -  | -     | -     | 40      |                              |
|              |     |             | 100                   | 3           | 3                         | 17  | 23   | 52    | 52    | 52      |                              |
|              |     |             | 100                   | 6           | 5,5                       | 52  | -  | -     | -     | 52      |                              |
| 40           | 1½" | 20          | 100                   | 3           | 3                         | 5   | 8  | 32    | 52    | 52      | 6                            |
|              |     |             | 100                   | 6           | 5,5                       | 31  | -  | -     | -     | 36      |                              |
|              |     |             | 150                   | 3           | 3                         | 21  | 27   | 52    | 52    | 52      |                              |
|              |     |             | 150                   | 6           | 5,5                       | 52  | -  | -     | -     | 52      |                              |
| 50           | 2"  | 20          | 100                   | 3           | 3                         | 2   | 3  | 15    | 25    | 38      | 6                            |
|              |     |             | 100                   | 6           | 5,5                       | 14  | -  | -     | -     | 17      |                              |
|              |     |             | 150                   | 3           | 3                         | 9   | 12   | 29    | 40    | 52      |                              |
|              |     |             | 150                   | 6           | 5,5                       | 29  | -  | -     | -     | 34      |                              |
| 80           | 3"  | 25          | 150                   | 6           | 5,5                       | 8   | -  | -     | -     | 10      | 6                            |
|              |     |             | 220                   | 3           | 3                         | 7   | 7  | 18    | 29    | 40      |                              |
|              |     |             | 220                   | 6           | 5,5                       | 20  | -  | -     | -     | 20      |                              |
|              |     |             | 300                   | 3           | 3                         | 10  | 12   | 26    | 40    | 52      |                              |
| 100          | 4"  | 25          | 300                   | 6           | 5,5                       | 25  | -  | -     | -     | 29      | 6                            |
|              |     |             | 150                   | 6           | 5,5                       | 5   | -  | -     | -     | 6       |                              |
|              |     |             | 300                   | 3           | 3                         | 6   | 7  | 15    | 23    | 31      |                              |
|              |     |             | 300                   | 6           | 5,5                       | 14  | -  | -     | -     | 16      |                              |
|              |     |             | 600                   | 3           | 3                         | 14  | 17   | 32    | 48    | 52      |                              |
| 150          | 6"  | 40          | 600                   | 6           | 5,5                       | 32  | -  | -     | -     | 36      | 6                            |
|              |     |             | 300                   | 6           | 5,5                       | 6   | -  | -     | -     | 7       |                              |
|              |     |             | 600                   | 3           | 3                         | 6   | 7  | 14    | 21    | 28      |                              |
|              |     |             | 600                   | 6           | 5,5                       | 13  | -  | -     | -     | 15      |                              |
|              |     |             | 1200                  | 3           | 3                         | 13  | 14   | 27    | 40    | 52      |                              |
| 200          | 8"  | 40          | 1200                  | 6           | 5,5                       | 28  | -  | -     | -     | 30      | 6                            |
|              |     |             | 300                   | 6           | 5,5                       | 2   | -  | -     | -     | 3       |                              |
|              |     |             | 600                   | 3           | 3                         | 2   | 3  | 7     | 11    | 14      |                              |
|              |     |             | 600                   | 6           | 5,5                       | 7   | -  | -     | -     | 8       |                              |
|              |     |             | 1200                  | 3           | 3                         | 6   | 7  | 14    | 21    | 28      |                              |
|              |     |             | 1200                  | 6           | 5,5                       | 14  | -  | -     | -     | 15      |                              |

Presiones diferenciales admisibles para las ejecuciones con junta tórica de estanqueidad adicional o con prensaestopas TA-Luft sobre demanda.

**Presiones diferenciales admisibles**

**Tabla 4b · Posición de seguridad válvula ABIERTA · Presiones en bar**

| Paso nominal |     | Ø eje en mm | Accionamiento Tipo SO | Resortes n= | Presión mín. de alimentación | Presión diferencial admisible en posición ABIERTA             |  |       |         |    | Presión máx. de alimentación |
|--------------|-----|-------------|-----------------------|-------------|------------------------------|---|--|-------|---------|----|------------------------------|
|              |     |             |                       |             |                              | Sentido circulación inverso "medio cierra" cierre met./blando | Sentido de circulación estándar "medio abre" cierre metálico con presión de alimentación |       |         |    |                              |
| mm           | in  |             |                       |             |                              | 3 bar   | 4 bar  | 5 bar | 5,5 bar |    |                              |
| 25           | 1"  | 16          | 60                    | 3           | 3                            | -   | 5  | 39    | 52      | 52 | 6                            |
|              |     |             | 60                    | 6           | 5,5                          | 35  | -  | -     | -       | 40 |                              |
|              |     |             | 100                   | 3           | 3                            | 17  | 23   | 52    | -       | -  |                              |
|              |     |             | 100                   | 6           | 5,5                          | 52  | -  | -     | -       | 52 |                              |
| 40           | 1½" | 20          | 100                   | 3           | 3                            | 5   | 8  | 32    | 52      | 52 | 6                            |
|              |     |             | 100                   | 6           | 5,5                          | 31  | -  | -     | -       | 36 |                              |
|              |     |             | 150                   | 3           | 3                            | 21  | 27   | 52    | 52      | 52 |                              |
|              |     |             | 150                   | 6           | 5,5                          | 52  | -  | -     | -       | 52 |                              |
| 50           | 2"  | 20          | 100                   | 3           | 3                            | 2   | 3  | 15    | 25      | 38 | 6                            |
|              |     |             | 100                   | 6           | 5,5                          | 14  | -  | -     | -       | 17 |                              |
|              |     |             | 150                   | 3           | 3                            | 9   | 12   | 29    | 40      | 52 |                              |
|              |     |             | 150                   | 6           | 5,5                          | 29  | -  | -     | -       | 34 |                              |
| 80           | 3"  | 25          | 150                   | 6           | 5,5                          | 8   | -  | -     | -       | 10 | 6                            |
|              |     |             | 220                   | 3           | 3                            | 7   | 7  | 18    | 29      | 40 |                              |
|              |     |             | 220                   | 6           | 6                            | 20  | -  | -     | -       | 20 |                              |
|              |     |             | 300                   | 3           | 3                            | 10  | 12   | 26    | 40      | 52 |                              |
|              |     |             | 300                   | 6           | 6                            | 25  | -  | -     | -       | 29 |                              |
| 100          | 4"  | 25          | 150                   | 6           | 6                            | 5   | -  | -     | -       | 6  | 6                            |
|              |     |             | 300                   | 3           | 3                            | 6   | 7  | 15    | 23      | 31 |                              |
|              |     |             | 300                   | 6           | 6                            | 14  | -  | -     | -       | 16 |                              |
|              |     |             | 600                   | 3           | 3                            | 14  | 17   | 32    | 48      | 52 |                              |
|              |     |             | 600                   | 6           | 6                            | 32  | -  | -     | -       | 36 |                              |
| 150          | 6"  | 40          | 300                   | 6           | 6                            | 6   | -  | -     | -       | 7  | 6                            |
|              |     |             | 600                   | 3           | 3                            | 6   | 7  | 14    | 21      | 28 |                              |
|              |     |             | 600                   | 6           | 6                            | 13  | -  | -     | -       | 15 |                              |
|              |     |             | 1200                  | 3           | 3                            | 13  | 14   | 27    | 40      | 52 |                              |
|              |     |             | 1200                  | 6           | 6                            | 28  | -  | -     | -       | 30 |                              |
| 200          | 8"  | 40          | 300                   | 6           | 6                            | 2   | -  | -     | -       | 3  | 6                            |
|              |     |             | 600                   | 3           | 3                            | 2   | 3  | 7     | 11      | 14 |                              |
|              |     |             | 600                   | 6           | 6                            | 7   | -  | -     | -       | 8  |                              |
|              |     |             | 1200                  | 3           | 3                            | 6   | 7  | 14    | 21      | 28 |                              |
|              |     |             | 1200                  | 6           | 6                            | 14  | -  | -     | -       | 15 |                              |

Presiones diferenciales admisibles para las ejecuciones con junta tórica de estanqueidad adicional o con prensaestopas TA-Luft sobre demanda.

**Tabla 5 · Momentos de eje y apertura admisibles para ambos sentidos de circulación**

| DN  |     | Momento de eje admis. en Nm para |                    | Momento del accionamiento necesario en Nm con presión diferencial |        |        |        |        |        |        |        |
|-----|-----|----------------------------------|--------------------|---|--------|--------|--------|--------|--------|--------|--------|
| mm  | in  | 20 °C<br>(71 °F)                 | 400 °C<br>(752 °F) | 5 bar   | 10 bar | 15 bar | 20 bar | 25 bar | 30 bar | 35 bar | 40 bar |
| 25  | 1"  | 60                               |                    | 15  | 16     | 17     | 18     | 19     | 21     | 22     | 24     |
| 40  | 1½" | 130                              |                    | 18  | 22     | 24     | 27     | 30     | 32     | 35     | 38     |
| 50  | 2"  | 130                              |                    | 24  | 30     | 35     | 41     | 46     | 52     | 58     | 64     |
| 80  | 3"  | 335                              |                    | 46  | 61     | 74     | 89     | 104    | 120    | 135    | 150    |
| 100 | 4"  | 335                              |                    | 70  | 100    | 122    | 151    | 179    | 208    | 237    | 366    |
| 150 | 6"  | 1280                             |                    | 143   | 208    | 260    | 324    | 389    | 454    | 518    | 583    |
| 200 | 8"  | 1280                             |                    | 244   | 364    | 461    | 581    | 701    | 822    | 943    | 1064   |

**Tabla 6 · Dimensiones en mm y pesos**

| Válvula               |                    | DN/in | 25/1"   | 40/1½"  | 50/2"   | 80/3"   | 100/4"      | 150/6"      | 200/8"      |
|-----------------------|--------------------|-------|---------|---------|---------|---------|-------------|-------------|-------------|
| Longitud L según DIN  | Tipo 72.3 PN 10/40 |       | 160     | 200     | 230     | 310     | 350         | 480         | 600         |
|                       | Tipo 72.4          |       | 102     | 114     | 125     | 165     | 194         | 229         | 243         |
| Longitud L según ANSI | Tipo 72.3, Cl. 150 |       | 184     | 222     | 254     | 298     | 352         | 451         | 543         |
|                       | Tipo 72.3, Cl. 300 |       | 196     | 235     | 267     | 317     | 368         | 473         | 568         |
| ∅d eje                | mm                 |       | 16      | 20      | 20      | 25      | 25          | 40          | 40          |
| B                     | mm                 |       | 60      | 80      | 90      | 115     | 130         | 170         | 190         |
| A                     | mm                 |       | 130     | 150     | 170     | 210     | 230         | 330         | 350         |
| Brida                 | DIN 3337           |       | F07/F07 | F05/F07 | F05/F07 | F07/F10 | F07/F10/F12 | F10/F12/F14 | F10/F12/F14 |
| SW (ancho de llave)   | mm                 |       | 14      | 14/17   | 14/17   | 17/22   | 17/22/27    | 22/27/36    | 22/27/36    |
| <b>Peso</b>           |                    |       |         |         |         |         |             |             |             |
| aprox. kg             | Tipo 72.3          |       | 8       | 15      | 20      | 40      | 50          | 100         | 160         |
|                       | Tipo 72.4          |       | 5       | 8       | 10      | 20      | 30          | 60          | 80          |

|   |           |     |     |     |     |     |     |      |
|---|-----------|-----|-----|-----|-----|-----|-----|------|
| <b>Accionam. rotativo Tipo SC/SO</b>  |           | 60  | 100 | 150 | 220 | 300 | 600 | 1200 |
| C   | mm        | 80  | 80  | 80  | 120 | 120 | 120 | 120  |
| H3  | mm        | 211 | 248 | 269 | 315 | 345 | 438 | 543  |
| E   | mm        | 102 | 115 | 127 | 145 | 157 | 196 | 245  |
| Brida de conexión DIN 3337  |           | F05 | F07 | F07 | F10 | F10 | F12 | F14  |
| SW (ancho de llave)   | mm        | 14  | 17  | 17  | 22  | 22  | 27  | 36   |
| <b>Peso</b>   |           |     |     |     |     |     |     |      |
| Tipo SC/SO  | aprox. kg | 6   | 7   | 9   | 16  | 19  | 30  | 55   |
| <b>Posicionador Tipo 3767 · Dimensiones para otros posicionadores sobre demanda</b> |           |     |     |     |     |     |     |      |
| F   | mm        | 160 | 160 | 160 | 160 | 160 | 160 | 160  |

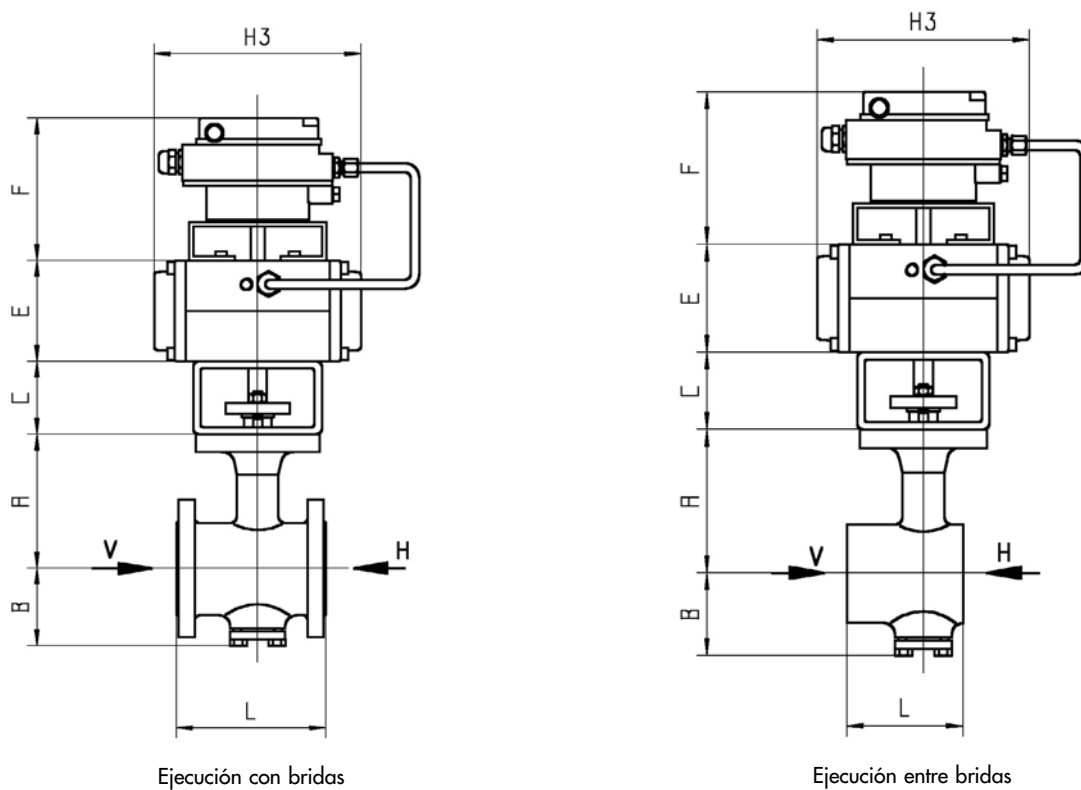

Fig. 5 · Dibujo dimensional VETEC Tipo 72.3/AT y VETEC Tipo 72.4/AT

**Texto para pedidos:**

|  |   |
|--|---|
| Tipo   | según tabla 1   |
| Paso nominal   | DN/in ....  |
| Presión nominal  | PN/Class ....   |
| Material del cuerpo                                    | según tabla 2   |
| Ejecución asiento                                      | cierre metálico o con junta blanda                                  |
| Característica   | isoporcentual o lineal  |
| Valores de $Kvs/Cv$                                    | según tabla 3   |
| Sentido de circulación                                 | estándar (medio abre=V) o inverso (medio cierra=H)                  |
| Accionamiento  | Tipo SC/SO ....   |
| Posición de seguridad                                  | válvula cerrada o abierta   |
| Presión diferencial máx. para accionamiento .... [bar] |   |
| Presión de alimentación                                | .... [bar]  |
| Margen de operación                                    | número de resortes  |
| Otros  | accesorios, ejecuciones especiales, certificados, inspecciones etc. |

Reservado el derecho de efectuar modificaciones técnicas.



SAMSON S.A. · TÉCNICA DE MEDICIÓN Y REGULACIÓN  
 Pol. Ind. Cova Solera · Avda. Can Sucarrats, 104 · E-08191 Rubí (Barcelona)  
 Tel.: 93 586 10 70 · Fax: 93 699 43 00  
 Internet: <http://www.samson.es> · e-mail: [samson@samson.es](mailto:samson@samson.es)

**T 9921 ES**