



Fig. 1 · Overstortventiel type 2335

Inbouw- en bedieningsvoorschrift

EB 2552-2 NL

Uitgave juni 1999

1. Constructie en werking

Het overstortventiel bestaat uit het doorgangsventiel met stelbalg of membraan en het aangebouwde hulpstuurventiel met bijbehorend filter en naaldsmoorventiel. Het overstortventiel heeft als taak om de voor het regelventiel heersende druk constant te houden op het setpoint zoals ingesteld op het hulpstuurventiel.

Het medium stroomt in de richting van de pijl door de ruimte die wordt vrijgegeven door de zitting (2) en de klep (3), waarbij de klepstand de te regelen voordruk (overstortdruk) bepaald.

Daarbij worden de krachten vergeleken, die worden uitgeoefend aan de ene zijde door de voordruk p_1 op het kleppoppervlak en aan de andere zijde door de stuurdruk p_s (bepaald door het naaldsmoorventiel en het hulpstuurventiel) op het oppervlak van de

stelbalgbodem (5) resp. het membraan (6) en de stelveren (7).

Bij toenemende voordruk p_1 wordt het hulpstuurventiel (8) verder geopend, daardoor neemt de stuurdruk p_s af, zodat de klepstang (4) met klep (3) in de openingsrichting bewegen, tot een nieuwe evenwichtstoestand is bereikt en de voordruk p_1 weer overeenstemt met het ingestelde setpoint. Wanneer de voordruk afneemt, verloopt deze procedure omgekeerd. Het hulpstuurventiel gaat verder naar de gesloten stand, zodat de stuurdruk p_s toeneemt en de ventielklep zich dus ook in de gesloten stand beweegt tot aan het bereiken van het setpoint.

Bij een gesloten hulpstuurventiel komt de stuurdruk p_s overeen met de voordruk p_1 en het regelventiel wordt door de veren (7) gesloten.



Het instrument mag alleen door vakpersoneel dat bekend is met de montage, de inbedrijfname en het bedrijf van dit product, worden gemonteerd en in bedrijf worden genomen.

Vakpersoneel in de zin van dit inbouw- en bedieningsvoorschrift is personeel, dat op grond van de vaktechnische opleiding, de kennis en ervaring plus de bekendheid met de geldende normen, de hun opgedragen werkzaamheden kunnen beoordelen en mogelijke gevaren daarbij kunnen onderkennen.

Gevaren die kunnen ontstaan aan het apparaat door het medium en de bedrijfsdruk, moeten met daarvoor geschikte maatregelen worden voorkomen.

Bovendien moet worden gewaarborgd dat de regelaar alleen daar wordt toegepast, waar de bedrijfsdruk en de temperaturen die waarden, welke ten grondslag lagen aan de bestelling, niet overschrijden.

Deskundig transport en correcte opslag van het apparaat is een absolute voorwaarde.

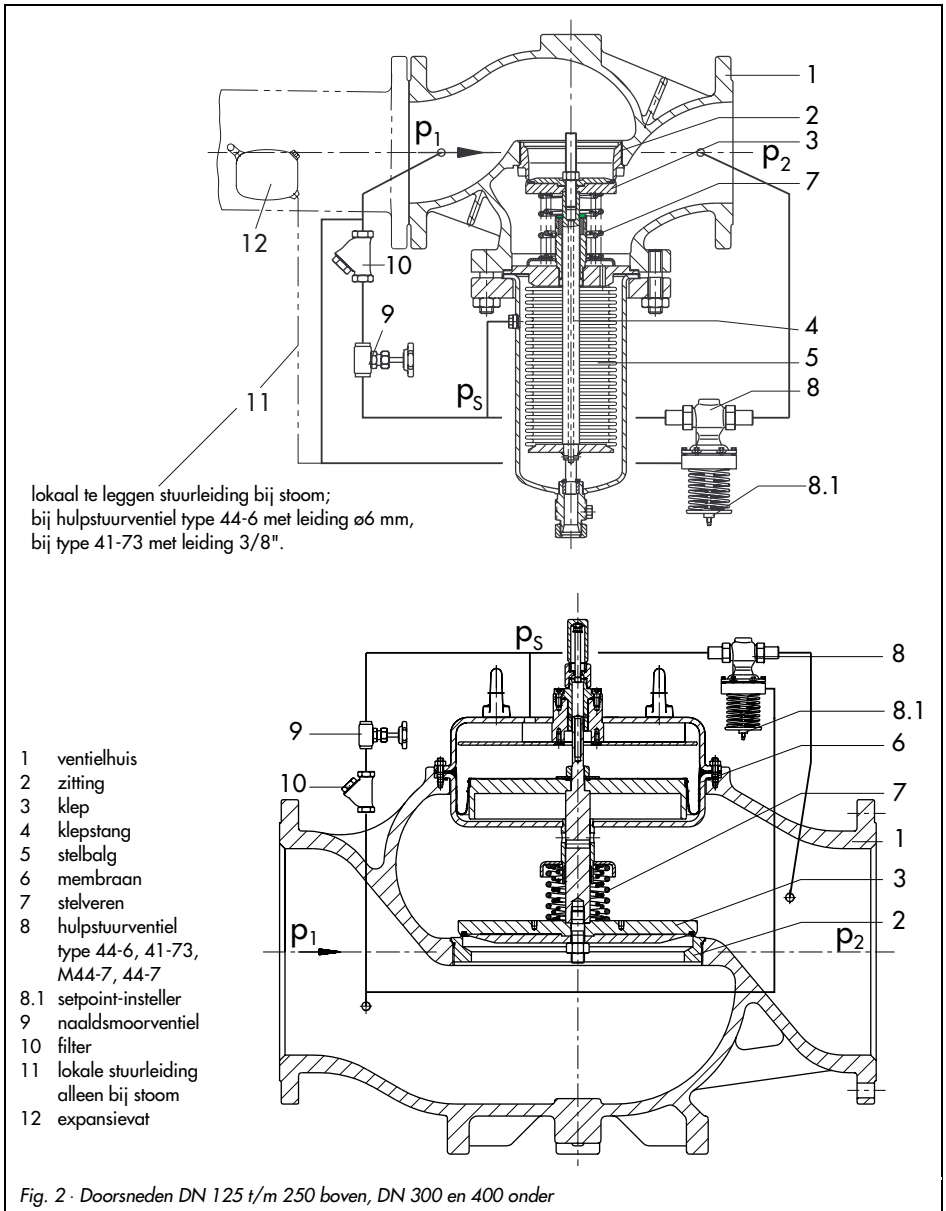

2. Inbouw

De met voorgemonteerde stuurleidingen uitgevoerde drukregelaar moet in horizontale leidingen worden ingebouwd.

Alleen bij toepassing in stoom moet de stuurleiding voor de voordruk (overstortdruk) lokaal minimaal 1 meter voor het ventiel op de leiding worden aangesloten (niet bij hulpstuurventiel type M44-7).

Bij setpoint-bereiken van 0,8 t/m 16 bar moet in deze stuurleiding bovendien een expansievat worden ingebouwd.

Tot DN 250 moet het regelventiel met de stelbalg naar beneden wijzend, en bij DN 300 en 400 met het membraan naar boven wijzend worden ingebouwd.

De doorstroomrichting moet overeenstemmen met de pijl die op de behuizing is aangebracht.

Bij de keuze van de inbouwplaats moet erop worden gelet, dat de regelaar na het gereedkomen van de installatie goed toegankelijk is.

Belangrijk!

De regelaar moet spanningsloos worden ingebouwd; eventueel de leiding in de omgeving van de aansluitflenzen ondersteunen. Breng de ondersteuning nooit aan op het ventiel. De leiding moet voor de inbouw van de regelaar zorgvuldig worden doorgespoeld, zodat door het medium meegevoerde pakkingdeeltjes, lasparels en andere verontreinigingen het optimaal functioneren en het correct afsluiten niet negatief kunnen beïnvloeden. Voor de regelaar moet absoluut een vuilfilter (SAMSON type 2) worden ingebouwd.

2.1 Vuilfilter

Het vuilfilter wordt voor het overstortventiel ingebouwd.

De doorstroomrichting moet overeenstemmen met de pijl die op de behuizing is aangebracht.

Het filterpatroon moet naar beneden wijzen. Er moet op worden gelet dat er voldoende ruimte overblijft voor het demonteren van het patroon.

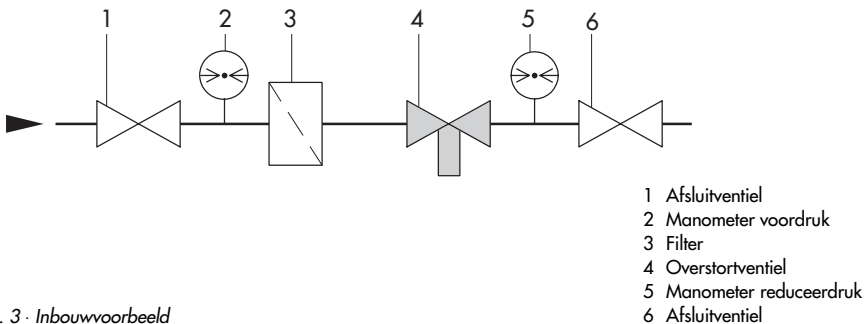

Fig. 3 · Inbouwvoorbeeld

2.2 Afsluiters en manometers

Het verdient aanbeveling om voor het filter en na het overstortventiel een handbediende afsluiter in te bouwen, om de installatie voor reinigings- en onderhoudswerkzaamheden en bij langere bedrijfsstilstanden te kunnen afsluiten.

Ter controle van de in de installatie heersende drukken moet er voor en achter de regelaar een manometer worden ingebouwd.

3. Bediening

3.1 Inbedrijfname

Eerst controleren of het naaldsmoorventiel (9) niet is gesloten.

Af fabriek is deze 2 slagen geopend.

De regelaar door het langzaam opendraaien van de afsluitventielen in bedrijf nemen; eerst de voordruk- en dan de nadrukzijde.

3.2 Setpoint-instelling

Het instellen van de gewenste voordruk (overstortdruk) volgt door het verdraaien van de setpoint-insteller (8.1) op het hulpstuurventiel (8).

Door het naar rechts verdraaien (met de klok mee) wordt de voordruk verhoogd en door het naar links verdraaien verminderd. De op de voordrukzijde geplaatste manometer maakt controle van het ingestelde setpoint mogelijk.

4. Storingen

Wanneer de overstortdruk (manometer op de voordrukszijde) sterk afwijkt van het ingestelde setpoint, dan moet eerst de doorlaatbaarheid van de stuurleidingen en het naaldsmoorventiel en filter worden gecontroleerd.

Bij andere oorzaken zoals een lek membraan of beschadigde zitting en klep verdient het aanbeveling, om de servicedienst te informeren of het overstortventiel ter reparatie aan de leverancier te verzenden.

Opmerking: Bij een onstabiel regelgedrag kan met het naaldsmoorventiel verder worden gesmoord, om de stabiliteit te vergroten. Daarbij wordt de sluittijd van de regelaar verhoogd.

Opgelet:

Bij een gesloten naaldsmoorventiel kan het regelventiel bij de inbedrijfname niet meer sluiten, waardoor de druk p_2 aan de reduceerdrukszijde dwangmatig toeneemt tot de voordruk p_1 .

5. Afmetingen in mm

Nom. doorlaat	DN	125	150	200	250	300	400
Inbouwlengthe	L	400	480	600	730	850	1100
Inbouwhoogte	H 1	460	590	730	730	510	610
Inbouwhoogte	H 2	145	175	270	270	290	390

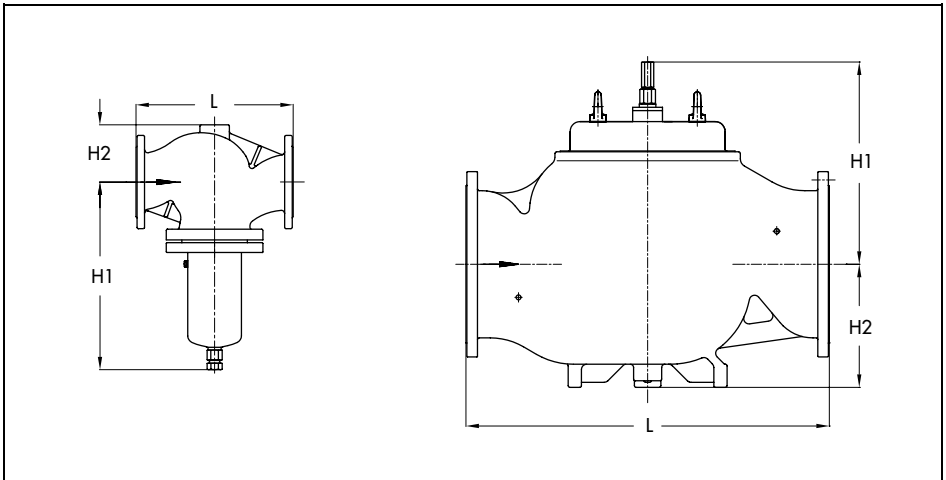

6. Informatie aan de leverancier

Bij informatie worden de volgende gegevens gevraagd:

(zie ook typeplaat)

- ▶ Type en nom. doorlaat van de regelaar
- ▶ Opdracht- en fabricagenummer
- ▶ Voordruk en nadruk
- ▶ Doorstroming in m³/h
- ▶ Is er een filter ingebouwd?
- ▶ Inbouwschets

Technische wijzigingen, zonder voorafgaande aankondiging, voorbehouden.



SAMSON REGELTECHNIEK B.V.
Postbus 290 (Signaalrood 10)
NL - 2700 AG ZOETERMEER
Tel. 079 - 3610501 · Telefax 079 - 3615930

EB 2552-2 NL

Omzetten van verchromen naar iriserend passiveren



Omzetten van verchromen naar iriserend passiveren

De productie van SAMSON is bezig met het wijzigen van de oppervlaktebehandeling van gepassiveerd stalen onderdelen. Als gevolg hiervan kunt u een apparaat ontvangen wat is samengesteld uit delen die zijn onderworpen aan verschillende oppervlaktebehandelingsmethoden. Dit betekent dat het oppervlak van sommige onderdelen verschillende reflecties kan laten zien. Bepaalde onderdelen kunnen een zwak gele glans of zilverachtige reflectie hebben. Dit heeft geen effect op de bescherming tegen corrosie.

Voor meer informatie, ga naar ► www.samson.de/chrome-en.html
