

## Bauart 250

# Pneumatische Stellventile Typ 3256-1 und Typ 3256-7

## Eckventil Typ 3256

ANSI-Ausführung



### Anwendung

Stellventil für die Verfahrenstechnik bei hohen industriellen Anforderungen

<b>Nennweite</b>	<b>NPS ½ bis 20</b>
<b>Nenndruck</b>	<b>Class 150 bis 2500</b>
<b>Temperaturen</b>	<b>-325 bis +1022 °F (-196 bis +550 °C)</b>



Eckventil Typ 3256 mit

- pneumatischem Antrieb Typ 3271 (Stellventil Typ 3256-1)
- pneumatischem Antrieb Typ 3277 (Stellventil Typ 3256-7) für den integrierten Anbau eines Stellungsreglers

Ventilgehäuse aus

- Stahlguss
- korrosionsfestem, warmfestem oder kaltzähem Stahlguss
- Sonderwerkstoffen

Geräuscharmer Ventilkegel

- metallisch dichtend
- weich dichtend bis Class 300
- metallisch dichtend für erhöhte Anforderungen
- druckentlastet zur Beherrschung großer Differenzdrücke

Die im Baukastensystem ausgeführten Stellventile können mit verschiedenen Peripheriegeräten ausgerüstet werden: Stellungsregler, Grenzsignalgeber, Magnetventile und andere Anbaugeräte nach IEC 60534-6 und NAMUR-Empfehlung. Einzelheiten vgl. Übersichtsblatt ► T 8350.

### Ausführungen

**Normalausführung** mit PTFE-Packung für Temperaturen von 14 bis 428 °F (-10 bis +220 °C) oder mit nachziehbarer Hochtemperaturpackung für 14 bis 662 °F (-10 bis +350 °C), Nennweite NPS ½ bis 20, Nenndruck Class 150 bis 2500 (vgl. Tabelle 1)

- **Typ 3256-1** (Bild 1) · Ventil Typ 3256 und Antrieb Typ 3271 mit 350 bis 2800 cm<sup>2</sup> Antriebsfläche (vgl. Typenblätter ► T 8310-1, ► T 8310-2 und ► T 8310-3)
- **Typ 3256-7** · Ventil Typ 3256 und Antrieb Typ 3277 mit 350 bis 750v2 cm<sup>2</sup> Antriebsfläche für den integrierten Stellungsregleranbau (vgl. Typenblatt ► T 8310-1)

### Weitere Ausführungen

- **Anschweiß- oder Vorschuhenden** nach ANSI B16.25
- **Strömungsteiler** oder **AC-1-/AC-2-/AC-3-Garnitur** zur Reduzierung des Geräuschpegels · vgl. Typenblätter ► T 8081, ► T 8082 und ► T 8083
- **Ventilkegel mit Druckentlastung** · vgl. Tabelle 3



**Bild 1:** Stellventil Typ 3256-1 mit Antrieb Typ 3271, Stellungsregler und Magnetventil

- **Lochkegel** · vgl. Typenblatt ► T 8086
- **Innenteile aus Keramik oder Hartmetall** · vgl. Typenblatt ► T 8071
- **Sonderausführung für Flashing-Service**
- **Isolier- oder Balgteil** · vgl. technische Daten
- **Heizmantel** · Einzelheiten auf Anfrage
- **Zusätzliche Handverstellung** · vgl. Typenblatt ► T 8310-1
- **Ausführung nach DIN-Normen** · DN 15 bis 500, PN 16 bis 400, vgl. Typenblatt ► T 8065

- Stellventil Typ 3256 mit Handantrieb Typ 3273 · für Ventile mit max. 30 mm Nennhub und seitliche Handverstellung für Hub >30 mm · vgl. Typenblatt ▶ T 8312
- Elektrisches Stellventil Typ 3256-2 · auf Anfrage

#### Wirkungsweise

Das Ventil wird in Pfeilrichtung durchströmt. Der Ventilkegel bestimmt dabei den Durchflussquerschnitt. Bei der Ausführung mit Metallbalgabdichtung (Bild 3) ermöglicht ein Prüfanschluss die Überwachung des korrosionsfesten Stahlbalgs.

Die Stellventile können zur Geräuschreduzierung mit einem Strömungsteiler ausgestattet werden (vgl. Typenblatt ▶ T 8081).

Bei hohen Drücken oder Differenzdrücken am Kegel bei Bedarf eine Druckentlastung vorsehen (Bild 4).

#### Sicherheitsstellung

Je nach Anordnung der Druckfedern im Antrieb (vgl. Typenblätter ▶ T 8310-1, ▶ T 8310-2 und ▶ T 8310-3) hat das Stellventil zwei Sicherheitsstellungen, die bei Ausfall der Hilfsenergie wirksam werden.

- **Antriebsstange durch Feder ausfahrend (FA):** Bei Ausfall der Hilfsenergie schließt das Ventil.
- **Antriebsstange durch Feder einfahrend (FE):** Bei Ausfall der Hilfsenergie öffnet das Ventil.

#### Differenzdrücke

Die zulässigen Differenzdrücke können dem Übersichtsblatt ▶ T 8000-4 entnommen werden.

**Hinweis:** Bild 2 bis Bild 5 zeigen Beispielkonfigurationen.

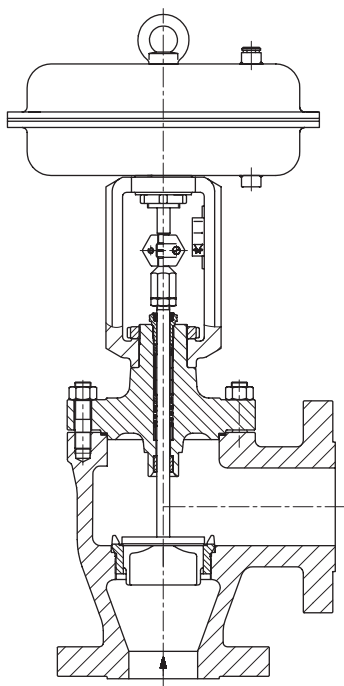

**Bild 2:** Stellventil Typ 3256-1 mit Antrieb Typ 3271

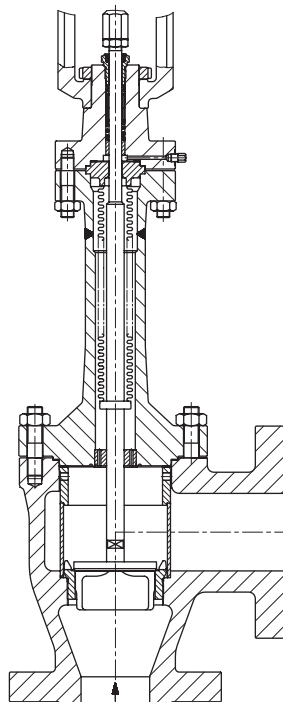

**Bild 3:** Ventil Typ 3256 mit Metallbalgabdichtung und Strömungsteiler ST 1

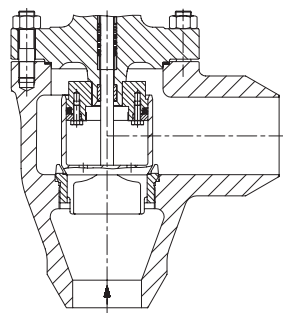

**Bild 4:** Ventil Typ 3256 mit druckentlastetem Ventilkegel

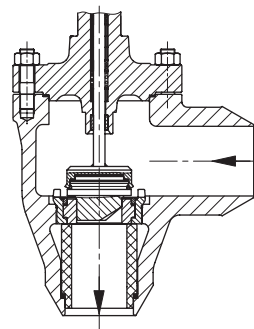

**Bild 5:** Ventil Typ 3256 mit Keramik-Stellelement und Keramik-Verschleißrohr

**Tabelle 1: Technische Daten für Typ 3256**

Werkstoff		Stahlguss A 216 WCC	Stahlguss A 217 WC6	Korrosionsfester Stahlguss A 351 CF8M
Nennweite und Nenndruck		NPS ½...12 in Class 150...2500 NPS 16...20 auf Anfrage		
Anschlussart	Flansche	alle ANSI-Ausführungen		
	Anschweißenden	nach ANSI B16.25		
Sitz-Kegel-Dichtung		metallisch dichtend · weich dichtend · metallisch dichtend für erhöhte Anforderungen		
Kennlinienform		gleichprozentig · linear · Auf/Zu nach ▶ T 8000-3		
Stellverhältnis		50 : 1		
Konformität		<b>CE · EAC</b>		
<b>Temperaturbereiche</b> in °F (°C) · Zulässige Betriebsdrücke gemäß Druck-Temperatur-Diagrammen (vgl. Übersichtsblatt ▶ T 8000-2)				
Gehäuse ohne Isolierteil		14...428 °F (-10...+220 °C) · bis 662 °F (350 °C) mit HT-Packung		
Gehäuse mit Isolier- oder Balgteil		-20...+800 °F (-29...+427 °C)	-20...+932 °F (-29...+500 °C)	-325...+1022 °F (-196...+550 °C)
Ventilkegel <sup>1)</sup>	Standard	metallisch dichtend	-325...+1022 °F (-196...+550 °C) <sup>2)</sup>	
		weich dichtend	-325...+428 °F (-196...+220 °C) <sup>2)</sup>	
	druckentlastet mit PTFE-Ring		-58...+428 °F (-50...+220 °C) <sup>3)</sup>	
	druckentlastet mit Graphit-Ring		428...+1022 °F (220...+550 °C)	
<b>Leckage-Klasse</b> nach ANSI/FCI 70-2				
Ventilkegel	Standard	metallisch dichtend	Standard: IV · für erhöhte Anforderungen: V	
		weich dichtend	VI	
	druckentlastet metallisch dichtend		mit PTFE-Ring (Standard): IV · für erhöhte Anforderungen: V mit Graphit-Ring: IV	

<sup>1)</sup> Nur in Verbindung mit geeignetem Gehäusewerkstoff

<sup>2)</sup> Temperaturgrenzen sind keine direkten Umrechnungswerte

<sup>3)</sup> Tiefere Temperaturen auf Anfrage

**Tabelle 2: Werkstoffe**

Normalausführung		Stahlguss A 216 WCC	Stahlguss A 217 WC6	Korrosionsfester Stahlguss A 351 CF8M
Gehäuse <sup>1)</sup>				
Ventiloberteil		A 216 WCC/A 105	A 217 WC6/A 182 F12 Cl. 2	A 351 CG8M/A 182 F316
Sitz und Kegel <sup>2)</sup>	metallisch dichtend	410-2/1.4008		316 L/CF3M
	Weichdichtung	PTFE mit 15 % Glasfaser		
Dichtring bei	Druckentlastung	PTFE mit Kohle · Graphit		
	Führungsbuchsen		1.4112	2.4610
Stopfbuchspackung <sup>3)</sup>		V-Ring-Packung PTFE mit Kohle, Feder 302 oder HT-Packung		
Gehäusedichtung		Graphitdichtring mit metallischem Träger		
Isolierteil		A 216 WCC/A 105	A 217 WC6/A 182 F12 Cl. 2	A 351 CF8M/A 182 F316
<b>Metallbalgabdichtung</b>				
Zwischenstück		A 216 WCC/A 105	A 217 WC6/A 182 F12 Cl. 2	A 351 CF8M/A 182 F316
Metallbalg		1.4571 <sup>4)</sup>		
Heizmantel		A 240 316 L		

<sup>1)</sup> Weitere Werkstoffe (z. B. für Hoch- und Tieftemperatureinsatz) sowie Sonderwerkstoffe für Seewasseranwendungen: 1.4538, Duplex 1.4470, Ni-Basis-Legierung 9.4610 vgl. Druck-Temperatur-Diagramme im Übersichtsblatt ▶ T 8000-2

<sup>2)</sup> Sitze und metallisch dichtende Kegel auch stellitiiert® oder Kegel aus Vollstellite® (bis max. C<sub>v</sub> 735/K<sub>v5</sub> 630) lieferbar

<sup>3)</sup> Weitere Packungen auf Anfrage (vgl. ▶ T 8000-1)

<sup>4)</sup> Andere Balgwerkstoffe auf Anfrage

**Tabelle 3:** Lieferbare  $C_V/K_{VS}$ -Werte · Ausführungen in grau unterlegten Feldern auch mit druckentlastetem Kegel lieferbar

Kenndaten für die Durchflussberechnung nach DIN EN 60534, Teil 2-1 und 2-2:  $F_L = 0,95$ ,  $X_T = 0,75$

**Tabelle 3.1:** Übersicht mit Strömungsteiler ST 1 ( $C_V-1/K_{VS}-1$ ), ST 2 ( $C_V-2/K_{VS}-2$ ) oder ST 3 ( $C_V-3/K_{VS}-3$ )

$C_V$	0,12	0,75	1,2	2	3	5	7,5	12	20	30	47	75	120	190	290	420	735	1150	1730		
	0,2																			0,3	0,5
$K_{VS}$	0,1	0,63	1,0	1,6	2,5	4	6,3	10	16	25	40	63	100	160	250	360	630	1000	1500		
	0,16																			0,25	0,4
$C_V-1$	-			1,7	2,6	4,2	7	10,5	17	26	42	67	105	170	265	375	650	1040	1560		
$K_{VS}-1$	-			1,45	2,2	3,6	5,7	9	14,5	22	36	57	90	144	225	320	560	900	1350		
$C_V-2$	-					3,7	6,0	9,5	15	23	37	60	95	145	230	335	580	928	1392		
$K_{VS}-2$	-					3,2	5,0	8	13,0	20	32	50	80	125	200	290	500	800	1200		
$C_V-3$	-						3,5	5,6	9	14	23	35	55	90	140	220	315	560	880		
$K_{VS}-3$	-						3,0	4,8	7,5	12	20	30	47	75	120	190	270	480	750		
Sitz-Ø	in	0,24			0,47		0,94			1,22		1,5	1,97	2,48	3,15	3,94	4,92	5,91	7,87	9,84	11,81
	mm	6			12		24			31		38	50	63	80	100	125	150	200	250	300
Nennhub	in	0,59										1,18					2,36			4,72	
	mm	15										30					60			120	

**Tabelle 3.2:** Ausführungen ohne Strömungsteiler · Class 150 bis 2500

$C_V$	0,12	0,75	1,2	2	3	5	7,5	12	20	30	47	75	120	190	290	420	735	1150	1730	
	0,2																			0,3
$K_{VS}$	0,1	0,63	1,0	1,6	2,5	4	6,3	10	16	25	40	63	100	160	250	360	630	1000	1500	
	0,16																			0,25
NPS	DN																			
½	15	•	•	•	•	•	• <sup>1)</sup>													
1	25	•	•	•	•	•	•	• <sup>1)</sup>												
1½	40	•	•	•	•	•	•	•	•	• <sup>1)</sup>										
2	50					•	•	•	•	•	• <sup>1)</sup>									
3	80					•	•	•	•	•	•	•	• <sup>1)</sup>							
4	100									•	•	•	•	• <sup>1)</sup>						
6	150											•	•	•	•	• <sup>1)</sup>				
8	200												•	•	• <sup>2)</sup>	•	• <sup>1)</sup>			
10	250													•	•	• <sup>2)</sup>	•	•	• <sup>1)</sup>	
12	300														•	• <sup>3)</sup>	•	•	•	• <sup>1)</sup>
1)		Reduzierte $C_V/K_{VS}$ -Werte bei Class 900 bis 2500:		$C_V$	4,2	-	10,5	-	26	42	-	105	170	-	375	650	1040	1560		
				$K_{VS}$	3,6	-	9	-	22	36	-	90	144	-	320	560	900	1350		

2) Druckentlastung nur für Class  $\geq 600$

3) Druckentlastung nur für Class 600/900

**Tabelle 3.3:** Ausführungen mit Strömungsteiler ST 1 · Class 150 bis 900<sup>1)</sup>

$C_V-1$	$K_{VS}-1$	-																		
		1,7	2,6	4,2	7	10,5	17	26	42	67	105	170	265	375	650	1040	1560			
NPS	DN																			
½	15			•	•	•														
1	25			•	•	•	•	•												
1½	40				•	•	•	•	•	•										
2	50					•	•	•	•	•	•									
3	80						•	•	•	•	•	•								
4	100									•	•	•	•							
6	150											•	•	•	•	•				
8	200												•	•	• <sup>2)</sup>	•	•			
10	250													•	•	• <sup>2)</sup>	•	•	•	
12	300														•	• <sup>3)</sup>	•	•	•	•

1) Class 1500 bis 2500 mit Strömungsteiler ST 1 und Druckentlastung auf Anfrage

2) Druckentlastung nur für Class  $\geq 600$

3) Druckentlastung nur für Class 600/900

**Tabelle 3.1: Übersicht mit Strömungsteiler ST 1 ( $C_V-1/K_{VS}-1$ ), ST 2 ( $C_V-2/K_{VS}-2$ ) oder ST 3 ( $C_V-3/K_{VS}-3$ )**

$C_V$	0,12	0,75	1,2	2	3	5	7,5	12	20	30	47	75	120	190	290	420	735	1150	1730
	0,2																		
$K_{VS}$	0,1	0,63	1,0	1,6	2,5	4	6,3	10	16	25	40	63	100	160	250	360	630	1000	1500
	0,16																		
$C_V-1$				1,7	2,6	4,2	7	10,5	17	26	42	67	105	170	265	375	650	1040	1560
$K_{VS}-1$				1,45	2,2	3,6	5,7	9	14,5	22	36	57	90	144	225	320	560	900	1350
$C_V-2$						3,7	6,0	9,5	15	23	37	60	95	145	230	335	580	928	1392
$K_{VS}-2$						3,2	5,0	8	13,0	20	32	50	80	125	200	290	500	800	1200
$C_V-3$						3,5	5,6	9	14	23	35	55	90	140	220	315	560	880	
$K_{VS}-3$						3,0	4,8	7,5	12	20	30	47	75	120	190	270	480	750	
Sitz-Ø	in	0,24		0,47		0,94		1,22	1,5	1,97	2,48	3,15	3,94	4,92	5,91	7,87	9,84	11,81	
	mm	6		12		24		31	38	50	63	80	100	125	150	200	250	300	
Nenn- hub	in	0,59											1,18			2,36		4,72	
	mm	15											30			60		120	

**Tabelle 3.4: Ausführungen mit Strömungsteiler ST 2 · Class 150 bis 900<sup>1)</sup>**

$C_V-2$		-																		
$K_{VS}-2$		3,7	6,0	9,5	15	23	37	60	95	145	230	335	580	928	1392					
NPS	DN	3,2	5,0	8	13	20	32	50	80	125	200	290	500	800	1200					
2	50																			
3	80																			
4	100																			
6	150																			
8	200																			
10	250																			
12	300																			

<sup>1)</sup> Class 1500 bis 2500 mit Strömungsteiler ST 2 und Druckentlastung auf Anfrage

<sup>2)</sup> Druckentlastung nur für Class  $\geq 600$

<sup>3)</sup> Druckentlastung nur für Class 600/900

**Tabelle 3.5: Ausführungen mit Strömungsteiler ST 3 · Class 150 bis 900<sup>1)</sup>**

$C_V-3$		-																		
$K_{VS}-3$		3,5	5,6	9	14	23	35	55	90	140	220	315	560	880	-					
NPS	DN	3,0	4,8	7,5	12	20	30	47	75	120	190	270	480	750	-					
2 <sup>1)</sup>	50 <sup>1)</sup>																			
3	80																			
4	100																			
6	150																			
8	200																			
10	250																			
12	300																			

<sup>1)</sup> Class 1500 bis 2500 mit Strömungsteiler ST 3 und Druckentlastung auf Anfrage

<sup>2)</sup> Druckentlastung nur für Class  $\geq 600$

<sup>3)</sup> Druckentlastung nur für Class 600/900

<sup>4)</sup> Ausführung nicht mit Balgteil möglich

**Tabelle 4:** Maße in inch und mm für pneumatische Stellventile Typ 3256-1 und Typ 3256-7 in Normalausführung

**Tabelle 4.1:** Ventil Typ 3256

Ventil	NPS	DN	½	1	1½	2	3	4	6	8	10	12			
			15	25	40	50	80	100	150	200	250	300			
Länge L	Class 150	in	3,62	3,62	4,37	5,00	5,88	6,94	8,88	10,69	α. A.				
		mm	92	92	111	127	149	176	225	272					
	Class 300	in	3,75	3,88	4,62	5,25	6,25	7,25	9,31	11,19					
		mm	95	99	117	133	159	184	236	284					
	Class 600	in	3,98	4,12	4,94	5,62	6,62	7,75	10,00	12,00					
		mm	101	105	125	143	168	197	254	305					
	Class 900	in	4,25	5,00	6,00	7,25	7,50	9,00	12,00	14,50					
		mm	108	127	152	184	190	229	305	368					
	Class 1500	in	4,25	5,00	6,00	7,25	9,25	10,75	13,88	16,38					
		mm	108	127	152	184	235	273	353	416					
	Class 2500	in	5,19	6,06	7,56	8,88	11,38	13,25	18,00	20,12					
		mm	132	154	192	226	289	337	457	511					
Höhe H4	Class 150...600	in	5,28	5,08	5,08	6,89	6,30	6,69	9,13	α. A.					
		mm	134	129	129	175	160	170	210						
	Class 900	in	6,89	6,69	6,69	8,70	6,30	6,69	9,13						
		mm	175	170	170	221	160	170	210						
	Class 1500...2500	in	6,89	6,69	6,69	8,70	9,53	11,65	14,61				21,54	α. A.	
		mm	175	170	170	221	242	296	371				547		
H8 bei Antrieb	350 cm <sup>2</sup>	in	9,45	9,45	9,45	9,45	9,45	9,45	-						
		mm	240	240	240	240	240	240							
	355v2 cm <sup>2</sup>	in	9,45	9,45	9,45	9,45	9,45	9,45	16,46	-					
		mm	240	240	240	240	240	240	418						
	700 cm <sup>2</sup>	in	9,45	9,45	9,45	9,45	9,45	9,45	16,46	16,46	16,46	-			
		mm	240	240	240	240	240	240	418	418	418				
	750v2 cm <sup>2</sup>	in	9,45	9,45	9,45	9,45	9,45	9,45	16,46	16,46	16,46	-			
		mm	240	240	240	240	240	240	418	418	418				
	1000 cm <sup>2</sup>	in	-				11,61	11,61	11,61	16,46	16,46	α. A.			
		mm					295	295	295	418	418				
	1400-60 cm <sup>2</sup>	in	-				11,61	11,61	11,61	16,46	16,46	α. A.			
		mm					295	295	295	418	418				
1400-120 cm <sup>2</sup>	in	-				18,90	18,90	18,90	19,80	19,80	19,80	25,60			
	mm					480	480	480	503	503	503 <sup>1)</sup>	650			
2800 cm <sup>2</sup>	in	-				18,90	18,90	18,90	19,80	19,80	19,80	25,60			
	mm					480	480	480	503	503	503 <sup>1)</sup>	650			
2x2800 cm <sup>2</sup>	in	-				18,90	18,90	18,90	19,80	19,80	19,80	25,60			
	mm					480	480	480	503	503	503 <sup>1)</sup>	650			

<sup>1)</sup> H8 = 650 mm bei Sitzbohrung 250 mm

**Tabelle 4.2:** Pneumatische Antriebe Typ 3271 und Typ 3277

Antriebsfläche		cm <sup>2</sup>	350	355v2	700	750v2	1000	1400-60	1400-120	2800	2 x 2800
Membran-ØD	in		11,02	11,02	15,35	15,51	18,19	20,87	21,02	30,32	30,32
	mm		280	280	390	394	462	530	534	770	770
H <sup>1)</sup>	in		3,23	4,76	7,83	9,29	15,87	14,84	23,54	28,07	47,76
	mm		82	121	199	236	403	377	598	713	1213
H3 <sup>2)</sup>	in		4,33	4,33	7,48	7,48	24,02	24,02	25,59	25,59	25,59
	mm		110	110	190	190	610	610	650	650	650
H5	Typ 3277	in	3,98	3,98	3,98	3,98	-	-	-	-	-
	Typ 3277	mm	101	101	101	101	-	-	-	-	-
Gewinde	Typ 3271		M30 x 1,5				M60 x 1,5		M100 x 2		
	Typ 3277		M30 x 1,5				-	-	-	-	-
a	Typ 3271		G 3/8 (3/8 NPT)	G 3/8 (3/8 NPT)	G 3/8 (3/8 NPT)	G 3/8 (3/8 NPT)	G 3/4 (3/4 NPT)	G 3/4 (3/4 NPT)	G 1 (1 NPT)	G 1 (1 NPT)	G 1 (1 NPT)
a2	Typ 3277		G 3/8	G 3/8	G 3/8	G 3/8	-	-	-	-	-

1) Höhe inkl. Hebeöse bzw. Innengewinde und Ringschraube nach DIN 580. Höhe des Anschlagwirbels kann abweichen. Antriebe bis 355v2 cm<sup>2</sup> ohne Hebeöse bzw. Innengewinde

2) Minimaler freier Abstand für Ausbau des Antriebs

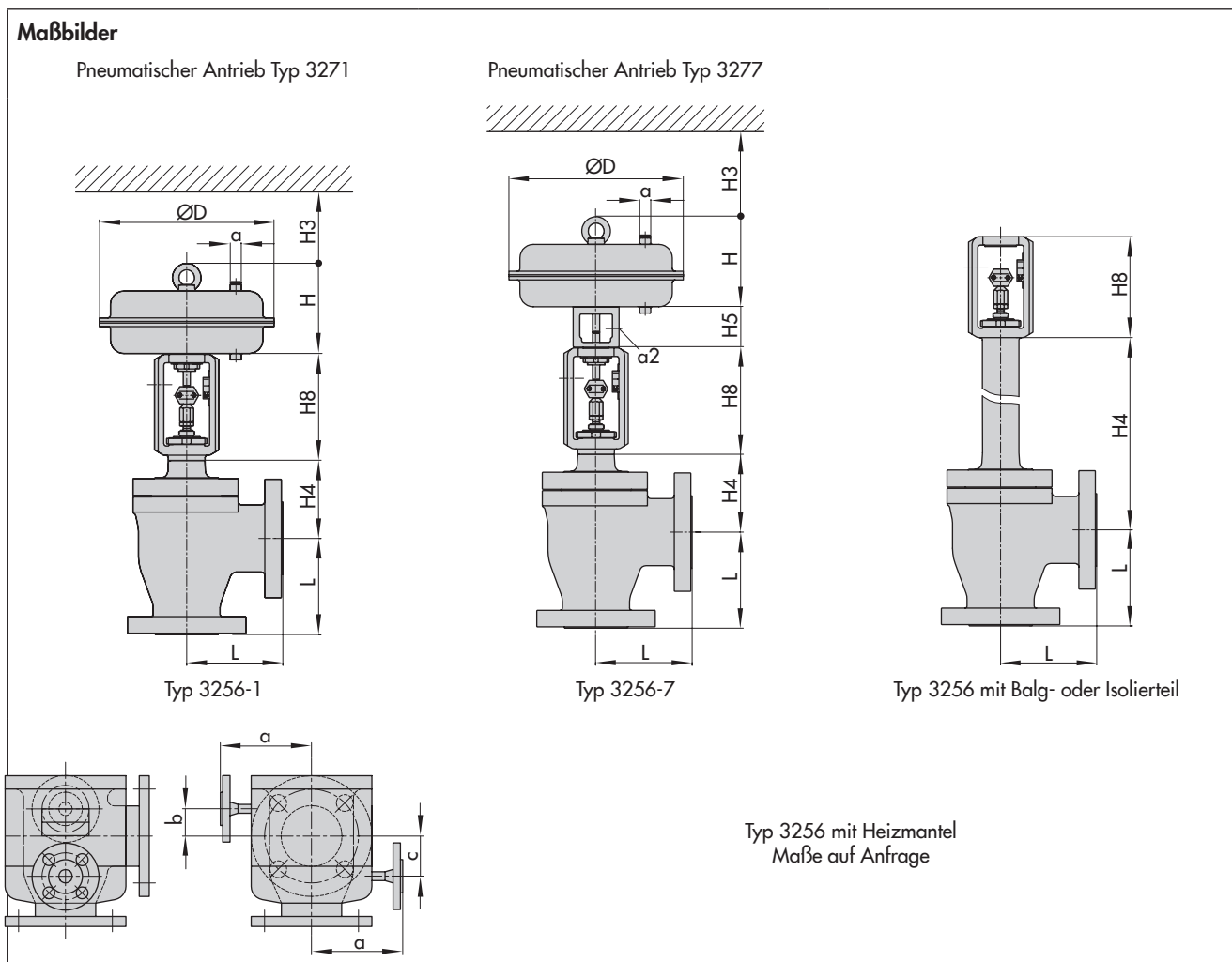

**Tabelle 5:** Gewichte in lbs und kg für pneumatische Stellventile Typ 3256-1 und Typ 3256-7 in Normalausführung

**Tabelle 5.1:** Ventil Typ 3256

Ventil		NPS	½	1	1½	2	3	4	6	8	10	12				
		DN	15	25	40	50	80	100	150	200	250	300				
Ventil ohne Antrieb (ca.)	Class 150	lbs	26	33	49	77	128	165	419	a. A.	a. A.	a. A.				
		kg	12	15	22	35	58	75	190							
	Class 300	lbs	a. A.													
		kg	a. A.													
	Class 600	lbs	a. A.				128	203	a. A.							
		kg	a. A.				58	92								
	Class 900	lbs	a. A.	84	126	201	243	a. A.								
		kg		38	57	91	110									
	Class 1500...2500	lbs	a. A.													
		kg	a. A.													

**Tabelle 5.2:** Pneumatische Antriebe Typ 3271 und Typ 3277

Antrieb		cm <sup>2</sup>	350	355v2	700	750v2	1000	1400-60	1400-120	2800	2x2800
Typ 3271 (ca.)	ohne Handverstellung	lbs	18	33	49	80	187	154	386	992	2094
		kg	8	15	22	36	85	70	175	450	950
	mit Handverstellung	lbs	29	44	60	91	419	386	661 <sup>1)</sup> / 937 <sup>2)</sup>	1268 <sup>1)</sup> / 1543 <sup>2)</sup>	a. A.
		kg	13	20	27	41	190	175	300 <sup>1)</sup> / 425 <sup>2)</sup>	575 <sup>1)</sup> / 700 <sup>2)</sup>	
Typ 3277 (ca.)	ohne Handverstellung	lbs	26	42	57	88	-				
		kg	12	19	26	40					
	mit Handverstellung	lbs	37	53	68	98					
		kg	17	24	31	45					

1) Seitliches Handrad bis 80 mm Hub

2) Seitliches Handrad über 80 mm Hub



**Tabelle 6:** Maße in inch und mm und Gewichte in lbs und kg für Typ 3256 mit Isolierteil · ohne Antrieb

Nennweite		NPS	½	1	1½	2	3	4	6	8	10	12		
		DN	15	25	40	50	80	100	150	200	250	300		
Höhe H4	Class 150...600	in	13,19	12,99	13,03	17,52	16,93	17,32	22,05	a. A.				
		mm	335	330	331	445	430	440	560					
	Class 900	in	14,57	14,41	14,41	19,13	16,93	17,32	22,05					
		mm	370	366	366	486	430	440	560					
	Class 1500...2500	in	14,57	14,41	14,41	19,13	19,69	21,5	28,23					
		mm	370	366	366	486	500	546	717					
Gewicht ohne Antrieb	Class 150/300	lbs	66	79	97	159	243	344	794	1411	a. A.			
		kg	30	36	44	72	110	156	360	640				
	Class 600	lbs	a. A.											
		kg	a. A.											
	Class 900	lbs	95	108	150	231	287	397	882	1609				
		kg	43	49	68	105	130	180	400	730				
	Class 1500...2500	lbs	a. A.											
		kg	a. A.											

**Tabelle 7:** Maße in inch und mm und Gewichte in lbs und kg für Typ 3256 mit Metallbalg · ohne Antrieb

Nennweite		NPS	½	1	1½	2	3	4	6	8	10	12											
		DN	15	25	40	50	80	100	150	200	250	300											
		Hub																					
Höhe H4	Class 150	in	0,59... 2,36"	13,5	13,31	13,35	22,28	22,09	21,3	23,86	a. A.												
		mm		343	338	339	566	561	541	606													
	Class 300...900	in	15... 60 mm	13,5	13,31	13,35	22,28	22,09	21,3	a. A.													
		mm		343	338	339	566	561	541														
	Class 1500	in	0,59	24,45	24,29	24,02	20,63	19,69	a. A.														
		mm	15	621	617	610	524	500															
		in	1,18	-			20,63	19,69	a. A.														
		mm	30				524	500															
		in	2,36	-						a. A.													
		mm	60																				
	Class 2500	in	0,59	24,45	24,29	24,02	a. A.																
		mm	15	621	617	610																	
		in	1,18	-									a. A.										
		mm	30																				
		in	2,36	-														a. A.					
		mm	60																				
	Class 150...300	in	1,18... 4,72	a. A.																			
		mm	30...120																				
	Class 600...900	in	1,18...2,36																				
		mm	30...60																				
Class 600	in	4,72																					
	mm	120																					

Nennweite		NPS	½	1	1½	2	3	4	6	8	10	12
		DN	15	25	40	50	80	100	150	200	250	300
Gewicht ohne Antrieb	Class 150/300	lbs	a. A.						794	a. A.	a. A.	
		kg							360			
	Class 600	lbs	66	79	97	159	243	344	794	1411		
		kg	30	36	44	72	110	156	360	640		
	Class 900	lbs	95	108	150	231	287	397	882	1609		
		kg	43	49	68	105	130	180	400	730		
	Class 1500...2500	lbs	a. A.									
		kg										

### Auswahl und Auslegung des Stellventils

1. Berechnung des  $C_V/K_V$ -Werts nach IEC 60534
2. Auswahl von Nennweite und  $C_V/K_{VS}$ -Wert nach Tabelle 3
3. Ermittlung des zulässigen Differenzdrucks  $\Delta p$  nach Übersichtsblatt ► T 8000-4
4. Auswahl des Gehäusewerkstoffs nach Tabelle 1 und Tabelle 2 und den Druck-Temperatur-Diagrammen im Übersichtsblatt ► T 8000-2
5. Zusatzausstattungen nach Tabelle 1 und Tabelle 2

### Bestellangaben

Nennweite	NPS
Nenndruck	Class
Gehäusewerkstoff	lt. Tabelle 2
Oberteil	Standard, Isolier- oder Balgteil
Anschlussart	Flansche/Anschweißenden
Kegel	normal/druckentlastet weich dichtend, metallisch dichtend oder metallisch dichtend für erhöhte Anforderungen
Kennlinienform	gleichprozentig, linear oder Auf/Zu
Antrieb	Typ 3271 oder Typ 3277 (vgl. Typen- blätter ► T 8310-1, ► T 8310-2 und ► T 8310-3)
Sicherheitsstellung	Ventil ZU oder Ventil AUF
Durchflussmedium	Dichte in lb/cu.ft oder kg/m <sup>3</sup> und Tem- peratur in °F oder °C
Durchfluss	lbs/h oder kg/h oder cu.ft/min oder m <sup>3</sup> /h im Norm- oder Betriebszustand
Druck	$p_1$ und $p_2$ in psi oder bar (Absolut- druck $p_{obs}$ ), jeweils bei minimalem, normalem und maximalem Durchfluss
Anbaugeräte	Stellungsregler und/oder Grenzsinal- geber

Hinweis: Die Temperaturgrenzen für die DIN- und ANSI-Ausführungen sind keine direkten Umrechnungswerte.

Technische Änderungen vorbehalten.



SAMSON AG · MESS- UND REGELTECHNIK  
Weismüllerstraße 3 · 60314 Frankfurt am Main  
Telefon: 069 4009-0 · Telefax: 069 4009-1507  
samson@samson.de · www.samson.de

**T 8066**

2018-04-12 · German/Deutsch